



# RHYTHM AND DRUM MACHINE

RM-100

USER MANUAL

## WARNING!

EN

Do not open cover. No user-serviceable parts inside. Refer servicing to qualified service personnel.  
Do not place the product in a location near a heat source such as a radiator, or in an area subject to direct sunlight, excessive dust, mechanical vibration or shock.  
The product must not be exposed to dripping or splashing and no objects filled with liquids, such as vases, shall be placed on the product.  
No naked flame sources, such as lighted candles, should be placed on the product.  
Allow adequate air circulation and avoid obstructing vents (if present) to prevent internal heat build-up. The ventilation must not be impeded by covering the appliance with items such as newspapers, table-cloths, curtains etc.  
If used improperly, batteries may explode or leak and cause damage or injury. In the interest of safety:  
Make sure you observe the correct polarity when replacing batteries.  
Avoid using new batteries together with used ones.  
Avoid mixing different types of batteries.  
Remove batteries if the appliance is to remain unused for an extended period of time.  
Never keep batteries together with metallic objects such as ballpoint pens, necklaces, hairpins, etc.  
Used batteries must be disposed of in compliance with whatever regulations for their safe disposal that may be observed in the region in which you live.  
Batteries must not be exposed to excessive heat such as sunshine, fire or the like.  
Danger of explosion if battery is incorrectly replaced. Replace only with the same or equivalent type.

## VAROVÁNÍ!

CZ

Nezakrývejte. Uvnitř nejsou žádné součásti opravitelné uživatelem. S požadavkem na servis se obraďte na kvalifikované servisní oddělení.  
Neumísťujte produkt v blízkosti zdroje tepla, jako je radiátor, nebo na místo s přímým slunečním světlem, nadměrným prášením, mechanickými vibracemi nebo šokem.  
Produkt nesmí přijít do kontaktu s vodou a žádné objekty naplněné tekutinami, jako například vázy, by neměly být umístěny na produkt.  
Žádné zdroje otevřeného ohně, jako například svíčky, by neměly být umístěny na produkt.  
Umožněte dostatečnou cirkulaci vzduchu a vyhněte se obstrukci ventilátorů (pokud jsou přítomné) pro předejití interního přehřívání. Ventilace nesmí být narušena překrytím zařízení výrobky jako např. noviny, kuchyňské utěrky, záclony apod.  
Pokud je zařízení používáno nesprávně, baterie mohou explodovat nebo prosakovat a způsobit škodu nebo zranění. V zájmu bezpečnosti postupujte následovně:  
Ujistěte se, že baterie jsou v správné polaritě při jejich výměně  
Vyhněte se používání nových baterií se starými  
Vyhněte se používání různých typů baterií  
Baterie vyměňte ze zařízení, pokud není používáno po delší dobu  
Nikdy nedržte baterii v blízkosti železných objektů jako kulíčkové pero, náhrdelník, sponky a pod.  
Použitá baterie musí být zlikvidována v souladu s regulacími toho daného území na kterém žijete.  
Baterie nesmí být vystaveny nadměrnému teplu, jako například slunečnímu záření, ohni a podobně.

Nebezpečí exploze pokud je baterie nesprávně vyměněna. Nahradte pouze stejným, nebo ekvivalentním typem.

## DVARELS!

DK

Dækslet må ikke åbnes. Ingen bruger-udsikkelige dele indeni. Overlad service til kvalificeret service personale  
Placer ikke produktet i nærheden af varmekilder såsom en radiator eller i direkte sollys, meget støv, mekaniske vibrationer eller stød  
Produktet må ikke udsættes for vand eller stænk, og ingen genstande fyldt med væsker, f.eks. vaser, må anbringes på produktet  
Må ikke placeres nær åben ild, tændte stearinlys må ikke placeres på produktet  
Vær sikker på at der er tilstrækkelig luftcirkulation og undgå at dække ventiler (hvis der er nogen) for at undgå at produktet bliver varmt. Ventilationen må ikke blokeres med overdækning af apparatet med genstande som aviser, dug, gardiner osv.  
Hvis denne bruges forkert så kan batterierne eksplodere eller lække og forårsage skader. Af hensyn til sikkerheden:  
Sørg for at overholde den korrekte polaritet, når du udskifter batterierne  
Undgå at bruge nye batterier sammen med brugte batterier  
Undgå at blande forskellige typer af batterier  
Fjern batterierne, hvis apparatet ikke bliver brugt i en længere periode  
Opbevar aldrig batterier sammen med metalgenstande såsom kuglepenn, halskæder, hårnåle osv.  
Brugte batterier skal bortskaffes i overensstemmelse med reglerne for sikker bortskaffelse i det område hvor du bor.  
Batterier må ikke udsættes for stærk varme som direkte sollys, ild eller lignende.  
Eksplodingsfare hvis batteriet udskiftet med en forkert type.  
Udskift det kun med samme eller tilsvarende type.

## WAARSCHUWING!

NL

Maak de behuizing niet open. Dit toestel bevat geen onderdelen die door de gebruiker kunnen worden vervangen. Laat onderhoud over aan bevoegd onderhoudspersoneel.  
Plaats het product niet in de buurt van een hittebron zoals een radiator of in direct zonlicht of in een stofrijke omgeving, mechanische vibratie of schok.  
Plaats het product niet in de buurt van spatende of lekkende voorwerpen gevuld met een vloeistof zoals bijvoorbeeld een vaas.  
Er mogen geen open vlammen zoals aangestoken kaarsen op de apparatuur worden geplaatst.  
Zorg om overhitting te voorkomen voor voldoende ventilatie en bellemmer ventilatoroosters niet. Bedek het product niet met dingen zoals kranten, tafellakens, gordijnen etc.  
Bij onjuist gebruik kunnen de batterijen exploderen of lekken en zo schade of verwondingen aanbrengen. In het belang van de Zorg dat u de juiste batterijen gebruikt  
Vermijd nieuwe met oude batterijen samen te gebruiken.  
Vermijd verschillende soorten batterijen samen te gebruiken.  
Verwijder batterijen als het apparaat een lange tijd niet gebruikt wordt.  
Bewaar batterijen nooit met metalen voorwerpen zoals ballpoint pennen, kettingen, haarspeldes.  
Verwijder de lege batterijen overeenkomstig de reglementen die in uw land in effect zijn.  
Batterijen mogen niet vrijgesteld worden aan extreme hitte zoals

zonnenschijn of vuur.

Gevaar van explosie als de batterij niet goed geplaatst is.  
Vervang alleen met de geschikte of zelfde soort batterij.

## VAROITUS!

FI

Älä avaa kantta. Ei sisällä käyttäjä-huollettavia osia. Huollot saa suorittaa vain pätevä huoltomies.

Älä säilytä tuotetta minkään kuuman lähellä kuten patteri tai suorassa auringonpaisteesta, pölyisessä, mekaanisessa värinässä tai iskussa

Tuotetta ei saa altistaa tippuvalle tai loiskeelle tai nesteitä sisältäviä tuotteita kuten maljakko eivät saa olla tuotteen lähetyillä

Avotulia kuten sytytetty kynttilä ei saa olla tuotteen päällä. Salli riittävä ilmankierto ja vältä tuuletusaukkojen tukkiminen (jos sellaisia on olemassa) estämään sisäisen lämmön muodostuminen. Tuuletusta ei saa estää peittämällä laite esineillä, kuten sanomalehdillä, pöytälinjoilla, verhoilla jne.

Jos laitetta käytetään väärin, akut voivat räjähtää tai vuotaa ja aiheuttaa vaurioita tai vammoja. Turvallisuuden vuoksi: Varmista, että paristot on vaihdettu oikein

Älä käytä uusia paristoja yhdessä vanhojen kanssa  
Vältä erilaisten paristojen sekoittamista

Poista paristot, jos laitetta ei käytetä pitkään aikaan

Älä koskaan pidä akkuja yhdessä metallisten esineiden kanssa, kuten kuulakärkikynät, kaulakorut, hiusneulat jne.

Käytetyt paristot on hävitettävänuoudattaen turvallisuus käsittelyyn koskevia määräyksiä alueellasi.

Paristoja ei saa altistaa lämmölle kuten auringonpaiste tai tuli tai vastaava.

Räjähdyksivaara, jos akku on vaihdettu väärin. Korvaa vain samalla tai vastaavan tyyppisellä.

## ATTENTION!

FR

Ne pas ouvrir le couvercle. Aucune pièce interne réparable par l'utilisateur. Confier la réparation a un personnel de réparation qualifié

Ne pas laisser l'appareil à proximité d'une source de chaleur telle qu'un radiateur, dans un endroit directement exposé aux rayons du soleil, trop poussiéreux, ou pouvant subir des chocs mécaniques

L'appareil ne doit pas être exposé aux gouttes d'eau et aux éclaboussures, et aucun objet rempli de liquide, tel qu'un vase, ne doit être posé dessus

Ne placer aucune source de flamme nue, telle qu'une bougie allumée, sur l'appareil

Assurer une circulation d'air suffisante et éviter d'obstruer les fentes (le cas échéant) afin d'éviter une surchauffe interne. La ventilation ne doit pas être bloquée en couvrant l'appareil avec des objets tels que des journaux, des nappes, des rideaux, etc. Si elles ne sont pas manipulées correctement, les piles risquent de couler ou d'exploser, et occasionner des dégâts matériels ou des blessures. Par mesure de sécurité :

Respecter la polarité lors du changement des piles  
Éviter d'utiliser des piles neuves et des piles usagées en même temps

Éviter d'utiliser des types de piles différents en même temps  
Si l'appareil doit rester inutilisé pendant une longue période, retirer les piles

Ne jamais mettre les piles en contact avec des objets métalliques tels que des stylos à bille, des colliers, épingles à cheveux, etc.

Les piles usagées doivent être éliminées conformément aux réglementations nationales spécifiques.

Les piles ne doivent pas être exposées à des sources de chaleur excessive telle que les rayons du soleil, le feu, etc.

Risque d'explosion si la pile est remplacée de manière incorrecte. Remplacer uniquement avec le même type ou équivalent.

## WARNUNG!

DE

Öffnen Sie nicht das Gehäuse. Im Inneren befinden sich keine vom Benutzer zu wartenden Teile. Überlassen Sie Wartungsarbeiten qualifiziertem Fachpersonal.

Stellen Sie das Produkt nicht an einen Ort in der Nähe einer Wärmequelle wie etwa eines Heizkörpers oder in einem Bereich mit direktem Sonnenlicht, übermäßigem Staub, mechanischen Vibrationen oder Stößen.

Schützen Sie das Produkt vor tropfenden oder spritzenden Flüssigkeiten, und stellen Sie keine mit Flüssigkeiten gefüllten Gegenstände wie Vasen auf das Produkt.

Offene Feuerquellen wie Kerzen dürfen nicht auf dem Gerät abgestellt werden.

Sorgen Sie für eine ausreichende Luftzirkulation und vermeiden Sie, dass die Lüftungsschlitze (falls vorhanden) abgedeckt werden, um einen internen Wärmestau zu verhindern.

Die Belüftung darf nicht durch Abdecken des Gerätes mit Gegenständen wie Zeitungen, Tischdecken, Vorhängen usw. blockiert werden.

Bei unsachgemäßer Verwendung können Batterien explodieren oder auslaufen und Schäden oder Verletzungen verursachen. Im Interesse der Sicherheit:

Achten Sie beim Austausch der Batterien auf die richtige Polarität.

Vermeiden Sie es, neue Batterien zusammen mit gebrauchten Batterien zu verwenden.

Vermeiden Sie es, verschiedene Batterietypen zu mischen. Entfernen Sie die Batterien, wenn das Gerät über einen längeren Zeitraum nicht benutzt wird.

Bewahren Sie niemals Batterien zusammen mit metallischen Objekten wie Kugelschreibern, Halsketten, Haarnadeln usw. auf.

Gebrauchte Batterien müssen entsprechend den in Ihrer Region geltenden gesetzlichen Vorschriften entsorgt werden.

Batterien dürfen nicht extremer Hitze wie Sonnenschein, Feuer oder dergleichen ausgesetzt werden.

Wird die Batterie unsachgemäß ausgewechselt, besteht Explosionsgefahr. Austausch nur durch identischen oder funktionsgleichen Batterietyp.

## AVVERTIMENTO!

IT

Non aprire il coperchio. Se fosse necessario, riferirsi ad un esperto.

Non esporre il prodotto a fonti di calore, luce del sole diretta, polvere, vibrazioni meccaniche o altri possibili shock.

Non esporre il prodotto a perdite di liquido o a spruzzi. Non appoggiare nessun oggetto contenente acqua sul prodotto.

Non esporre il prodotto a fuoco, candele o oggetti simili. Assicurarsi la circolazione dell'aria e non ostruire le ventole, se presenti, per evitare il surriscaldamento. La ventilazione non deve subire impedimenti dovuti a giornali, tovaglie, tende, ecc.

Se utilizzate in modo improprio, le batterie possono esplodere o perdere liquido e causare danni o ingiurie. Per la vostra sicurezza:

Fate in modo di rispettare la polarità quando le batterie

vengono sostituite  
Evitare di combinare batterie vecchie e nuove  
Evitare di combinare differenti modelli di batterie  
Rimuovere le batterie se il prodotto rimane inutilizzato per lunghi periodi di tempo  
Non avvicinare mai le batterie a oggetti metallici quali penne a sfera, collane, spille, ecc.  
E' necessario disporre delle batterie usate secondo le regole stabilite nel paese in cui vivete.  
Le batterie non devono essere esposte a fonti di calore eccessive come fuoco, luce del sole, ecc.  
Pericolo di esplosione nel caso in cui la batteria non venga inserita correttamente. Rimpiazzare la batteria usata con un modello uguale.

## ADVARSEL!

NO

Ikke åpne dekslet. Inneholder ingen deler som kan brukes. Overlat reparasjon til kvalifisert servicepersonell.  
Ikke plasser produktet i nærheten av varmekilder som f.eks. en radiator, eller i områder som er utsatt for direkte sollys, mye støv, mekanisk vibrasjon eller støt.  
Produktet må ikke utsettes for dryppning eller sprutning, og gjenstander som er fylt med væsker, som f.eks. vaser, skal ikke plasseres på produktet.  
Åpne flammer, som f.eks. tente lys, bør ikke plasseres på produktet.  
Tillat tilstrekkelig luft sirkulasjon og unngå å blokkere ventiler (hvis tilstede) for å forhindre intern varmeoppsamling. Pass på at ventilasjon ikke hindres ved å unngå å dekke apparatet med ting som aviser, bordduker, gardiner osv.  
Hvis feilaktig bruk kan batteriene eksplodere, letke, og forårsake skade . For sikkerhets skyld:  
Pass på at du følger riktig polaritet når du bytter batterier  
Unngå å bruke nye batterier sammen med brukte  
Unngå å blande forskjellige typer batterier  
Fjern batteriene hvis apparatet skal forbli ubrukt over en lengre periode  
Ikke oppbevar batteriene sammen med metalliske gjenstander som for eksempel kulepennner, halskjeder, hårnåler osv.  
Brukte batterier må kastes i samsvar med gjeldende regelverk for trygg kasting i regionen du bor i.  
Batterier må ikke utsettes for høy varme som f.eks. solskinn, brann eller lignende.  
Fare for eksplosjon dersom batteriet ikke er erstattet på riktig måte. Erstatt kun med samme eller tilsvarende type.

## OSTRZEŻENIE!

PL

Nie otwierać pokryw. W środku nie ma części nadających się do naprawy przez użytkownika. Prosimy pozostawić serwis dla wyszkolonego personelu.  
Nie umieszczaj produktu w pobliżu źródła ciepła, np. grzejnika, lub w bezpośrednim świetle słonecznym, kurzu, czy mechanicznym wibracjom.  
Produkt ten nie może być ekspozycyjny na kapanie lub chłapanie, a przedmioty wypełnione płynami, takie jak wazy, nie powinny być w nim umieszczane.  
Źródła otwartego ognia, takie jak np. świece, nie powinny być umieszczane w produkcie.  
Należy zapewnić odpowiednią wentylację i unikać blokowania otworów wentylacyjnych, aby uniknąć wewnętrznego wzrostu temperatury. Wentylacja nie powinna być utrudniana poprzez nakrywanie urządzenia gazetami, obrusami czy zastonami.

Jezeli produkt jest używany nieprawidłowo, baterie mogą eksplodować lub przeciekać. W celu zachowania bezpieczeństwa należy:  
Upewnić się, że wymieniane baterie mają odpowiednią polaryzację  
Unikać jednoczesnego używania nowych i używanych baterii  
Unikać mieszania różnych typów baterii  
Usunąć baterie, jeżeli urządzenie nie będzie używane przez długi okres czasu.  
Nigdy nie przechowywać baterii razem z metalowymi obiektami, takimi jak długopisy kulkowe, naszyjniki, spinaki do włosów itd. Zużytych baterii należy pozbyć się zgodnie z przepisami o bezpiecznym usuwaniu obywateli w zamieszkiwanym regionie.  
Baterie nie mogą być wyeksponowane na nadmierne gorąco, jak np. słońce czy ogień.  
Jeżeli bateria zostanie wymieniona nieprawidłowo, istnieje niebezpieczeństwo eksplozji.

## ATENÇÃO!

PT

Não abra a tampa. Não tente a reparação do instrumento por si. Dirija-se a pessoal qualificado  
Não aproxime a uma fonte de calor excessivo ou exponha o produto à luz solar, poeira, vibração ou choque  
Não mantenha o produto num local húmido ou perto líquidos como vasos, etc.  
Não aproxime o produto a fontes de fogo vivo, como velas  
Mantenha o produto num espaço suficientemente arejado de forma a evitar sobre-aquecimento. Não bloqueie a ventilação do instrumento, cobrindo-o com artigos como cortinas, toalhas de mesa ou jornais.  
O uso indevido das pilhas poderá levar a explosão ou fugas resultando em graves acidentes. Para sua segurança, por favor: Verifique se a polaridade das pilhas está correcta  
Evite utilizar pilhas novas e antigas ao mesmo tempo  
Evite utilizar diferentes tipos de pilhas ao mesmo tempo  
Retire as pilhas do equipamento na eventualidade de inactividade por longo período de tempo  
Nunca aproxime as pilhas de objectos metálicos como pinos de cabelo, colares, brinços ou canetas, etc.  
Pilhas usadas deverão ser descartadas de acordo com os regulamentos de reciclagem aplicáveis no seu local de residência.  
Não exponha as baterias a calor excessivo como luz solar directa ou fogo vivo.  
Perigo de explosão no caso de colocação incorrecta da bateria.  
Substitua apenas por bateria igual ou equivalente.

## VÝSTRAHA!

SK

Neotvárajte kryt. Vo vnútri nie sú žiadne súčasti, ktoré sú opraviteľné užívateľom. S požiadavkou na servis sa obráťte na kvalifikovaného servisného strediska.  
Nevystavujte produkt do blízkosti akéhokoľvek tepelného zdroja ako napr. radiátora, alebo do kontaktu so slnečným žiarením, nadmerným prašným prostredím, mechanickým vibráciami alebo šokom.  
Produkt nesmie prísť do kontaktu s vodou a žiadny objekt naplnený vodou, ako napr. váza, nesmie byť umiestnený na produkt.  
Žiadne výrobky s otvoreným ohňom, ako napr. sviečky, by nemali byť umiestnené na produkt.  
Umožnite dostatočnú cirkuláciu vzduchu a zabráňte obštrukcii

ventilačných otvorov (ak sú prítomné) kvôli prevencii vnútorného prehrievania. Ventilácia nesmie byť narušená prekrytím zariadenia výrobkami ako napr. noviny, kuchynské utierky, záclony a pod.

Ak je zariadenie používané nesprávne, batérie môžu explodovať, alebo vytiecť a spôsobiť škodu alebo zranenie. V záujme bezpečnosti postupujte nasledovne:

Uistite sa, že batérie sú v správnej polarite pri ich výmene. Vyhybajte sa používaniu nových batérií so starými.

Vyhybajte sa používaniu rôznych typov batérií.

Batérie vyberte zo zariadenia v prípade ak nie je používaný po dlhšiu dobu.

Nikdy nedržte batérie v blízkosti železných objektov ako guľočkové pero, náhrdelník, sponky a pod.

Použitie batérie musia byť zlikvidované v súlade s reguláciami toho daného územia na ktorom žijete.

Batérie nesmú byť vystavené nadmernému teplu, ako napríklad slnečnému žiareniu, ohňu a podobne. Hrozí nebezpečenstvo výbuchu ak je batéria nesprávne vymenená. Batériu nahradte iba rovnakým alebo ekvivalentným typom.

## OPOZORIO!

Ne odpirajte pokrova. V notranjosti ni nobenih delov, ki jih uporabnik lahko sam popravlja. Popravilo prepustite usposobljenemu oseboju

Ne postavljajte izdelka na lokacijo v bližini vira toplote, kot je radiator, ali na območje, ki je izpostavljeno neposredni sončni svetlobi, pretiranemu prahu, mehanskim tresljajem ali udarcem. Izdelek ne sme biti izpostavljen kapljanju ali brizganju in nobeni predmeti, napolnjeni z vodo, kot so vaze, se ne smejo postaviti na izdelek.

Nobenega od virov odprtega ognja, kot so vžgane sveče, se ne sme postavljati na izdelek.

Zagotovite zadostno kroženje zraka in umaknite ovire na odprtinah (če obstajajo), zaradi preprečevanja kopičenja notranje toplote. Ventilacijo se ne sme ovirati s prekrivanjem naprave s predmeti, kot so časopisi, prti, zavese itn.

V primeru nepravilne uporabe, baterije lahko eksplodirajo ali puščajo in povzročijo škodo ali poškodbe. V interesu varnosti: Poskrbite, da pazite na pravilno polarnost ob zamenjavi baterij. Izogibajte se uporabi novih baterij skupaj z rabljenimi. Izogibajte se mešanju različnih vrst baterij. Odstranite baterije, če se naprava ne bo uporabljala za daljše časovno obdobje.

Nikoli ne hranite baterije skupaj s kovinskimi predmeti, kot so kemični svinčniki, verižice, lasnice, itn.

Rabljene baterije je potrebno odstraniti v skladu s katerimi koli predpisi za njihovo varno odlaganje, ki veljajo v regiji v kateri živite.

Baterije ne smejo biti izpostavljene prekomerni vročini, kot je sonce, ogenj ali podobno.

Nevarnost eksplozije, če so baterije nepravilno zamenjane. Zamenjajte samo z enako ali enakovredno vrsto.

## ¡ADVERTENCIA!

No abra la tapa. No intente reparar el aparato usted mismo. Llévelo a reparar por personal calificado.

No coloque el aparato cerca de fuentes de calor excesivo o donde esté expuesto a luz solar directa, golpes, vibraciones o polvo.

Evite lugares expuestos a humedad. No ponga objetos llenos de

líquidos en la superficie de este aparato.

No se deben colocar fuentes de llama desnuda, como velas encendidas, en la superficie de este aparato.

Mantenga suficiente espacio alrededor del aparato para permitir una ventilación adecuada. No obstruya o tape las aberturas con objetos como periódicos, manteles, cortinas, etc.

El uso inadecuado de las pilas puede causar explosión o fugas y resultar en daños o lesiones. Para su seguridad, por favor:

Compruebe la polaridad al reemplazar las pilas

Evite utilizar pilas nuevas y antiguas al mismo tiempo

Evite utilizar diferentes tipos de pilas al mismo tiempo

Saque las pilas del aparato si no va a ser utilizado durante un largo periodo de tiempo.

Nunca deje las pilas junto a objetos metálicos como bolígrafos, collares u horquillas.

Para deshacerse de las pilas usadas, debe seguir la normativa de su región o área.

No exponga las pilas a fuentes de calor excesivo como luz solar directa o llamas.

Peligro de explosión si la pila es reemplazada incorrectamente.

Reemplace sólo con el mismo tipo o equivalente.

SI

## WARNING!

SE

Öppna ej locket. Inga användarvänliga delar inuti. För

reparationer vänd er till kvalificerad servicepersonal.

Ställ ej produkten vid en värmekälla t.ex element, i direkt solljus, damm, elektronisk vibration eller shock.

Produkten bör ej bli utsatt för droppande eller stänk och

inga objekt förlåda med vätskor som t.ex vaser skall ställas på produkten.

Ingen källa till öppna flammor som t.ex tända ljus bör placeras på produkten.

Tillåt tillräcklig luftcirkulation och blockera ej eventuella ventiler för att undvika intern överhettning. Ventilen bör ej täckas av föremål såsom tidningar, dukar, gardiner etc.

Om produkten används felaktigt kan batterierna explodera eller börja läcka och orsaka skada. För att behålla säkerhet:

Se till att batterierna sätts in i förhållande till rätt polaritet

Undvik att använda olika batterier med gamla

Undvik att blanda olika sorters batteri

Avlägsna batterierna om produkten kommer att vara oanvänd under en längre tid

Förvara aldrig batterier tillsammans med andra metallobjekt såsom pennor, halsband, hårlålar, etc.

Använda batterier bör kastas enligt lokala

säkerhetsregulationer.

Batterier bör ej utsättas för hög värme såsom solljus, eld eller liknande.

Risk för explosion om batterierna här sätts in felaktigt. Ersätt endast med samma batterisort.

ES

---

## INTRODUCTION

Thank you for purchasing the RM-100 Rhythm & Drum Machine by Gear4music. To get the most out of your product, please read this manual carefully.

### CONTENTS

- 1x RM-100 Rhythm & Drum Machine
- 1x USB-C Cable
- 1x User Manual

### FEATURES

- 48 In-Built Kits
- 16 Velocity Sensitive Pads
- 100 Preset Patterns
- 100 User Patterns
- Pattern Chaining Function

# CONTROLS

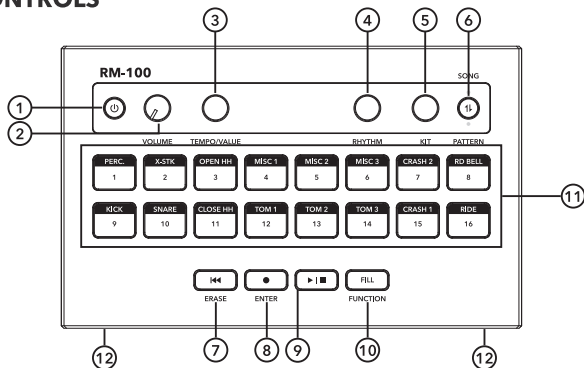

## TOP PANEL

### 1. POWER

Press to power the unit on or off.

### 2. VOLUME

Turn to increase or decrease master output volume.

### 3. TEMPO/VALUE

Turn to increase or decrease global tempo and adjust parameter values in the FUNCTION MENU system.

### 4. RHYTHM

Turn this dial to select patterns or songs.

### 5. KIT

Turn this dial to select the desired drum kit.

### 6. MODE

Press to switch between SONG or PATTERN modes.

### 7. REWIND/ERASE

Press to set the playback location to the start of the current pattern or song. When using the FUNCTION MENU, press to exit. In user pattern recording, press and hold this button and the pads you wish to erase.

### 8. REC/ENTER

Press to engage record stand-by. In the FUNCTION MENU, use this button to confirm functions.

### 9. PLAY/STOP

Press to start or stop playback of the current pattern or song. When record stand-by is engaged, press to start and stop recording.

### 10. FILL/FUNCTION

When a preset pattern is playing, press to apply a FILL at the end of the pattern. When no pattern or song is playing, press to access the FUNCTION MENU.

### 11. PADS

Press to trigger drum sounds. During recording, use to play in patterns.

### 12. SPEAKERS

The internal speakers will be muted when using either headphones or the line output.

---

## POWER & CONNECTIONS

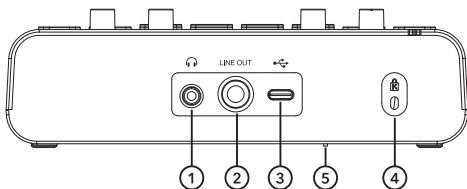

### REAR PANEL

#### 1. HEADPHONES OUTPUT

3.5mm jack for standard stereo headphones.

#### 2. LINE OUTPUT

6.35mm jack to connect to an external speaker, mixer or interface.

#### 3. USB-C CONNECTOR

Connect the supplied USB-C cable to any compatible USB plug (not included) to power the device, or connect to a compatible external device to use the RM-100 as a MIDI controller.

#### 4. SECURITY LOCK

For connecting a suitable securing device.

### BOTTOM PANEL

#### 5. BATTERY COMPARTMENT

The RM-100 can also be powered installing 4 x AA batteries (not included) via the bottom panel. Do not mix old and new batteries.

## DISPLAY

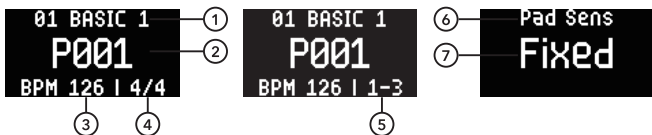

#### 1. KIT NUMBER AND NAME

#### 2. CURRENT PATTERN OR SONG NUMBER

- P001 - 100 (Preset Patterns)
- U001 - 100 (User Patterns)
- S001 - 050 (User Songs) bottom PANEL

#### 3. TEMPO VALUE

#### 4. TIME SIGNATURE

#### 5. BAR AND BEAT INFORMATION

#### 6. MENU FUNCTION

#### 7. FUNCTION VALUE



---

## PATTERN MODE

In PATTERN mode, you can program a 4-bar rhythmic pattern to be played in a loop, or chain with other Patterns to create a song.

### PLAYING PRESET OR RECORDED USER RHYTHM PATTERNS

1. Select PATTERN mode by pressing the [MODE] button.
2. Use the [RHYTHM] dial to select a pattern. Patterns are categorised into preset patterns (P001 - 100) or user patterns (U001 - 100). If a user pattern is empty, the slot number in the display shows an asterisk (\*) next to it.
3. Press [PLAY/STOP] button to start and stop the playback. The pattern will loop until you stop it.
4. Tempo and kit can be changed at any time via their dedicated dials. Each preset pattern has its own default tempo and kit which cannot be changed.
5. If you change the pattern using the [RHYTHM] dial during playback, the current pattern continues playing to the end of its cycle (4 bars), and then the next chosen pattern will start playing from the next loop. In this case, tempo will carry over from the previous pattern, while the kit will be replaced with the next pattern's default.
6. Press the [REWIND] button to go back to the beginning of the song at any time.

### APPLYING A FILL (PRESET ONLY)

1. When playing a preset pattern, press [FILL] to apply a fill at the end of the pattern's cycle (4 bars). The [FILL] button will then flash until the fill is completed.
2. If you press [FILL] before the playback reaches the end of the 3rd bar (before 4-1 on the display), the fill is applied at the end of the current 4-bar loop. If you press [FILL] during the 4th bar (after 4-1 on the display), the fill is applied at the end of the next 4-bar loop.

### RECORDING USER PATTERNS

1. Select PATTERN mode using the [MODE] button.
2. Use the [RHYTHM] dial to select the desired user pattern (U001 - 100). Empty patterns are marked with an asterisk (\*).
3. Use the [TEMPO] dial to set the desired tempo. This will be automatically stored in the selected pattern slot and overwrite the previously stored tempo value.
4. To edit the pad sensitivity, time signature, and note resolution, press [FUNCTION] to scroll to the desired parameter and use the [TEMPO/VALUE] dial to select the desired value.
  - Pad Sens: Adjust how the percussion pads on the panel respond to the amount of pressure you apply to them.
  - Time Sig: Select the time signature.
  - Quantize (Note Resolution): Changes the strength of the quantisation. The tighter it is, the more expressive your input can be, and more subtle timing variations will be stored in the pattern.

Once a pattern is recorded, note strengths, time signature, and note resolution are memorised and cannot be altered later.

5. Press the [REC] button to arm the record.
6. Press the [PLAY/STOP] button to start the recording. There will be a count-in of one bar, as well as a guiding metronome throughout the pattern.
7. Record a pattern by playing the pads. Each pattern has a 4-bar length and is looped until you press [PLAY/STOP] again to stop it. The [REWIND] button can also be used during recording, should you wish to go back to the beginning of the pattern at any time. Tempo and kit can also be changed at any time during recording.
8. The recording is automatically saved to the current user pattern which will no longer have an asterisk (\*) next to its displayed name.

---

## MODIFYING EXISTING USER PATTERNS

- 1. Note Addition:** Recall an existing user pattern and press [REC] to enter recording mode. During recording, the previously recorded pattern will be played back, on top of which you can input additional notes.
- 2. Note Deletion:** Recall an existing user pattern and press [REC] to enter recording mode. During recording, press and hold [ERASE]. At the same time also press and hold the pad whose existing sound you wish to erase. The notes will be deleted for as long as you are holding down the selected pad and erase button.
- 3. Changing Tempo:** Recall the desired user pattern. Use the [TEMPO] dial to alter the tempo. If the tempo was adjusted outside of recording mode, press [REC] and [PLAY/STOP] and allow the recording to run a little before pressing [PLAY/STOP] again to save the changes made.

## COPYING, PASTING AND ERASING PATTERNS

See FUNCTIONS MENU on pg. 10

---

## SONG MODE

In SONG mode, you can chain patterns together to form a complete song, offering structural sections such as intro, chorus, etc.

### PLAYING SONGS

1. Select SONG mode using the [MODE] button
2. Use [RHYTHM] dial to select the desired song (U001 - 100). Empty songs are marked with an asterisk symbol (\*).
3. Press the [PLAY/STOP] button to start and stop playback. When playback reaches the end of the song, it will not loop, unlike in PATTERN mode.
4. Tempo and kit can be selected via their dials, both before and during playback.
5. Please note, during playback, it is not possible to use the [RHYTHM] dial to move to another song. It is also not possible to use the [FILL] button during playback.
6. Press the [REWIND] button to go back to the beginning of the song at any time.

### RECORDING USER SONGS

1. Select SONG mode using the [MODE] button.
2. Use the [RHYTHM] dial to select the desired song (U001 - 100). Empty songs are marked with an asterisk symbol (\*).
3. Use the [TEMPO] dial to set the desired tempo. This will be automatically stored in the selected song and overwrite the previously set tempo value.
4. Press the [REC] button to construct the song. The [REC] button will light up and you will be able to select the first pattern in the chain.

5. Use the [RHYTHM] dial to choose a desired pattern for the slot. If a user pattern slot is empty, the slot number will have an asterisk next to it (\*). If taken from the preset group, the pattern will include a fill automatically. Use the [PLAY/ STOP] button to hear the patten in the current slot for reference. Once you have assigned a pattern for the slot, press [ENTER] to confirm and move to the next slot.
6. Moving to the next slot, you will first see "No Data" shown in the display. From here, turn [RHYTHM] dial to select another pattern. If you are reworking an existing song, it is possible to change the patten assigned in each slot as you move through the chain.
7. Repeat steps 5 and 6 until your song is complete. Long-press [ENTER] to confirm and save the recording.

### MODIFYING EXISTING SONGS

1. Changing patterns in a song: Use the [RHYTHM] dial to select the desired song and press [REC] to enter song recording. Repeatedly press [ENTER] to move through the pattern chain, until you find the pattern you wish to change. Use the [RHYTHM] dial to change the assigned pattern. Once the song is complete, long-press [ENTER] to confirm and finalise the recording.
2. Changing tempo: Use the [RHYTHM] dial to select the desired song and use the [TEMPO] dial to alter the tempo. If performed before recording, start and stop the recording process to apply the new tempo. If performed during recording, the new tempo will be applied as soon as you stop recording.

### COPYING, PASTING AND ERASING SONGS

See FUNCTIONS MENU on pg. 10

---

## FUNCTIONS MENU

When playback is not running, press [FUNCTION] to access the function menu. Use this button to scroll through the functions and use the [VALUE] dial to edit parameters. To exit the function menu, press [ERASE] or wait for 5 seconds.

PARAMETER	RANGE	DESCRIPTION
Pad Sensitivity	Soft Medium Hard (Default) Fixed	Edit how sensitive the pads are to velocity. The higher the sensitivity, the less force is required to trigger the louder samples.
Fixed Sensitivity	60 - 127 (Default: 100)	Select the value for Fixed sensitivity when selected.
Perspective	Player (Default) Audience	Select the stereo image positioning.
Reverb Type	Hall 1 (Default) Hall 2 Hall 3 Room 1 Room 2	Select the type of reverb applied globally.
Reverb Level	0 - 10 (Default: 4)	Set the level of the reverb.
Time Signature	2, 3, 4 (Default), 5, 6, 7, 9, 11, 13, 15	Choose how many beats or 1/4 notes you wish to have in a bar.
Quantisation	Finest: 1/384-note Fine (Default): 1/128 Normal: 1/64-note Tight: 1/32-note Tightest: 1/16-note	Adjust the note value you wish the quantisation to operate at.
Metronome Volume	0 - 10 (Default: 6)	Set the volume of the metronome when recording Patterns.
Pattern, Song Copy	Choose a Pattern or a song to copy using the [VALUE] knob and press [ENTER]. Then choose a User slot to paste it to using the [VALUE] knob, and press [ENTER] to confirm.	
Pattern, Song Erase	Choose a Pattern or a song to erase using the [VALUE] knob and press [ENTER]. A "Sure?" message will appear, press [ENTER] again to confirm or [REWIND] to cancel.	

PARAMETER	RANGE	DESCRIPTION
MIDI Out Mapping	Type-1 - 6 User (Default: Type-1)	Select preset MIDI maps with differing MIDI configurations to best suit your DAW or external device.
User Map	0-127	Assign each of the 16 pads to a custom MIDI note.
MIDI Out Channel	1 ~ 16 (Default: 1)	Select the output MIDI channel.
Local Sound	On (Default), Off	Bypass the internal sound engine.
Factory Reset	Remove all User Patterns and Songs and reset all altered functions to their factory settings. Press [ENTER] and on "Sure?" message, press [ENTER] again to confirm.	
Auto Power Off	30, 60 (Default) mins Off	Set the period of inactivity before the unit auto-powers off.

---

## FUNCTIONS MENU

No.	Name
0	Basic Kit 1
1	Basic Kit 2
2	Basic Kit 3
3	Vintage Kit
4	Warm Kit 1
5	Warm Kit 2
6	Studio Kit 1
7	Studio Kit 2
8	Studio Kit 3
9	Room Kit 1
10	Room Kit 2
11	Organic Kit 1
12	Organic Kit 2
13	Pop Kit
14	80's Kit
15	Tight Kit 1
16	Tight Kit 2
17	Solid Kit 1
18	Solid Kit 2
19	Solid Kit 3
20	Brush Kit
21	Fat Kit 1
22	Fat Kit 2
23	Heavy Kit
24	Indie Kit 1
25	Indie Kit 2
26	Metal Kit
27	Ballad Kit 1

28	Ballad Kit 2
29	Ballad Kit 3
30	Latin Kit 1
31	Latin Kit 2
32	Latin Kit 3
33	Techno Kit 1
34	Techno Kit 2
35	House Kit 1
36	House Kit 2
37	House Kit 3
38	House Kit 4
39	Electro Kit 1
40	Electro Kit 2
41	Electro Kit 3
42	Hybrid Kit 1
43	Hybrid Kit 2
44	Oriental Kit
45	Creative Kit 1
46	Creative Kit 2
47	Creative Kit 3

## PRESET RHYTHM PATTERN LIST

No.	8 Beat A	BPM
1	8 Beat A 1	126
2	8 Beat A 2	126
3	8 Beat A 3	126
4	8 Beat A 4	126
5	8 Beat A 5	126
6	8 Beat A 6	126
7	8 Beat A 7	126
8	8 Beat A 8	126
9	8 Beat A 9	141
10	8 Beat A 10	138
	<b>8 Beat B</b>	
11	8 Beat B 1	141
12	8 Beat B 2	126
13	8 Beat B 3	126
14	8 Beat B 4	126
15	8 Beat B 5	141
16	8 Beat B 6	110
17	8 Beat B 7	136
18	8 Beat B 8	110
19	8 Beat B 9	148
20	8 Beat B 10	88
	<b>16 Beat A</b>	
21	16 Beat A 1	126
22	16 Beat A 2	126
23	16 Beat A 3	126
24	16 Beat A 4	126
25	16 Beat A 5	126

26	16 Beat A 6	126
27	16 Beat A 7	101
28	16 Beat A 8	126
29	16 Beat A 9	171
30	16 Beat A 10	126
	<b>16 Beat B</b>	
31	16 Beat B 1	110
32	16 Beat B 2	110
33	16 Beat B 3	126
34	16 Beat B 4	95
35	16 Beat B 5	101
36	16 Beat B 6	128
37	16 Beat B 7	101
38	16 Beat B 8	101
39	16 Beat B 9	102
40	16 Beat B 10	126
	<b>6/8 Beat</b>	
41	6/8 Beat 1	126
42	6/8 Beat 2	126
43	6/8 Beat 3	135
44	6/8 Beat 4	135
45	6/8 Beat 5	182
46	6/8 Beat 6	153
47	6/8 Beat 7	153
48	6/8 Beat 8	153
49	6/8 Beat 9	124
50	6/8 Beat 10	124

	Swing	
P051	Swing 1	83
P052	Swing 2	70
P053	Swing 3	70
P054	Swing 4	70
P055	Swing 5	85
	Ballad	
P056	Ballad 1	60
P057	Ballad 2	60
P058	Ballad 3	48
P059	Ballad 4	66
P060	Ballad 5	78
	Metal	
P061	Metal 1	180
P062	Metal 2	140
P063	Metal 3	140
P064	Metal 4	153
P065	Metal 5	153
	Jazz	
P066	Jazz 1	100
P067	Jazz 2	100
P068	Jazz 3	100
P069	Jazz 4	117
P070	Jazz 5	119
	Latin	
P071	Latin 1	120
P072	Latin 2	105
P073	Latin 3	125
P074	Latin 4	106
P075	Latin 5	97
P076	Latin 6	120

P077	Latin 7	120
P078	Latin 8	90
P079	Latin 9	125
P080	Latin 10	116
	Dance A	
P081	Dance A 1	116
P082	Dance A 2	120
P083	Dance A 3	122
P084	Dance A 4	128
P085	Dance A 5	90
P086	Dance A 6	82
P087	Dance A 7	86
P088	Dance A 8	118
P089	Dance A 9	120
P090	Dance A 10	118
	Dance B	
P091	Dance B 1	81
P092	Dance B 2	168
P093	Dance B 3	120
P094	Dance B 4	140
P095	Dance B 5	138
P096	Dance B 6	70
P097	Dance B 7	85
P098	Dance B 8	75
P099	Dance B 9	80
P100	Dance B 10	95



---

## SPECIFICATIONS

Pads .....	16 Touch Sensitive Pads	Connectivity .....	1 x TRS 3.5mm Jack Headphone Output, 1 x Stereo TRS Line Output 1 x USB-C Port (MIDI & Power)
Display .....	OLED (128 x 64 Pixels)	Speakers .....	2 x 1W, 36mm Speakers
Polyphony .....	32 Notes	Power .....	USB-C 5V or 4 x AA Batteries
Sounds .....	48 Kits, 185 Total Single Sounds	Dimensions .....	182.0 x 111.5 x 57.5mm
Patterns .....	100 x Presets, 100 x User (Total 64,000 Notes)	Weight .....	467g
Pattern Length .....	4 Bars		
Songs .....	50 x User (800 Bars/200 Patterns Per Song)		
Tempo .....	5-320bpm		
Time Signature .....	2/4, 3/4, 4/4, 5/4, 7/4, 9/4, 11/4, 13/4, 15/4		
Quantisation Note Value .....	1/384, 1/128, 1/64, 1/32, 1/16		
Effect .....	Reverb (5 Types)		
Other Controls .....	Auto-Fill Function (Preset Patterns Only)		





**WWW.GEAR4MUSIC.COM**

KETTLESTRING LANE | YORK | YO30 4XF | UNITED KINGDOM  
LAHNSTRASSE 27 | 45478 MÜLHEIM AN DER RUHR | DEUTSCHLAND

If you have any more questions about this product, please do not hesitate to contact the Gear4music Customer Service Team on: **+44 (0) 330 365 4444** or **info@gear4music.com**