

Fitzwilliam 2024 Internet Radio

User Manual

MAJORITY

HOME AUDIO • CAMBRIDGE

What's In the Box?.....	3
Instructions Guide	
Controls & Functions.....	4
Remote Control Operation Range.....	6
Basic Operations.....	8
Product Set-Up/Getting Started.....	10
System Settings.....	13
Internet Radio.....	19
Podcasts.....	22
Spotify Connect.....	23
Music Player Operation.....	24
DAB/DAB+ Radio Operation.....	26
FM Radio Operation.....	30
Bluetooth Operation.....	32
Auxiliary Input.....	33
NetRemote.....	33
Using Headphones.....	32
Sleep Setting.....	35
Setting Alarm.....	36
Cancelling Alarm.....	37
Product Specification.....	38
Support & Warranty.....	40
Safety Information.....	41

3 year
Warranty

Register your product online for a FREE 3 year
extended warranty at: www.majority.co.uk

What's in the Box?

- | | | | |
|----|---------------------------|----|-------------------|
| A. | Majority Fitzwilliam 2024 | D. | 2 x AAA Batteries |
| B. | Instruction Manual | E. | WLAN Antenna |
| C. | Remote Control | F. | Mains Power Cable |

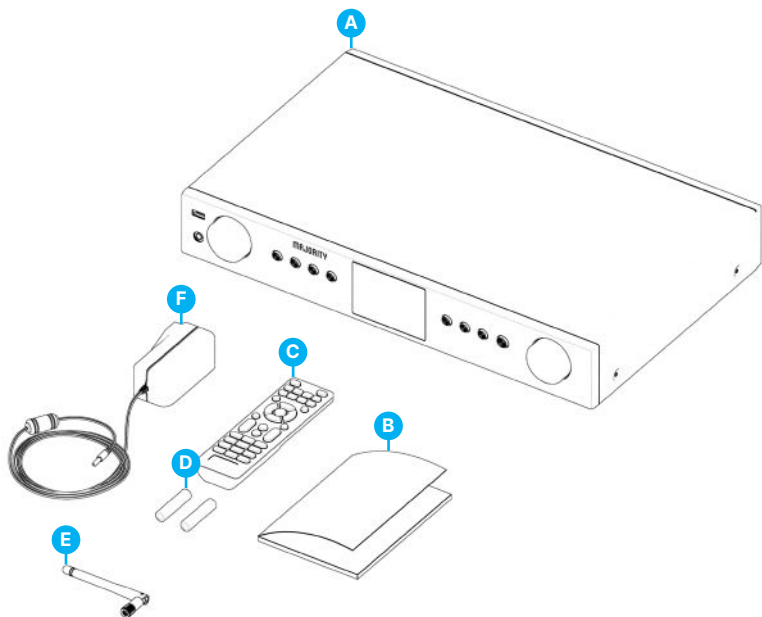

Fitzwilliam 2024 - Front View

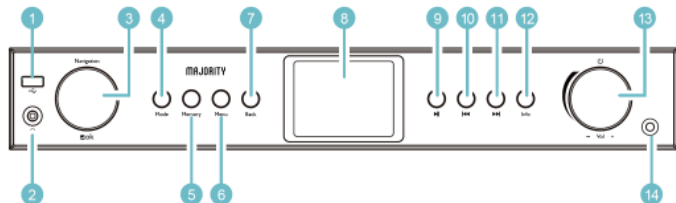

- | | | | |
|---|--------------------|----|--------------------------|
| 1 | USB Playback port | 8 | Display screen |
| 2 | Headphone jack | 9 | Play/Pause button |
| 3 | Navigation/OK dial | 10 | Previous/Rewind button |
| 4 | Mode button | 11 | Next/Forward button |
| 5 | Memory button | 12 | Info button |
| 6 | Menu button | 13 | Power button/Volume dial |
| 7 | Back button | 14 | Remote Control sensor |

Fitzwilliam 2024 - Back View

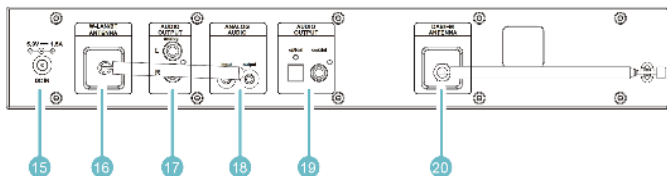

- 15. DC IN port
- 16. W-LAN/BT Antenna port
- 17. Audio Output L/R (Analog, RCA jack)
- 18. Analog Audio (input/output, 3.5mm jack)
- 19. Digital Output (Optical) & Digital Output (Coaxial)
- 20. DAB/FM Antenna

Remote Control

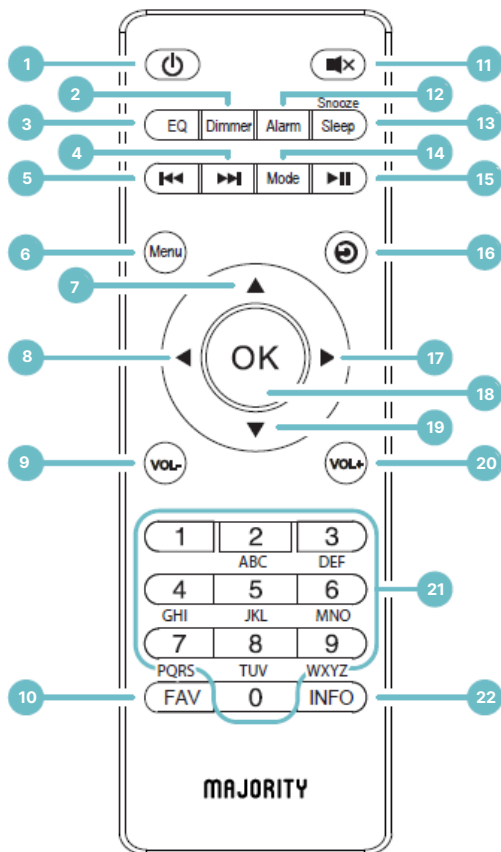

Remote control buttons

1. Power/Standby

Press once to power on. Press once again to set the tuner in Standby Mode.

2. Dimmer

Press to change screen brightness.

3. Equaliser button

Press to change the sound mode

4. Next button

While in Bluetooth or USB Mode press to skip and play the next audio track.

5. Previous button

While in Bluetooth or USB Mode, press to skip and play the previous audio track.

6. Menu button

Press to access the Main Menu

7. Arrow Up button

8. Left arrow button

9. Volume –

10. FAV button

Press and hold for 2-3 seconds to enter save 'Presets Store'

Press once to enter the 'Preset recall' list.

11. Mute button

Press to 'Mute' the tuner.

12. Alarm button

Press to access the alarm settings

13. Snooze/ Sleep button

Press to access and set the Sleep Timer.

While the alarm is sounding press this button to snooze the alarm.

14. Mode button

Press repeatedly to change the tuner Mode in between: DAB,FM, Bluetooth; USB; Internet Radio & Podcasts.

15. Play/Pause button

16. Return/ Back button

17. Right arrow button

18. OK button

19. Arrow down button

20. Volume +

21. Keypad buttons

22. INFO button

Press to view the radio station info while in DAB or FM Mode

Battery Replacement for the Remote Control

1. Press down the battery cover at '▼' and push the battery cover outwards in the direction of the arrow.
2. Insert 2 x AAA 1.5V batteries (not included). Make sure to match the (+) and (-) ends of the battery with the (+) and (-) ends indicated in the battery compartment.
3. Close the cover.

Handling the Battery

Improper or incorrect use of batteries may cause corrosion or battery leakage which could cause fire, personal injury or damage to property.

Only use the battery type indicated in this manual.

Do not dispose of the used battery as domestic waste. Dispose of it in accordance with local regulations.

Remove the battery from the remote control when not in use for a long period of time, as corrosion or battery leakage may occur and result in physical injury/property damage/fire.

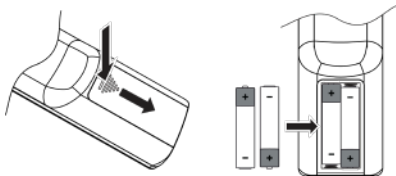

Remote Control Operation Range

The remote-control sensor on the front unit is sensitive to the remote control's commands up to a maximum of 4 metres away and within a maximum of 60° arc.

PLEASE NOTE: The operating distance may vary depending on the brightness of the room.

Connection

1. The audio output (analogue), optical out (digital) and coaxial out (digital) are available on the back of the unit to connect the Majority Fitzwilliam 2024 with an A/V amplifier, HiFi system or external speakers.
2. Insert the DAB/FM antenna included into its port and extend to the desired length.
3. Connect the WLAN antenna included in the product box to the W-LAN socket at the back of the unit for WIFI connection.
4. Unwind the mains cable to its full length. Connect the power cable plug to the mains socket. The unit is now connected and ready to use.
5. To switch the unit off completely, unplug the power cable from the mains port.

▲ Be sure to connect the power cord to an AC outlet that supplies the correct voltage. Hold the power plug when plugging into an outlet or unplugging it. Never pull or yank on the power cord.

Network Connection

This product only supports wireless connection for network access and does not support wired LAN connection.

Wireless network

1. Check whether the control lamps (LINK/ACT) of your router light up.
2. Proceed with the operations described in the below **'Getting Started.'** It is recommended to run through the setup wizard in the System Settings section.

▲ This unit cannot be connected to a standalone modem directly. A router or a modem incorporated with a router must be used. Since there are various connection configurations, please follow the specifications and instructions of your telecommunication carrier, Internet service provider, and router setting guidebook.

**Please note that the instructions within this manual will refer to the remote button number e.g. (Rem *number*) or tuner buttons e.g. (Ref* number*) in accordance with the diagrams on pages 4-6.*

Getting Started

This instruction manual explains the basic information for operating this unit. Unless otherwise stated, all operations described are based on remote control use.

Powering ON/OFF

- Press the 'Power/Volume' dial on the unit (**Ref.13**) or the 'Power/Standby' button on the remote control (**Rem.1**) to switch the unit on.
- Press the 'Power/Volume' dial on the unit (**Ref.13**) or the 'Power/Standby' button on the remote control (**Rem.1**) once again to set the unit in Standby Mode.

Selecting Modes

Press **MODE** button on the unit (**Ref.4**) or the remote control (**Rem.14**) to access 'Mode Menu'. Rotate the Navigation/Dial knob on the unit (**Ref.3**) or use the arrow buttons on remote control to switch between **Internet Radio, Podcasts, Spotify, Music Player, DAB Radio, FM Radio, Bluetooth Audio** and **AUX In** modes.

When the unit is idle for approximately 15 minutes, it will automatically switch to standby. To switch the unit off completely, unplug the power cable from the main socket. Please turn the unit off completely to save energy when not in use.

Adjusting the Volume

- Turn the 'Power/Volume' dial on the unit (**Ref.13**) on the unit or press the **VOL +/-** buttons on the remote control to adjust the volume.
- If you wish to turn the sound off, press the **'MUTE'** button on the remote control (**Rem.11**). Press the **'MUTE'** button again on the remote control (**Rem.11**) to resume listening. Rotate the 'Power/Volume' knob on the unit (**Ref.13**) to increase /decrease the volume level.

Navigating the Menu

- Press the **'MENU'** button on the unit (**Ref.6**) or remote control (**Rem.6**) to access the menu.
- Rotate the 'Navigation/OK' dial knob (**Ref.3**) or use all arrow buttons on the remote control to navigate through the options within the Main Menu.
- Press the Navigation/OK dial knob (**Ref.3**) on the unit or the **'OK'** button on the remote control (**Rem.18**) to confirm your selection.

Initial Set-Up

When you first connect the unit to the mains socket, the display will show the Majority welcome screen. The Privacy Policy page will come up. Please visit the website mentioned on the page to view the detailed privacy policy. Press the **Navigation/OK (Ref.3)** dial on unit or **OK** button on the remote control (**Rem.18**) to accept and move forward to the next step.



1. To launch the initial Setup Wizard, turn the **Navigation/OK (Ref.3)** dial on the unit or the arrow buttons on the remote control to select **[YES]**. Press the **Navigation/OK (Ref.3)** dial on the unit or **OK** button on the remote control (**Rem.18**) to confirm.
2. In the next screen, you can select the time format. Select the desired setting **[12]** or **[24]** and press the **Navigation/OK (Ref.3)** dial on the unit or **OK** button on the remote control (**Rem.18**) to move on to the next step.
3. Here you can select which source (DAB/FM/Network/No update) the unit uses to obtain and update the time and date. If 'Update from Network' is selected, proceed to the next step to select the time zone, and ensure that the time is correctly displayed. Select 'DAYLIGHT SAVINGS' as **[ON]** or **[OFF]**.
4. In the next screen, you can specify whether the product should remain connected to the Internet when in Standby Mode. Turn the **Navigation/OK (Ref.3)** dial on the unit or press the arrow buttons on the remote control to select **[YES]**. Press the **Navigation/OK (Ref.3)** dial on the unit or press the **OK** button on the remote control (**Rem.18**) to confirm.
5. Your radio will now scan for your wireless network - this may take a few seconds, and then a list of all the wireless networks will appear on the screen. Select the WLAN network you know and whether to use WPS (Wi-Fi Protected Setup) (Push Button/Pin) or Skip WPS to enter the password using the displayed keyboard.

Connecting using the WPS button on your router

Connecting using the WPS (Wi-Fi Protected Setup) button on your router is a quick and easy way to connect your radio without having to type in a password. Select one of the following connection methods:

Push button arrow

If your router has a WPS button, you will notice [WPS] at the front of your network name.

- Press the **arrow** buttons on the remote control to select the push button. Press the **Navigation/OK knob** on the unit (**Ref.3**) to confirm.
- You will now see a message on the screen telling you to press the WPS button on your router. Press the WPS button on your router. Check your routers instruction manual if you are unsure which button the WPS button is.
- Press the **Navigation/OK knob** on the unit (**Ref.3**) or the **OK** button on the remote control to confirm. Your radio will now connect to your router - this may take a few seconds.

Pin (code number)

The radio tuner generates an 8-digit code number. Enter this code number into the wireless router or access device.

Connecting using your wireless network password

If your router has no WPS button you will now be asked to enter your wireless network password, or you can select **SKIP WPS** which also takes you to the password screen.

- Press the arrow buttons on the remote control or the keypad buttons to select each letter/number of your password. Press the **OK** button (**Rem.18**) to enter the selected letter/number.
- When you have entered your password, using the arrow buttons on the remote control, or by rotating the **'Navigation/OK'** dial on the unit to select OK on the right of the screen.
- Once your radio has been connected, press the **'OK'** button to exit the setup.

The Network Settings can be changed at any time in the Menu - System Settings - Network - Network Wizard

Press the **'MENU'** button on the unit (**Ref.6**) or the remote control (**Rem.6**) to display the menu. Turn the **'Navigation /OK'** dial on unit (**Ref.3**) or use the arrow buttons on the remote control to select 'System Settings', and then press **'Navigation/OK'** dial on unit (**Ref.3**) or the **'OK'** button on the remote control (**Rem.18**) to confirm.

Equalisers

This system supports a variety of equalisers and sound effects.

Press the **EQ** button (**Rem.3**) to access Equaliser menu.

Alternatively,

While in System Settings Mode, rotate the **'Navigation/OK'** dial on the unit (**Ref.3**) or use the arrow buttons on the remote control to select **Equaliser** and then press the **OK** button to confirm.

1. The display will show: **NORMAL > Flat-Jazz-Rock-Movie-Classic Pop- News-MY EQ-'My EQ profile set-up'**
2. Press the arrow buttons on the remote control to select your equaliser mode, and then press the **'OK'** button on the remote control (**Rem.18**) to confirm.
3. For **[MY EQ]**, please go to **[My EQ Profile Setup]** for custom setting before selecting this option.
4. While in **[My EQ Profile Setup]**, press the arrow buttons on the remote control to select **[Bass/Treble]**, then press the **'OK'** button (**Rem.18**) to enter. Press the arrow button on the remote control or rotate the **'Navigation/OK'** dial knob (**Ref.3**) to select desired levels for Bass and Treble, and then press the **'OK'** button (**Rem.18**) to confirm.
5. Press the **BACK** button on the remote control (**Ref.16**) to exit, and then press **⏪ / ⏩** buttons to select **[YES]**. Press **OK** button (**Rem.18**) to confirm. The display will show the **Equaliser Saved profile**.

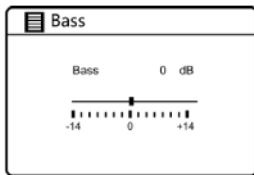
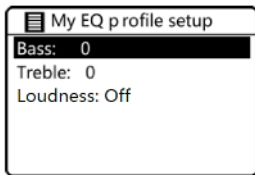

Streaming audio quality

Enter this section to change the streaming audio quality between low, medium and high quality as per your preferences. Press the **'OK'** button on the remote control (**Rem.18**) to confirm your selection.

Network

1. While in System Settings Mode, press the arrow buttons on the remote control, or rotate the **'Navigation/OK'** dial on the unit (**Ref.3**) to select **Network**. Press the **'Navigation/OK'** dial on the unit (**Ref.3**) or the **'OK'** button on the remote (**Rem.18**) to confirm.
2. Rotate the **'Navigation/OK'** dial on the unit (**Ref.3**) or use the arrow buttons on the remote control to select from the following settings, and then press the **'OK'** button (**Rem.18**) to confirm.
3. Press the **BACK** button on the unit (**Ref.7**) or the remote control (**Rem.16**) to cancel the setting and return to the previous menu.

Network Wizard	SSID – Select the desired wireless network. Rescan – Scan for available networks. Manual configuration – Select wireless network with DHCP (Dynamic Host Configuration Protocol) enable/disable.
PBC WLAN Setup	Select WPS on the unit and press the WPS button on the modem device that you wish to connect with. Press the 'Navigation/OK' dial on the unit (Ref.3) on unit or 'OK' button on remote control to continue.
View Settings	Display the settings on the unit.
Manual Settings	Select wireless network with DHCP enable/disable.
NetRemote PIN Setup	To define a PIN number to be entered before being able to connect to the unit remotely over a network.
Network Profile	View the connected network.
Clear Network Settings	To delete the connected network memory in Network profile.
Keep network connected	To define whether remains connected to its network in Standby Mode and when not in Network Radio Mode.

Time/Date

The Time/Date can be set to automatically update from Internet Network, DAB or FM Radio or No update.

Please Note: When choosing 'No update,' you can manually set the time and date on the Fitzwilliam tuner.

While in System Settings Mode, press the arrow buttons on the remote control or rotate the **'Navigation/OK'** dial on the unit (**Ref.3**) to select **Time/Date**. Press the **'OK'** button to enter. Press the arrow buttons on remote or turn the **'Navigation/OK'** dial on the unit (**Ref.3**) to select **Set Time/Date**. Press the **'OK'** button (**Rem.18**) to confirm.

1. The date digits will flash on the display.
2. Press the arrow buttons on the remote control to adjust the date, then press the **'OK'** button (**Rem.18**) to confirm.
3. Repeat the above Step (2) to set the Month/Year/Hour/Minute.
4. The date and time settings are now set.

For the other settings under Time/Date, rotate the **'Navigation/OK'** dial on the unit (**Ref.3**) or press the arrow buttons to select from the following options and then press the **'OK'** button (**Rem.18**) to confirm.

Auto Update	DAB/FM/Network/No Update
Set Format	12 / 24 hour format
Set Time Zone	Select a time zone. (Only available when Auto update from Network is on.)
Daylight Savings	Select daylight savings. (Only available when Auto update from Network is on.)

The default auto-time update setting is 'Update from Network'. If you would like to manually set the time, it is recommended to turn the Auto update function off by selecting 'No update'.

Language

1. While in System Settings Mode, using the arrow buttons on the remote control or the **Navigation/OK dial** on the unit (**Ref.3**) select **Language** and then press the '**OK**' button (**Rem.18**) to enter.
2. Press the arrow buttons on the remote control or rotate the '**Navigation/OK**' dial on the unit (**Ref.3**) to change the display language as per your choice.
3. Press the '**OK**' button (**Rem.18**) to confirm.

Factory Reset

There may be times when you need to reset your unit back to the factory settings, for example, when you experience reception problems, you may want to reset and try again. If you move to another part of the country and pick up the local and national DAB stations in that area, your previously tuned channels may no longer be available.

1. While in System Settings Mode, press the arrow buttons on remote control to select **Factory Reset**, and press the '**OK**' button (**Rem.18**) to enter.
2. Press the arrow buttons on remote control or rotate the '**Navigation/OK**' dial on the unit (**Ref.3**) to select [**Yes**] and then press the knob on the unit or the '**OK**' button (**Rem.18**) to confirm or select [**No**] to cancel.

When completing a factory reset, all settings, tuned stations, Internet, DAB & FM preset stations will be erased.

Software Update

While in System Settings Mode, press the arrow buttons on the remote control to select **Software Update**, and then press the '**OK**' button (**Rem.18**) to enter.

1. Press the arrow buttons on the remote control to select 'Auto-check setting' or 'Check Now', and then press the '**OK**' button (**Rem.18**) to confirm.

⚠ Before downloading software, ensure that the radio is plugged into a stable mains power connection. Interrupting power supply during software download/update can lead to functional disturbances and/or damage to the unit.

Setup Wizard

The Setup Wizard is available in System Settings. You can run through this to configure Date/Time or Network Settings. Once completed, your radio is ready for use.

Info

1. In System Settings Mode, use the arrow buttons on the remote control or the '**Navigation/OK**' dial on the unit (**Ref.3**) on the unit to select **Info**, and then press the '**OK**' button to enter.
2. Available info is: The software version, Spotify version, Radio ID and friendly name will show on the display.

Privacy Policy

1. To view the Privacy Policy page, press the **MENU** button on the unit or remote control (**Rem.6**) and go to **System Settings** - Privacy Policy.
2. After 'Factory Reset', you need read and once more, agree with the **privacy policy**.

Backlight

1. While in System Settings Mode, press the arrow buttons to select **Backlight**, and then press the **OK** button (**Rem.18**) to enter.
2. To view the **Backlight** Settings, rotate the '**Navigation/OK**' dial on the unit (**Ref.3**) or press the arrow buttons to select any of the following options. Press the '**OK**' button (**Rem.18**) to confirm.

Operation Mode Backlight	High / Medium / Low
Standby Mode Backlight	Timeout: Off/ 10 sec/ 30 sec/ 60 sec Standby Level: High/ Medium/ Low/ Off

Alternatively, press the **DIMMER** button on the remote control (**Rem.2**) repeatedly to adjust the Backlight level under ON mode or in Standby Mode.

If 'Timeout' is set as OFF, the display brightness in Standby Mode will be the same as in Operation Mode, and you will not be able to use the **DIMMER** button on the remote control (**Rem.2**).

Internet Radio

To listen to an Internet Radio station, your radio must be connected to the network. Try to position your radio as close as possible to your router to get the best connection speed. When Internet Radio Mode is selected, the radio connects with the Frontier Silicon Internet Radio portal to download a list of stations. Once a station is selected, the radio will connect directly to that station.



Press the **'MODE'** button on unit (**Ref.4**) or remote control (**Rem.14**), to access Mode Menu.

Turn the **'Navigation/OK'** dial on the unit (**Ref.3**) on the unit or press the arrow buttons on the remote control to select Internet Radio Mode. Press the **'Navigation/OK'** dial on the unit (**Ref.3**) on the unit or the **'OK'** button on the remote control (**Rem.18**) to confirm.

Whilst in Internet Radio Mode, press the **'MENU'** button on the unit (**Ref.6**) or the remote control to access the menu. You can choose between: **Last Listening, Station List, System Settings and Main Menu**. Press the arrow buttons on the remote control or rotate the **'Navigation/OK'** dial on the unit (**Ref.3**) to select and press the **'OK'** button (**Rem.18**) to enter each section.

When the Internet Radio is restarted, the last listened to stations are automatically selected. To return to [Station List], press the **'BACK'** button (**Rem.16**).

Last listened

1. Press the arrow buttons on the remote control or rotate the **'Navigation/OK'** dial on the unit (**Ref.3**) to select the history of stations that you played before.
2. Press the **'OK'** button (**Rem.18**) or the **'Navigation/OK'** dial on the unit (**Ref.3**) to confirm.

Station List

If it is the first time listening to Internet Radio, the radio will be in [Station List].

Press the arrow buttons on the remote control or rotate the 'Navigation/OK dial' on the unit (Ref.3) to select from the following options, and then press the OK button (Rem.18) to confirm.

'Countries'	To search for specific stations from your country. Within this scope, it will display local radio stations.
'Search'	To search for stations using various keywords. The name and a description of your selected one will be displayed on the screen.
'Location'	To select radio stations from a list of countries available.
'Popular'	Select station from a list of the most popular internet stations from around the world.
'Discover'	Select stations from various categories: Country, Genre, or Language.

Press the 'BACK' button on the unit (Ref.7) or the remote control (Rem.16) to return to the menu.

Preset Stations

The preset Internet Radio stations are stored on the Fitzwilliam tuner and cannot be accessed from other radio stations.

- To store an Internet Radio preset, you must first be listening to the station that you would like to save. Hold the 'FAV' button on the remote control (Rem.10) or the 'MEMORY' button on the unit (Ref.5) for 2-3 seconds until the display shows the option 'Save to Preset'.
- Press the arrow buttons on the remote control or rotate the 'Navigation/OK' dial on the unit (Ref.3), scroll through the list of the preset slots, select the number, then press the OK button (Rem.18) to confirm.

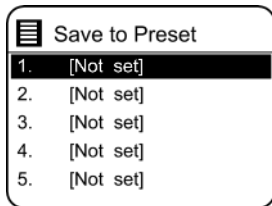

Recalling a Stored Station

1. To recall a preset, press the **'FAV'** button (do not press and hold) on the remote control (**Rem.10**) or on the **'MEMORY'** button on the unit (**Ref.5**), using the arrow buttons on the remote control. Alternatively, rotate the **'Navigation/OK'** dial on the unit (**Ref.3**).
2. Select one of the listed preset stations.
3. Press the **OK** button (**Rem.18**) to confirm the selection.

Using the remote control:

- Press the number keys (**1-9**) on remote control to quickly access the preset station 1-9, directly.
- If there is no station saved on a specific button, it will show **Preset empty**.

PLEASE NOTE: Operation of saving Presets and Recall stations are same for Internet Radio/podcasts, DAB and FM.

Internet Radio Display Information

While playing a radio station, press the **INFO** button repeatedly on the unit (**Ref.12**) or the remote control (**Rem.22**), to view various information on screen such as: **Channel Info/Description- Language/Location - Bit rate/Sound format/Sampling rate - Playback buffer - Date**.

Podcasts

To listen to Podcasts, your radio must be connected to the Internet network. Try to position your radio as close as possible to your router to get the best connection speeds.

Press the '**MODE**' button on unit (**Ref.4**) or remote control (**Rem.14**), to access Mode Menu.

Turn the '**Navigation/OK**' dial on the unit (**Ref.3**) on unit or press the arrow buttons on the remote control to select Podcasts Mode. Press the '**Navigation/OK**' dial on the unit (**Ref.3**) on unit or the '**OK**' button on the remote control (**Rem.18**) to confirm.

Last listened

1. Press the arrow buttons on the remote control to select [Last listened], and then press the '**OK**' button (**Rem.18**) to confirm.
2. Press the arrow buttons to select the history of stations that you listened to before, and then press '**OK**' button (**Rem.18**) to confirm your selection.

Podcast List

While in Podcasts Mode, press the **MENU** button to access the menu (**Rem.6**). Press the arrow buttons to select [**Podcast list**] and press the '**OK**' button (**Rem.18**) to confirm.

When the radio is restarted, the last listened podcast is automatically selected. To return to [Podcast list], press the **BACK** button (**Rem.16 or Ref.7**).

If it is the first time listening to Podcasts, the radio will be in [Podcast list].

Press the arrow buttons on the remote control to select from the following options, and then press the '**OK**' button (**Rem.18**) to enter each of the following.

'Countries'	To search for specific podcasts in your country. Within this scope, it will display local podcasts.
'Search'	To search podcasts using various keywords. The name and a description of your selected one will be displayed on the screen.
'Location'	To select podcasts from a list of countries available.
'Discover'	Select podcasts from various categories: Country, Genre, or Language.



Spotify Connect

- Use your phone, tablet, or computer as a remote control for your Spotify Connect.
- Go to [spotify.com/connect](https://www.spotify.com/connect) to learn how.  Spotify

Licenses

The Spotify Software is subject to third party licenses found here:
<https://www.spotify.com/connect/third-party-licenses>

Music Player Operation

The built-in Music Player allows you to play audio files in MP3 format stored on a USB stick which you can insert into the USB port **(Ref.1)**.

Press the '**MODE**' button on unit **(Ref.4)** or the remote control **(Rem.14)** to access the Mode Menu. Turn the '**Navigation/OK**' dial on the unit **(Ref.3)** dial on unit or press the arrow buttons on remote control to select Music Player Mode, and then press '**Navigation/OK**' dial on the unit **(Ref.3)** on unit or **OK** button on remote control **(Rem.18)** to enter.

USB Playback Mode

When a USB stick is connected to the unit under Music Player Mode, the display shows 'USB disk attached – Open folder?'. Press the '**OK**' button to confirm [**YES**].

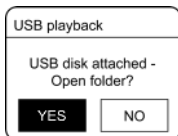

▲ Alternatively:

- While in Music Player Mode, press the arrow buttons to select **USB Playback** and press the '**OK**' button **(Rem.18)** to confirm.

Press the arrow buttons to select and press the '**OK**' button to start playing.

1. The Majority Fitzwilliam 2024 supports MP3 audio film format for USB playback.
2. The unit can support USB stick of up to 128GB.
3. The unit may not be compatible with all USB sticks therefore this is not an indication of a problem with the unit.

Playing Music via Music Player

1. Press the '**PLAY/PAUSE**' button on the unit **(Ref.9)** or on the remote control **(Rem.15)** to play/pause music or
2. Press **⏮ / ⏭** buttons on the unit or remote control to skip to the previous/next track.

My Playlist

1. While in the Music Player Menu, press the arrow buttons or use the **'Navigation/OK'** dial on the unit (**Ref.3**) to select **'My Playlist'**, and press the **'OK'** button (**Rem.18**) to enter.
2. Press the arrow buttons to select songs and press the **'OK'** button (**Rem.18**) to start playing from the playlist.

Saving songs into My Playlist

- To store a song into 'My Playlist' while playing a song, press and hold for 2 seconds the **'OK'** button to save.

PLEASE NOTE: You can save up to 200 audio tracks on a playlist.

Repeat

While in the Music Player Menu, press the arrow buttons in the remote control or rotate the **'Navigation/OK'** dial on the unit (**Ref.3**) to select **Repeat Play** and press the **'OK'** button on the remote control (**Rem.18**) repeatedly to switch 'Repeat Play' on/off. A corresponding 'Repeat' symbol appears in the status bar.

Shuffle

While in the Music Player Menu, press the arrow buttons to select **Shuffle Play**, and then press the **'OK'** button (**Rem.18**) repeatedly to turn the 'Shuffle Play' on/off. A corresponding 'Shuffle' symbol appears in the status bar.

DAB+ Operation

Press the **'MODE'** button on the unit (**Ref.4**) or remote control (**Rem.14**) to access Mode Menu. Rotate the **'Navigation/OK'** dial on the unit (**Ref.3**) or press the arrow buttons on the remote control to select **DAB Radio Mode**. Press **'Navigation/OK'** dial on the unit (**Ref.3**) or the **'OK'** button on the remote control (**Rem.18**) to confirm. The Majority Fitzwilliam 2024 will enter DAB Mode and perform an automatic scan. During the scan, the display will read **'Scanning...'** together with a slide bar that indicates the progress and the number of stations found. Once the scan has been completed, the unit will select the first alphanumerically found station.

To explore the list of the DAB radio stations found, press the arrow buttons to select, and then press the **'OK'** button (**Rem.18**) to confirm.

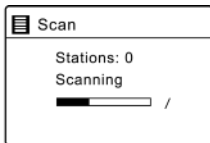
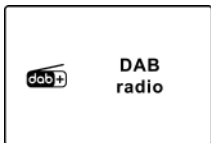

Station List

1. While in DAB Mode, press the **'MENU'** button on the unit or on the remote control (**Rem.6**) to access **DAB** menu.
2. Press the arrow buttons to select **Station List**, then press the **OK** button to enter.
3. A list of DAB stations found will be displayed on the screen.

Auto Scan

While in DAB/DAB+ Mode, press the **'MENU'** button on the remote control (**Rem.6**), and then press the arrow buttons to find and select **Scan**. Press the **'OK'** button (**Rem.18**) to start a full scan automatically.

1. The display will then read **'Scanning...'** and a progress slide bar.
2. All DAB/DAB+ radio stations found will be automatically stored. To explore and listen to the found stations, press the arrow buttons on the remote control or turn the **'Navigation/OK'** dial on the unit (**Ref.3**) to select, and then press the **'OK'** button (**Rem.18**) to confirm.

Manual Tuning

As well as the auto tune function, you can manually tune the receiver. This feature can help you when you would like to align your aerial or add new radio stations that you might have missed when scanning automatically.

1. Press the **'MENU'** button on the unit (**Ref.6**) or on the remote control (**Rem.18**) to display the menu.
2. Press the arrow buttons on the remote control to select **Manual Tune**, and then press the **'OK'** button (**Rem.18**) to confirm.
3. The display will show the multiplex 5A to 13F.
4. Press the arrow buttons to select the channel, and then press the **'OK'** button (**Rem.18**) to confirm.
5. To listen to any stations found, return to the now playing screen and press the arrow buttons or turn the **'Navigation/OK'** dial on the unit (**Ref.3**) to select the required station from the station list and press **'OK'** button to confirm.

DAB Display Information

Press the **'INFO'** button on the unit or the remote control repeatedly to scroll through the info available. The display will show various info in each button press such as: DLS (Dynamic Label Segment) – Programme Type – Ensemble/Frequency – Signal error/Strength – Bit rate/Codec/Channels – Date

DLS (Dynamic Label Segment)

This is a scrolling message giving real-time information, e.g., song titles, news headlines, etc.

Programme Type

Describes the style or genre of the programme that is being broadcast.

Ensemble Name/Frequency

Displays the name of the multiplex that contains the station you are listening to and the frequency. A multiplex is a collection of radio stations that are bundled and transmitted on one frequency. There are national and local multiplexes. Local ones contain stations that are specific to that area.

Signal Error/ Signal Strength

The signal error is indicated with a number. If the number is 0, it means the signal received is error free and the signal strength is strong. If the error rate is high, it is recommended to reposition the radio aerial or reposition the unit. The display will show a slide bar to indicate the signal strength, the stronger the signal, the longer the bar will be from left to right.

Bit Rate / Codec / Channels

The display will show the digital audio bit rate being received with additional information about the audio codec and channel configuration.

Date

Displays the current date provided automatically by the broadcaster.

Prune Invalid

You may remove all unavailable stations from the list.

1. While in DAB Mode, press the **'MENU'** button and press the arrow buttons or turn the **'Navigation/OK'** dial on the unit (**Ref.3**) to select **Prune invalid**. Press the **'OK'** button to confirm.
2. Press the arrow buttons on the remote control (**Rem.8 and Rem.17**) to select **[YES]**, and then press the **'OK'** button on the remote control (**Rem.18**) to confirm. Or select **[NO]** to cancel.

DRC (Dynamic Range Compression)

If you are listening to music with high dynamic range in a noisy environment, you may wish to compress the audio dynamic range.

1. While in DAB Mode, press the **'MENU'** button (**Ref.6 or Rem.6**), and then press the arrow buttons to select **DRC** and press the **'OK'** button (**Rem.18**) to confirm.
2. Press the arrow buttons to select **DRC high/low/off** then press the **'OK'** button on the remote control (**Rem.18**) to confirm the setting.

Station Order

You may wish to arrange the station listing order.

1. While in DAB Mode, press the **'MENU'** button on the unit or on the remote control (**Ref.6 or Rem.6**) and press the arrow buttons on the remote control to select **Station order** and press the **'OK'** button (**Rem.18**) to enter.
2. Press the arrow buttons to select **Alphanumeric/Ensemble** then press the **OK** button (**Rem.18**) to confirm the setting.

Saving and Recalling Preset Station

- Refer to 'Preset Stations' and 'Recalling a Stored Station' under Internet Radio section for instruction (Page 20).

FM Operation

Press the **MODE** button on unit (**Ref.4**) or remote control (**Rem.18**) to access Mode Menu.

Rotate the '**Navigation/OK**' dial on the unit (**Ref.3**) or press the '**UP/**'**DOWN**' buttons on the remote control to select FM Radio Mode. Press the '**Navigation/OK**' dial on the unit (**Ref.3**) or the '**OK**' button on the remote control to confirm.

The display will show the FM frequency.

Auto Scan

While in FM Mode, press and hold for 2-3 seconds the arrow '**UP/**'**DOWN**' buttons on the remote control (**Rem.7** or **Rem.19**) to process a scan for the FM radio stations forwards or backwards the radio frequency band. Alternatively, press the '**Navigation/OK**' dial on the unit (**Ref.3**), or the '**OK**' button on the remote control (**Rem.18**) to start an automatic scan.

Manual Tuning

To search for FM stations manually, press the '**UP/**'**DOWN**' buttons on the remote control (**Rem.7** or **Rem.19**) to scan stations. Press these buttons repeatedly until your desired frequency is reached.

▲ With FM Radio, it may be necessary to fine tune each station by rotating the '**Navigation/OK**' dial on the unit (**Ref.3**) or pressing the '**UP/**'**DOWN**' buttons on the remote control repeatedly. Each press will adjust the frequency by 0.05 MHz. If the signal reception is still poor, adjust the position of the aerial or try moving the radio to another location.

FM Display Information

Press repeatedly the '**INFO**' button on the unit (**Ref.12**) or remote control (**Rem.22**) to scroll through the info available. The display will show various info in each button press such as: **Radio Text – Programme Type – Frequency – Date.**

RDS (Radio Data System) Radio Text

The display shows a scrolling message with information of current playing programme.

Programme Type

Describes the style or genre of music that is being broadcast.

Station Name / Frequency

When an RDS station is received, the name of that station will be displayed. If this information is not available, then the frequency will be displayed.

Date

Displays the current date provided automatically by the broadcaster.

Scan Setting

1. Press the '**MENU**' button (**Ref.6 or Rem.6**) to access **FM** Mode menu.
2. Press the arrow buttons to select **Scan Setting**, and then press the '**OK**' button (**Rem.18**) to enter.
3. Press the '**LEFT**'/'**RIGHT**' buttons on the remote control (**Rem.8 or Rem.17**) to select [**Yes**] to receive strong signal only, and then press the '**OK**' button (**Rem.18**) to confirm.

Audio Setting

1. Press the '**MENU**' button (**Ref.6 or Rem.6**) to access the FM Menu.
2. Press the arrow buttons or rotate the '**Navigation/OK**' dial on the unit (**Ref.3**) to select **Audio Setting**, and then press the '**OK**' button (**Rem.18**) to enter.
3. Press the '**LEFT**'/'**RIGHT**' buttons on the remote control (**Rem.8 or Rem.17**) to select [**Yes**] to listen in mono only or [**NO**] to let the unit automatically select Stereo or Mono.
4. Press the '**OK**' button on the remote control (**Rem.18**) to confirm.

Saving and Recalling Preset Station

- Refer to 'Preset Stations' and 'Recalling a Stored Station' under Internet Radio section for instruction at (Page 20).

Bluetooth Operation

The unit has a Bluetooth function that can receive a signal within 8 metres. Pair the unit with a Bluetooth device such as a phone or a tablet to play music from:

1. Press the **'MODE'** button on the unit (**Ref.4**) or on remote control (**Rem.18**) to access the Mode Menu. Turn the **'Navigation/OK'** dial on the unit (**Ref.3**) or press **◀ / ▶** buttons on remote control to select **Bluetooth Audio** Mode. Press the **'Navigation/OK'** dial on the unit (**Ref.3**) or the **'OK'** button (**Rem.18**) on remote control to confirm.
2. If the unit is not paired with any Bluetooth device, the Bluetooth logo will start to flash indicating that the unit is now in pairing mode.
3. Activate your Bluetooth device and search for **'Majority Fitzwilliam 2024'**. Select to pair with.
4. Once connected, the Bluetooth logo on the screen will stop flashing indicating that both devices are now paired.
5. To stop the existing Bluetooth connection and pair with another device, enter the Radio Menu and then select 'Setup Bluetooth'. Press the **'OK'** button on the remote control (**Rem.18**) to confirm and unpair the device.
6. To disconnect the Bluetooth function, switch the Majority Fitzwilliam 2024 into a different mode or disconnect and remove the Majority Fitzwilliam 2024 from the device that it has been paired with.

Playing Music via Bluetooth

Press the **'PLAY/PAUSE'** button on unit (**Ref.9**) or on the remote control (**Rem.9**) to play/pause music. Press the **'PREVIOUS'/ 'NEXT'** buttons on the unit (**Ref.10, 11**) or on the remote control (**Rem.5,4**) to skip to the previous/next track.

- The operational range between the unit and the device is approximately 8 metres.
- If the signal strength is weak, your Bluetooth receiver may disconnect, but it will re-enter pairing mode automatically.
- For better reception, remove any obstacles between the unit and the Bluetooth device.
- Compatibility with all devices and media types is not guaranteed.
- Some mobile phones with Bluetooth connectivity may connect and disconnect as you make and end calls. This is not an indication of a problem with your unit.
- Control and adjust the volume on Fitzwilliam 2024 and on your Bluetooth device.

Auxiliary Input

The AUX-INPUT can be used to play sound from an external device such as a phone, tablet, or similar device.

1. Connect the external device to the Analogue Audio Input on the Fitzwilliam 2024 using a 3.5 mm AUX cable (not included).
2. Press the **'MODE'** button on the unit (**Ref.4**) or remote control (**Rem.14**) to access Mode Menu. Rotate the **'Navigation/OK'** dial on the unit (**Ref.3**) or press the **'UP'/'DOWN'** buttons on the remote control (**Rem.7 or 19**) to select **AUX In Mode**. Press the **'Navigation/OK'** dial on the unit (**Ref.3**) or the **'OK'** button on the remote control (**Rem.18**) to confirm.
3. Press the **VOL +/-** buttons on the remote control to adjust the volume control at your desired sound output level. Set the desired volume on the radio and on the external audio device, if necessary.
4. In AUX Playback Mode, control the audio features via your external device.

 When connecting the external audio device, refer to the owner's manual.

NetRemote

The Majority Fitzwilliam 2024 can be controlled using the NetRemote installed on a smartphone or tablet in iOS or Android system only. By downloading the **UNDOK app**, you can view all the modes of **Internet Radio, Podcasts, Spotify, Music Player, DAB, FM, Bluetooth** and **AUX In** on your device.

Search for **UNDOK** on Google Play (Android) or Apple Store (iPhone) and install the app on your smartphone or tablet.

Before using the **UNDOK** app, make sure the Fitzwilliam 2024 and the smartphone or tablet are in the same Wi-Fi network. Launch the app.

The app initialises and scans for the devices available within the network. Find and select the 'Majority Fitzwilliam 2024' from the list to connect.

- Once the smartphone or tablet accesses the UNDOK app, the Fitzwilliam 2024 will automatically connect the next time when you open the app again.
- Be aware that if another smartphone or tablet with the same app are connected within the same network the original connection will be cut off.

When you connect for the first time with the unit, you may be asked to enter a PIN code. The default PIN is **1234**. For details of changing the PIN for security, please refer to **System Settings** section: **Network - NetRemote PIN Setup**.

Select your desired mode on the main page of your device app. Control the selected mode on your smartphone or tablet and the device simultaneously.

Using Headphones

Important Info : Please do not listen to music at high volume when using headphones. Doing so can cause permanent hearing impairment. Turn the tuner volume level to the lowest level before using headphones.

- Use wired headphones with a 3.5 mm jack plug (not included).
- Insert the headphone connector in the headphone socket which can be found on the Fitzwilliam 2024 front panel (**Ref.2**).

⚠ Long-term exposure to loud music can cause ear damage. It is best to avoid extreme volume when using earphones, especially for extended periods of time.

Sleep Setting

This function allows you to program the unit to switch to Standby Mode by itself after a set period of time.

1. To activate the sleep function, press the '**SLEEP**' button on the remote control (**Rem.13**) repeatedly. The time will change in the below sequence on each button press:



Sleep OFF → 15 minutes → 30 minutes → 45 minutes → 60 minutes → 90 minutes → 120 minutes

When your desired sleep time appears in the display, stop pressing the button and the sleep timer will be activated in two seconds. '☾##' will show on the display. Next to the sleep icon, you will also see the remaining time until the unit will switch off displayed on the screen.

2. When the sleep timer counts down to zero, the unit will switch to Standby Mode. To switch the sleep function off while the sleep timer is still counting down, press the '**SLEEP**' button repeatedly to select 'SLEEP OFF'.

 Alternatively,

1. Press the '**MENU**' button on the remote control (**Rem.6**) to access the main menu. Press the arrow buttons to select menu, and then press the '**OK**' button (**Rem.18**) to enter.
2. Press the arrow buttons to select **Sleep**, and then press the '**OK**' button to enter.
3. Press the arrow buttons to select sleep timer length as OFF, and then press the '**OK**' button (**Rem.18**) to confirm.

Setting the Alarm

1. Press the '**ALARM**' button on the remote control (**Rem.12**), the display shows 'Alarm (1 or 2): Off [hh:mm]'. Press the '**Navigation/OK**' dial (**Ref.3**) on the unit or press the '**OK**' button on remote control to enter .
2. Press the '**Navigation/OK**' dial (**Ref.3**) on the unit or press the '**OK**' button on remote control (**Rem.18**) to enter.

Press the '**UP**'/'**DOWN**' buttons on the remote control (**Rem.7 & 19**) or rotate the '**Navigation/OK**' dial on the unit (**Ref.3**) to select one of the following options then press the '**OK**' button to confirm.

'Enable'	Off/ Daily/ Once/ Weekends/ Weekdays
'Time'	(Alarm On time)
'Mode'	Buzzer/ Internet radio/ DAB/ FM
'Preset'	Last Listened/ (Preset station)
'Volume'	Set the alarm volume level 0-32
'Save'	Save and confirm the alarm setting

3. Finally, select '**SAVE**', and then press the '**OK**' button (**Rem.18**) to save the alarm setting. The display will show **Alarm Saved**. When the alarm is set, the alarm icon will appear on the display.

To temporarily switch off the alarm, press the '**Navigation/OK**' dial on the unit (**Ref.3**) or the '**SLEEP/SNOOZE**' button on the remote control (**Rem.13**).

To activate the Snooze function when the alarm sounds. Press the '**Navigation/OK**' dial on the unit (**Ref.3**) or the '**SLEEP/SNOOZE**' button on the remote control (**Rem.13**) repeatedly to set snooze period time to **5, 10, 15** or **30** minutes in turn. The set snooze time will show on the display and unit will go into Standby Mode.

To turn off the alarm when it sounds, press the '**Power button/Volume dial**' (**Ref.13**) or '**Power**' button on remote control (**Rem.1**).

Cancelling the Alarm

1. Press the '**ALARM**' button on the remote control, and the display will show 'Alarm (1 or 2): On [hh:mm]'.
2. Press the arrow buttons or rotate the '**Navigation/OK**' dial on the unit (**Ref.3**) to select the Alarm number (1 or 2), and then press the '**OK**' button to start the setting of the timer.
3. Press the arrow buttons to select 'Enable' and then press the '**OK**' button (**Rem.18**) to confirm.
4. Press the arrow buttons on the remote control to select 'Off' and then press the '**OK**' button (**Ref.18**) to confirm.
5. Finally, select 'Save' and then press the '**OK**' button (**Rem.18**) to save the setting.
6. Alternatively, during Standby Mode, press the '**ALARM**' button on the remote control repeatedly to turn the saved Alarm 1/2 on/off sequentially.

Product Specifications

Power Input	1200-240 V- 20-60 Mhz
Power Consumption	In operation mode up to 8W
Working Environment - Temperature	0-35 Degrees
Net Weight	3 Kg
Unit Dimension (W) x (D) x (H)	43.5 x 7.4 x 29.7 cm
Radio Frequency	FM-87.5-108.00 Mhz DAB 174-240 Mhz
Power Supply	5.9V 2.0 A , 11.8V

How to activate wireless network port:

- Connect the unit with power.
- Switch to wireless mode (e.g. Internet)

How to deactivate wireless network port:

- Go to Main Menu - System settings - Network - Keep network connected. Select No, and then press the 'OK' button to keep network disconnected.

Bluetooth version	Version	V4.2(only support BR+EDR)
	Maximum transmitted power	5 dBm
	Frequency band	2402 - 2480 MHz
Wi-Fi	Maximum transmitted power	15 dBm
	Frequency band	2412 - 2472 MHz

Standby power consumption:

Wi-Fi off: < 1.00 W (standard standby mode) Wi-Fi on: < 2.00 W (network standby mode)

Note:

- The equipment will enter network standby mode after approx. 15 minutes.
- It is inappropriate for the intended use of equipment if the apparatus did not receive radio signal on FM mode.
- In Internet Radio, Podcasts, Spotify, Music Player, DAB Radio, Bluetooth Audio, AUX In mode, the unit will automatically go to Standby Mode after 15 minutes if it has no audio playback. Press the Standby button to resume.
- The product may have noise (1KHz signal) in the presence of strong electromagnetic fields, in case of malfunction due to these strong electromagnetic fields, user need to wait till resume normal operation without intervene.'

Support

Thank you for purchasing the Majority Fitzwilliam 2024. Please follow the guidance of the manual to set up your device and enjoy its fantastic features. If you require further assistance with your new device, please contact our support team on the Majority website: <https://www.majority.co.uk/support>

Warranty

Register your product within 30 days of purchase at www.majority.co.uk to activate your extended warranty. Terms and conditions apply.

Fitzwilliam 2024 Internetradio

Benutzerhandbuch

MAJORITY

HOME AUDIO • CAMBRIDGE

Was befindet sich im Karton?.....	3
Anleitung	
Steuerung und Funktionen.....	4
Reichweite der Fernbedienung.....	7
Grundlegende Operationen.....	8
Produktinstallation/Erste Schritte.....	10
Systemeinstellungen.....	13
Internetradio.....	19
Podcasts.....	22
Spotify Connect.....	24
Musikplayer-Betrieb.....	25
DAB/DAB+ Radio-Betrieb.....	28
FM-Radio-Betrieb.....	32
Bluetooth-Betrieb.....	35
Aux-Eingang.....	37
NetRemote.....	37
Verwendung von Kopfhörern.....	39
Schlaf-Einstellung.....	40
Einstellen des Alarms.....	41
Weckalarm stornieren.....	42
Produktspezifikation.....	43
Support & Garantie.....	45
Sicherheitsinformation.....	46

3 *Jahres-*
Garantie

Registrieren Sie Ihr Produkt online für eine KOSTEN-
LOSE 3-jährige Garantieverlängerung unter:
www.majority.co.uk

Was ist in der Box?

- | | | | |
|----|---------------------------|----|-------------------|
| A. | Majority Fitzwilliam 2024 | D. | 2 x AAA-Batterien |
| B. | Gebrauchsanweisung | E. | WLAN-Antenne |
| C. | Fernsteuerung | F. | Netzstromkabel |

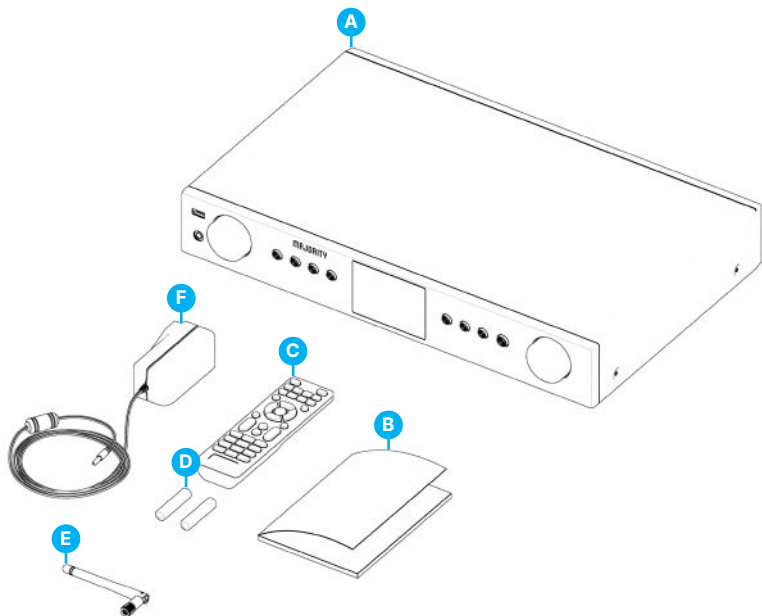

Vorderansicht

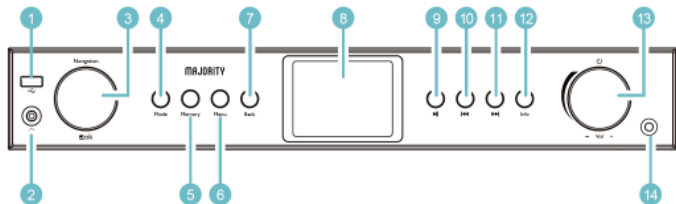

- | | | | |
|---|-------------------------|----|-------------------------------|
| 1 | USB-Wiedergabeanschluss | 8 | Anzeigebildschirm |
| 2 | Kopfhöreranschluss | 9 | Taste Wiedergabe/Pause |
| 3 | Navigations-/OK-Rad | 10 | Taste Vor/Zurückspulen |
| 4 | Modus-Taste | 11 | Taste Weiter/Vorwärts |
| 5 | Speicher-Taste | 12 | Info-Taste |
| 6 | Menü-Taste | 13 | Power-Taste/Lautstärkereglern |
| 7 | Zurück-Taste | 14 | Fernbedienungssensor |

Rückansicht

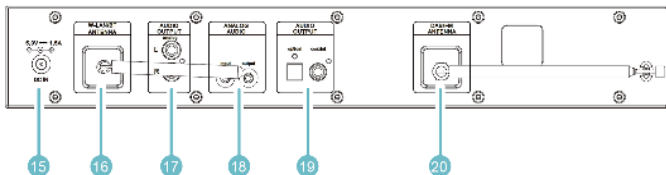

- 15. DC IN-Anschluss
- 16. W-LAN/BT-Antennenanschluss
- 17. Audioausgang L/R (analog, RCA-Buchse)
- 18. Analoges Audio (Eingang/Ausgang, 3,5 mm-Buchse)
- 19. Digitalausgang (optisch) & Digitalausgang (koaxial)
- 20. DAB/FM-Antenne

Tasten der Fernbedienung

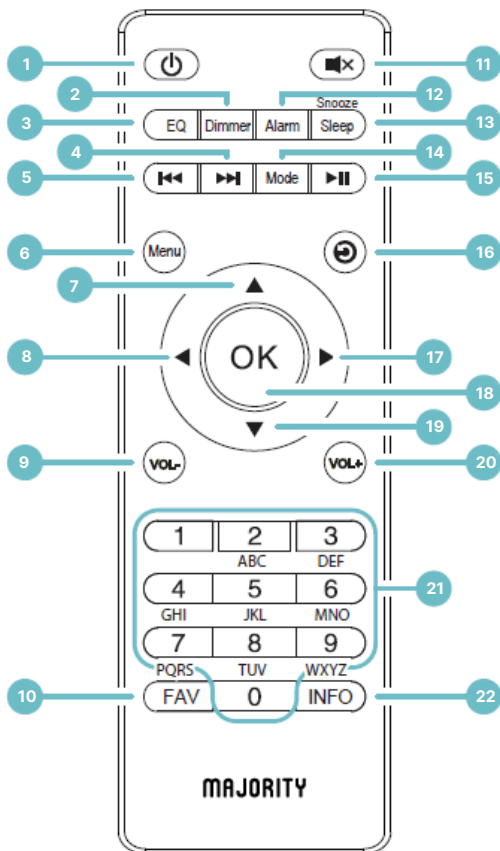

Tasten der Fernbedienung

1. Ein-/Ausschalttaste

Drücken Sie einmal, um das Gerät einzuschalten. Drücken Sie erneut, um den Tuner in den Standby-Modus zu versetzen.

2. Dimmer-Taste

Drücken Sie, um die Bildschirmhelligkeit zu ändern.

3. Equalizer-Taste

Drücken Sie, um den Soundmodus zu ändern.

4. Nächste Taste

Drücken Sie während des Bluetooth- oder USB-Modus, um zum nächsten Audiotrack zu springen und ihn abzuspielen.

5. Vorherige Taste

Drücken Sie während des Bluetooth- oder USB-Modus, um zum vorherigen Audiotrack zu springen und ihn abzuspielen.

6. Menütaste

Drücken Sie, um auf das Hauptmenü zuzugreifen.

7. Pfeil nach oben-Taste

8. Pfeil nach links-Taste

9. Lautstärke -

10. FAV-Taste

Halten Sie 2-3 Sekunden lang gedrückt, um 'Presets Store' zu speichern.

Drücken Sie einmal, um die 'Preset recall'-Liste aufzurufen.

11. Stummschaltungstaste

Drücken Sie, um den Tuner stummzuschalten.

12. Weckzeit-Taste

Drücken Sie, um auf die Weckereinstellungen zuzugreifen.

13. Snooze-/Sleep-Taste

Drücken Sie, um den Sleoptimer einzustellen.

Wenn der Alarm ertönt, drücken Sie diese Taste, um den Alarm zu pausieren.

14. Modus-Taste

Drücken Sie wiederholt, um den Tunermodus zwischen DAB, FM, Bluetooth, USB, Internetradio & Podcasts zu ändern.

15. Wiedergabe/Pause-Taste

16. Zurück-Taste

17. Pfeil nach rechts-Taste

18. OK-Taste

19. Pfeil nach unten-Taste

20. Lautstärke +

21. Zifferntasten

22. INFO-Taste

Drücken Sie, um die Radiosenderinformationen anzuzeigen, während Sie sich im DAB- oder FM-Modus befinden.

Auswechseln der Batterien für die Fernbedienung

1. Drücken Sie die Batterieabdeckung bei '▼' nach unten und schieben Sie die Batterieabdeckung in Pfeilrichtung nach außen.
2. Legen Sie 2 x AAA 1,5V-Batterien ein (nicht im Lieferumfang enthalten). Achten Sie darauf, dass die (+) und (-) Enden der Batterien mit den im Batteriefach angegebenen (+) und (-) Enden übereinstimmen.
3. Schließen Sie die Abdeckung.

Handhabung der Batterie

Die unsachgemäße oder falsche Verwendung von Batterien kann zu Korrosion oder zum Auslaufen der Batterie führen, was wiederum Brände, Verletzungen oder Sachschäden verursachen kann.

Verwenden Sie nur den in diesem Handbuch angegebenen Batterietyp.

Entsorgen Sie die verbrauchte Batterie nicht als Hausmüll. Entsorgen Sie sie in Übereinstimmung mit den örtlichen Vorschriften.

Nehmen Sie die Batterie aus der Fernbedienung, wenn sie längere Zeit nicht benutzt wird, da es sonst zu Korrosion oder zum Auslaufen der Batterie kommen kann, was zu Verletzungen, Sachschäden und/oder Bränden führen kann.

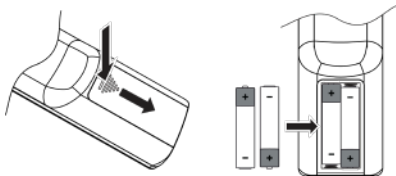

Reichweite der Fernbedienung

Der Fernbedienungssensor an der Vorderseite des Geräts reagiert auf die Befehle der Fernbedienung bis zu einer Entfernung von maximal 4 Metern und innerhalb eines Bogens von maximal 60°.

Beachten Sie, dass die Reichweite je nach Helligkeit des Raumes variieren kann.

Anschluss

1. Der Audioausgang (analog), der optische Ausgang (digital) und der koaxiale Ausgang (digital) stehen auf der Rückseite des Geräts zur Verfügung, um den Majority Fitzwilliam 2024 mit einem A/V-Verstärker, einer HiFi-Anlage oder externen Lautsprechern zu verbinden.
2. Stecken Sie die im Lieferumfang enthaltene DAB/FM-Antenne in ihren Anschluss und ziehen Sie sie auf die gewünschte Länge aus.
3. Schließen Sie die im Lieferumfang enthaltene WLAN-Antenne an die W-LAN-Buchse auf der Rückseite des Geräts an, um eine WIFI-Verbindung herzustellen.
4. Wickeln Sie das Netzkabel auf seine volle Länge ab. Schließen Sie den Stecker des Netzkabels an die Steckdose an. Das Gerät ist nun angeschlossen und einsatzbereit.
5. Um das Gerät vollständig auszuschalten, ziehen Sie den Stecker des Netzkabels aus der Netzsteckdose.

⚠ Achten Sie darauf, das Netzkabel an eine Steckdose anzuschließen, die die richtige Spannung liefert. Halten Sie den Netzstecker fest, wenn Sie ihn in eine Steckdose einstecken oder herausziehen. Ziehen oder reißen Sie niemals am Netzkabel.

Netzwerkverbindung

Dieses Produkt unterstützt nur drahtlose Verbindungen für den Netzwerkzugriff und keine kabelgebundenen LAN-Verbindungen.

Drahtloses Netzwerk

1. Überprüfen Sie zunächst, ob die Kontrolllampen (LINK/ACT) Ihres Routers aufleuchten.
2. Fahren Sie mit den im folgenden Abschnitt '**Erste Schritte**' beschriebenen Vorgängen fort. Es wird empfohlen, den Einrichtungsassistenten im Abschnitt Systemeinstellungen zu durchlaufen.

⚠ Dieses Gerät kann nicht direkt an ein eigenständiges Modem angeschlossen werden. Es muss ein Router oder ein mit einem Router verbundenes Modem verwendet werden. Da es verschiedene Anschlusskonfigurationen gibt, beachten Sie bitte die Spezifikationen und Anweisungen Ihres Telekommunikationsanbieters, Internetdienstanbieters und die Anleitung zur Einstellung des Routers.

Bitte beachten Sie, dass die Anweisungen in diesem Handbuch auf die Fernbedienungstastennummer (z.B. (Rem Nummer)) oder Tunertasten (z.B. (Ref Nummer)) gemäß den Diagrammen auf den Seiten 4-6 verweisen werden.*

Erste Schritte

Diese Bedienungsanleitung erläutert die grundlegenden Informationen zur Bedienung dieses Geräts. Sofern nicht anders angegeben, basieren alle beschriebenen Operationen auf der Verwendung der Fernbedienung.

Ein-/Ausschalten

- Drücken Sie die Taste 'Power/Volume' am Gerät (**Ref.13**) oder die Taste 'Power/Standby' auf der Fernbedienung (**Rem.1**), um das Gerät einzuschalten.
- Drücken Sie erneut die Taste 'Power/Volume' am Gerät (**Ref.13**) oder die Taste 'Power/Standby' auf der Fernbedienung (**Rem.1**), um das Gerät in den Standby-Modus zu versetzen.

Modusauswahl

Drücken Sie die **MODE**-Taste am Gerät (**Ref.4**) oder auf der Fernbedienung (**Rem.14**), um das 'Modusmenü' aufzurufen. Drehen Sie den Navigations-/Drehknopf am Gerät (**Ref.3**) oder verwenden Sie die Pfeiltasten auf der Fernbedienung, um zwischen den Modi **Internetradio, Podcasts, Spotify, Musikplayer, DAB-Radio, UKW-Radio, Bluetooth-Audio** und **AUX In** zu wechseln.

Wenn das Gerät etwa 15 Minuten lang unbenutzt bleibt, schaltet es automatisch in den Standby-Modus. Um das Gerät vollständig auszuschalten, ziehen Sie das Netzkabel aus der Steckdose. Bitte schalten Sie das Gerät vollständig aus, um Energie zu sparen, wenn es nicht verwendet wird.

Lautstärke anpassen

Drehen Sie den 'Power/Volume'-Drehknopf am Gerät (**Ref.13**) oder drücken Sie die **Lautstärke +/-** Tasten auf der Fernbedienung, um die Lautstärke anzupassen.

Wenn Sie den Ton ausschalten möchten, drücken Sie die **'MUTE'**-Taste auf der Fernbedienung (**Rem.11**). Drücken Sie die **'MUTE'**-Taste erneut auf der Fernbedienung (**Rem.11**), um das Hören fortzusetzen. Drehen Sie den 'Power/Volume'-Knopf am Gerät (**Ref.13**), um die Lautstärke zu erhöhen/zu verringern.

Menünavigation

Drücken Sie die **'MENU'**-Taste am Gerät (**Ref.6**) oder auf der Fernbedienung (**Rem.6**), um auf das Menü zuzugreifen.

Drehen Sie den Navigations-/OK-Drehknopf (**Ref.3**) oder verwenden Sie alle Pfeiltasten auf der Fernbedienung, um durch die Optionen im Hauptmenü zu navigieren.

Drücken Sie den Navigations-/OK-Drehknopf (**Ref.3**) am Gerät oder die **'OK'**-Taste auf der Fernbedienung (**Rem.18**), um Ihre Auswahl zu bestätigen

Erstes Einrichten

Wenn Sie das Gerät zum ersten Mal an die Netzsteckdose anschließen, zeigt das Display den Begrüßungsbildschirm von Majority an. Die Seite mit den Datenschutzbestimmungen wird angezeigt. Besuchen Sie bitte die auf der Seite genannte Website, um die ausführlichen Datenschutzrichtlinien einzusehen. Drücken Sie die **Navigation/OK (Ref.3)** -Taste am Gerät oder die **OK-Taste** auf der Fernbedienung (**Rem.18**), um zuzustimmen und zum nächsten Schritt fortzufahren.



1. Um den Initial Setup Wizard zu starten, drehen Sie den **Navigations-/OK-Drehknopf (Ref.3)** am Gerät oder verwenden Sie die Pfeiltasten auf der Fernbedienung, um **[JA]** auszuwählen. Drücken Sie den Navigations-/OK-Drehknopf (**Ref.3**) am Gerät oder die **OK-Taste** auf der Fernbedienung (**Rem.18**), um zu bestätigen.
2. Auf dem nächsten Bildschirm können Sie das Zeitformat auswählen. Wählen Sie die gewünschte Einstellung **[12]** oder **[24]** und drücken Sie den **Navigations-/OK-Drehknopf (Ref.3)** am Gerät oder die **OK-Taste** auf der Fernbedienung (**Rem.18**), um zum nächsten Schritt zu gelangen.
3. Hier können Sie auswählen, welche Quelle (DAB/FM/Netzwerk/Kein Update) das Gerät zur Ermittlung und Aktualisierung der Zeit und des Datums verwendet. Wenn 'Update aus Netzwerk' ausgewählt ist, fahren Sie mit dem nächsten Schritt fort, um die Zeitzone auszuwählen und sicherzustellen, dass die Zeit korrekt angezeigt wird. Wählen Sie 'SOMMERZEIT' als **[EIN]** oder **[AUS]**.
4. Auf dem nächsten Bildschirm können Sie festlegen, ob das Produkt im Standby-Modus mit dem Internet verbunden bleiben soll. Drehen Sie den **Navigations-/OK-Drehknopf (Ref.3)** am Gerät oder drücken Sie die Pfeiltasten auf der Fernbedienung, um **[JA]** auszuwählen. Drücken Sie den **Navigations-/OK-Drehknopf (Ref.3)** am Gerät oder die OK-Taste auf der Fernbedienung (**Rem.18**), um zu bestätigen.
5. Ihr Radio wird nun nach Ihrem drahtlosen Netzwerk suchen - dies kann einige Sekunden dauern, und dann wird eine Liste aller drahtlosen Netzwerke auf dem Bildschirm angezeigt. Wählen Sie das WLAN-Netzwerk aus, das Sie kennen, und ob Sie WPS (Wi-Fi Protected Setup) (Tastendruck/PIN) verwenden möchten oder überspringen Sie WPS, um das Passwort mithilfe der angezeigten Tastatur einzugeben.

Verbinden über die WPS-Taste am Router

Die Verbindung über die WPS-Taste (Wi-Fi Protected Setup) an Ihrem Router ist eine schnelle und einfache Möglichkeit, Ihr Funkgerät zu verbinden, ohne dass Sie ein Passwort eingeben müssen. Wählen Sie eine der folgenden Verbindungsmethoden:

Drucktaste

Wenn Ihr Router über eine WPS-Taste verfügt, steht vor dem Namen Ihres Netzwerks [WPS].

1. Drücken Sie die **Pfeiltasten** auf der Fernbedienung, um die Push-Button-Methode auszuwählen. Drücken Sie dann den **Navigation/OK-Knopf** am Gerät (**Ref.3**), um zu bestätigen.
2. Auf dem Bildschirm wird nun eine Meldung angezeigt, die Sie auffordert, die WPS-Taste Ihres Routers zu drücken. Drücken Sie die WPS-Taste an Ihrem Router. Lesen Sie in der Bedienungsanleitung Ihres Routers nach, wenn Sie nicht sicher sind, welche Taste die WPS-Taste ist.
3. Drücken Sie entweder den **Navigation/OK-Knopf** am Gerät (**Ref.3**) oder die **OK-Taste** auf der Fernbedienung, um zu bestätigen. Ihr Radio wird jetzt eine Verbindung zu Ihrem Router herstellen - dies kann einige Sekunden dauern.

Pin (Codenummer)

Das Funkgerät generiert eine 8-stellige Codenummer. Geben Sie diese Codenummer in den WLAN-Router oder das Zugangsgerät ein.

Herstellen einer Verbindung mit dem Kennwort für Ihr drahtloses Netzwerk

Wenn Ihr Router keine WPS-Taste hat, werden Sie nun aufgefordert, Ihr WLAN-Passwort einzugeben, oder Sie wählen **SKIP WPS**, was Sie ebenfalls zum Passwort-Bildschirm führt.

1. Drücken Sie die Pfeiltasten auf der Fernbedienung oder die Tasten auf der Tastatur, um jeden Buchstaben/Zahl Ihres Passworts auszuwählen. Drücken Sie die **OK-Taste (Rem.18)**, um den ausgewählten Buchstaben/Zahl einzugeben.
2. Wenn Sie Ihr Passwort eingegeben haben, verwenden Sie die Pfeiltasten auf der Fernbedienung oder drehen Sie den **'Navigation/OK'**-Drehknopf am Gerät, um OK auf der rechten Seite des Bildschirms auszuwählen.
3. Sobald Ihr Radio verbunden wurde, drücken Sie die **OK-Taste**, um die Einrichtung zu verlassen.

Die Netzwerkeinstellungen können jederzeit unter Menü - Systemeinstellungen - Netzwerk - Netzwerk-Assistent geändert werden.

Drücken Sie die **'MENU'-Taste** am Gerät (**Ref.6**) oder auf der Fernbedienung (**Rem.6**), um das Menü anzuzeigen. Drehen Sie den **'Navigation/OK'-Drehknopf** am Gerät (**Ref.3**) oder verwenden Sie die Pfeiltasten auf der Fernbedienung, um 'Systemeinstellungen' auszuwählen, und drücken Sie dann den **'Navigation/OK'-Drehknopf** am Gerät (**Ref.3**) oder die **'OK'-Taste** auf der Fernbedienung (**Rem.18**), um zu bestätigen.

Equalizers

Dieses System unterstützt eine Vielzahl von Equalizern und Klangeffekten.

Drücken Sie die **EQ-Taste (Rem.3)**, um das Equalizer-Menü aufzurufen.

Alternativ,

Während Sie sich im Systemeinstellungen-Modus befinden, drehen Sie den **'Navigation/OK'-Drehknopf** am Gerät (**Ref.3**) oder verwenden Sie die Pfeiltasten auf der Fernbedienung, um den **Equalizer** auszuwählen, und drücken Sie dann die **OK-Taste**, um zu bestätigen.

1. Auf dem Display wird angezeigt: **NORMAL > Flat-Jazz-Rock-Movie-Classic Pop- News-MY EQ-'My EQ profile set-up'**
2. Drücken Sie die Pfeiltasten auf der Fernbedienung, um den gewünschten Equalizer-Modus auszuwählen, und drücken Sie dann zur Bestätigung die Taste 'OK' auf der Fernbedienung (Rem.18).
3. Für **[MY EQ]** gehen Sie bitte zu **[My EQ Profile Setup]** für die benutzerdefinierte Einstellung, bevor Sie diese Option auswählen.
4. Drücken Sie im Menü **[My EQ Profile Setup]** die Pfeiltasten auf der Fernbedienung, um [Bass/Treble] auszuwählen, und drücken Sie dann zur Bestätigung die Taste **'OK' (Rem.18)**. Drücken Sie die Pfeiltasten auf der Fernbedienung oder drehen Sie den **'Navigation/OK'-Regler (Ref.3)**, um die gewünschten Pegel für Bass und Treble auszuwählen, und drücken Sie dann zur Bestätigung die **'OK'-Taste (Rem.18)**.
5. Drücken Sie die Taste **BACK** auf der Fernbedienung (**Ref.16**), um den Vorgang zu beenden, und drücken Sie dann die Tasten **◀ / ▶**, um **[YES]** auszuwählen. Drücken Sie zur Bestätigung die **OK-Taste (Ref.18)**. Auf dem Display wird das **Profil 'Equaliser Saved'** angezeigt.

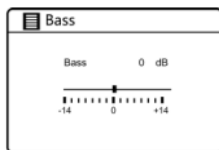
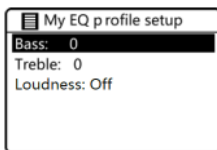

Streaming-Audioqualität

Gehen Sie in diesen Abschnitt, um die Streaming-Audioqualität je nach Ihren Vorlieben zwischen niedriger, mittlerer und hoher Qualität zu ändern. Drücken Sie die 'OK'-Taste auf der Fernbedienung (Rem.18), um Ihre Auswahl zu bestätigen.

Netzwerk

1. Während Sie sich im Systemeinstellungen-Modus befinden, drücken Sie die Pfeiltasten auf der Fernbedienung oder drehen Sie den **'Navigation/OK'**-Drehknopf am Gerät (**Ref.3**), um **Netzwerk** auszuwählen. Drücken Sie den **'Navigation/OK'**-Drehknopf am Gerät (**Ref.3**) oder die **'OK'**-Taste auf der Fernbedienung (**Rem.18**), um zu bestätigen.
2. Drehen Sie den **'Navigation/OK'**-Drehknopf am Gerät (**Ref.3**) oder verwenden Sie die Pfeiltasten auf der Fernbedienung, um aus den folgenden Einstellungen auszuwählen, und drücken Sie dann die **'OK'**-Taste (**Rem.18**), um zu bestätigen.
3. Drücken Sie die **ZURÜCK-Taste** am Gerät (**Ref.7**) oder auf der Fernbedienung (**Rem.16**), um die Einstellung abzubrechen und zum vorherigen Menü zurückzukehren.

Netzwerk-Assistent	SSID - Wählen Sie das gewünschte drahtlose Netzwerk aus. Rescan - Suche nach verfügbaren Netzwerken. Manuelle Konfiguration - Auswahl des drahtlosen Netzwerks mit Aktivierung/Deaktivierung von DHCP (Dynamic Host Configuration Protocol).
PBC-WLAN-Einrichtung	Wählen Sie WPS auf dem Gerät und drücken Sie die WPS-Taste auf dem Modemgerät, mit dem Sie eine Verbindung herstellen möchten. Drücken Sie die SCROLL/SELECT -Taste am Gerät oder die SELECT -Taste auf der Fernbedienung, um fortzufahren.
Einstellungen anzeigen	Zeigen Sie die Einstellungen des Geräts an.
Manuelle Einstellungen	Wählen Sie Drahtlosnetzwerk mit DHCP aktivieren/deaktivieren.
NetRemote-PIN-Einrichtung	Zur Festlegung einer PIN-Nummer, die eingegeben werden muss, bevor eine Fernverbindung zum Gerät über ein Netzwerk hergestellt werden kann.
Netzwerk-Profil	Zeigen Sie das angeschlossene Netzwerk an.
Netzwerkeinstellungen löschen	So löschen Sie den angeschlossenen Netzwerkspeicher im Netzwerkprofil.
Netzwerk verbunden halten	Legt fest, ob das Gerät im Standby-Modus und außerhalb des Netzwerkfunkmodus mit dem Netzwerk verbunden bleibt.

Uhrzeit/Datum

Die Uhrzeit/Datum kann so eingestellt werden, dass sie automatisch über das Internet, DAB- oder UKW-Radio aktualisiert wird oder dass keine Aktualisierung erfolgt.

Hinweis: Wenn Sie 'Keine Aktualisierung' wählen, können Sie die Uhrzeit und das Datum manuell auf dem Fitzwilliam 2024 einstellen.

Während Sie sich im Systemeinstellungen-Modus befinden, drücken Sie die Pfeiltasten auf der Fernbedienung oder drehen Sie den **'Navigation/OK'**-Drehknopf am Gerät (**Ref.3**), um **Zeit/Datum** auszuwählen. Drücken Sie die **'OK'-Taste**, um fortzufahren. Drücken Sie die Pfeiltasten auf der Fernbedienung oder drehen Sie den **'Navigation/OK'**-Drehknopf am Gerät (**Ref.3**), um Zeit/Datum festlegen auszuwählen. Drücken Sie die **'OK'-Taste (Rem.18)**, um zu bestätigen.

1. Die Datumsziffern blinken auf dem Display.
2. Drücken Sie die Pfeiltasten auf der Fernbedienung, um das Datum anzupassen, und drücken Sie dann die **'OK'-Taste (Rem.18)**, um zu bestätigen.
3. Wiederholen Sie den obigen Schritt (2), um Monat/Jahr/Stunde/Minute einzustellen.
4. Die Datums- und Zeiteinstellungen sind nun vorgenommen.

Für die anderen Einstellungen unter **Zeit/Datum** drehen Sie den **'Navigation/OK'**-Drehknopf am Gerät (**Ref.3**) oder drücken Sie die Pfeiltasten, um aus den folgenden Optionen auszuwählen, und drücken Sie dann die **'OK'-Taste (Rem.18)**, um zu bestätigen.

Automatische Aktualisierung	DAB/FM/Netz/Keine Aktualisierung
Format einstellen	12 / 24 Stunden Format
Zeitzone einstellen	Wählen Sie eine Zeitzone. (Nur verfügbar, wenn die automatische Aktualisierung über das Netzwerk aktiviert ist).
Sommerzeit	Wählen Sie Sommerzeit. (Nur verfügbar, wenn Automatische Aktualisierung über das Netzwerk aktiviert ist).

Die Standardeinstellung für die automatische Zeitaktualisierung ist 'Vom Netzwerk aktualisieren'. Wenn Sie die Uhrzeit manuell einstellen möchten, empfiehlt es sich, die automatische Aktualisierungsfunktion zu deaktivieren, indem Sie 'Keine Aktualisierung' wählen.

Sprache

1. Während Sie sich im Systemeinstellungen-Modus befinden, verwenden Sie die Pfeiltasten auf der Fernbedienung oder den **Navigation/OK-Drehknopf** am Gerät (**Ref.3**), um Sprache auszuwählen, und drücken Sie dann die **'OK'-Taste (Rem.18)**, um fortzufahren.
2. Drücken Sie die Pfeiltasten auf der Fernbedienung oder drehen Sie den **Navigation/OK-Drehknopf** am Gerät (**Ref.3**), um die Anzeigesprache entsprechend Ihrer Wahl zu ändern.
3. Drücken Sie die **'OK'-Taste (Rem.18)**, um zu bestätigen.

Zurücksetzen auf Werkseinstellungen

Es kann Situationen geben, in denen Sie Ihr Gerät auf die Werkseinstellungen zurücksetzen müssen. Beispielsweise wenn Sie Empfangsprobleme haben und einen erneuten Versuch starten möchten. Oder wenn Sie in einen anderen Teil des Landes umziehen und die lokalen und nationalen DAB-Sender in diesem Bereich empfangen möchten, aber Ihre zuvor eingestellten Sender möglicherweise nicht mehr verfügbar sind. In solchen Fällen ist ein Zurücksetzen auf die Werkseinstellungen eine mögliche Lösung.

1. Während sich das Gerät im Systemeinstellungen-Modus befindet, verwenden Sie die Pfeiltasten auf der Fernbedienung, um **'Werkseinstellungen zurücksetzen'** auszuwählen, und drücken Sie dann die **'OK'-Taste (Rem.18)**, um fortzufahren.
2. Drücken Sie die Pfeiltasten auf der Fernbedienung oder drehen Sie den **'Navigation/OK'-Drehknopf** am Gerät (**Ref.3**), um **'[Ja]'** auszuwählen, und drücken Sie dann den Knopf am Gerät oder die **'OK'-Taste (Rem.18)**, um zu bestätigen. Wenn Sie den Vorgang abbrechen möchten, wählen Sie **'[Nein]'**.

Beim Zurücksetzen auf die Werkseinstellungen werden alle Einstellungen, eingestellten Sender, das Internet sowie die voreingestellten DAB- und UKW-Sender gelöscht.

Software-Aktualisierung

Während sich das Gerät im Systemeinstellungen-Modus befindet, verwenden Sie die Pfeiltasten auf der Fernbedienung, um **'Software Update'** auszuwählen, und drücken Sie dann die **'OK'-Taste (Rem.18)**, um fortzufahren.

1. Drücken Sie die Pfeiltasten auf der Fernbedienung, um **'Auto-Check-Einstellung'** oder **'Jetzt überprüfen'** auszuwählen, und drücken Sie dann die **'OK'-Taste (Rem.18)**, um zu bestätigen.

▲ Vergewissern Sie sich vor dem Herunterladen der Software, dass das Funkgerät an eine stabile Netzstromverbindung angeschlossen ist. Eine Unterbrechung der Stromversorgung während des Software-Downloads/Updates kann zu Funktionsstörungen und/oder Schäden am Gerät führen.

Einrichtungsassistent

Der Einrichtungsassistent ist in den Systemeinstellungen verfügbar. Sie können ihn durchlaufen, um Datum/Uhrzeit oder Netzwerkeinstellungen zu konfigurieren. Nach Abschluss dieses Vorgangs ist Ihr Funkgerät einsatzbereit.

Info

1. In Systemeinstellungen-Modus verwenden Sie die Pfeiltasten auf der Fernbedienung oder den **'Navigation/OK'-Drehknopf** am Gerät (**Ref.3**), um **'Info'** auszuwählen, und drücken Sie dann die **'OK'-Taste**, um fortzufahren.
2. Verfügbare Informationen sind: Auf dem Display werden die Softwareversion, die Spotify-Version, die Radio-ID und der Freundschaftsname angezeigt.

Datenschutzrichtlinien

1. Um die Datenschutzrichtlinie anzuzeigen, drücken Sie die **MENU-Taste** auf dem Gerät oder der Fernbedienung (**Rem.6**) und gehen Sie zu Systemeinstellungen - Datenschutzrichtlinie.
2. Nach dem Zurücksetzen auf die Werkseinstellungen müssen Sie die **Datenschutzrichtlinie** lesen und ihr erneut zustimmen.

Hintergrundbeleuchtung

1. Während sich das Gerät im Systemeinstellungen-Modus befindet, verwenden Sie die Pfeiltasten, um 'Hintergrundbeleuchtung' auszuwählen, und drücken Sie dann die **OK-Taste (Rem.18)**, um fortzufahren.
2. Um die Hintergrundbeleuchtungseinstellungen anzuzeigen, drehen Sie den **'Navigation/OK'-Drehknopf** am Gerät (**Ref.3**) oder drücken Sie die Pfeiltasten, um eine der folgenden Optionen auszuwählen. Drücken Sie dann die **'OK'-Taste (Rem.18)**, um zu bestätigen.

Betriebsmodus Hintergrundbeleuchtung	Hoch / Mittel / Niedrig
Standby-Modus Hintergrundbeleuchtung	Timeout: Off/ 10 Sekunden/ 30 Sekunden/ 60 Sekunden Standby-Stufe: Hoch/ Mittel/ Niedrig/ Aus

Alternativ können Sie die **DIMMER-Taste (Rem.2)** auf der Fernbedienung wiederholt drücken, um die Helligkeit der Hintergrundbeleuchtung im ON-Modus oder im Standby-Modus einzustellen.

Wenn 'Timeout' auf AUS eingestellt ist, wird die Helligkeit des Displays im Standby-Modus dieselbe sein wie im Betriebsmodus, und Sie können die **DIMMER-Taste** auf der Fernbedienung (**Rem.2**) nicht verwenden.

Internetradio

Um einen Internet-Radiosender zu hören, muss Ihr Radio mit dem Netzwerk verbunden sein. Versuchen Sie, Ihr Radio so nah wie möglich an Ihrem Router zu positionieren, um die beste Verbindungsgeschwindigkeit zu erhalten. Wenn der Internetradiomodus ausgewählt ist, stellt das Radio eine Verbindung mit dem Frontier Silicon Internetradio-Portal her, um eine Liste von Sendern herunterzuladen. Sobald ein Sender ausgewählt ist, stellt das Radio eine direkte Verbindung zu diesem Sender her.



Drücken Sie die **'MODE'**-Taste am Gerät (**Ref.4**) oder auf der Fernbedienung (**Rem.14**), um das Modusmenü aufzurufen.

Drehen Sie den **'Navigation/OK'**-Drehknopf am Gerät (**Ref.3**) oder drücken Sie die Pfeiltasten auf der Fernbedienung, um den Internetradio-Modus auszuwählen. Drücken Sie dann den **'Navigation/OK'**-Drehknopf am Gerät (**Ref.3**) oder die **'OK'**-Taste auf der Fernbedienung (**Rem.18**), um zu bestätigen.

Während sich das Gerät im Internetradio-Modus befindet, drücken Sie die **'MENU'**-Taste am Gerät (**Ref.6**) oder auf der Fernbedienung, um das Menü aufzurufen. Sie können zwischen 'Letztes Hören', 'Senderliste', 'Systemeinstellungen' und 'Hauptmenü' wählen. Drücken Sie die Pfeiltasten auf der Fernbedienung oder drehen Sie den **'Navigation/OK'**-Drehknopf am Gerät (**Ref.3**), um jeden Abschnitt auszuwählen, und drücken Sie dann die **'OK'**-Taste (**Rem.18**), um einzutreten.

Wenn das Internetradio neu gestartet wird, werden automatisch die zuletzt gehörten Sender ausgewählt. Um zur [Senderliste] zurückzukehren, drücken Sie die **'ZURÜCK'**-Taste (**Rem.16**).

Zuletzt gehörte Sender

1. Drücken Sie die Pfeiltasten auf der Fernbedienung oder drehen Sie den **'Navigation/OK'**-Drehknopf am Gerät (**Ref.3**), um die Liste der zuvor gespielten Sender auszuwählen.
2. Drücken Sie die **'OK'**-Taste (**Rem.18**) oder den **'Navigation/OK'**-Drehknopf am Gerät (**Ref.3**), um zu bestätigen.

Senderliste

Wenn Sie zum ersten Mal Internetradio hören, befindet sich das Radio in der [Senderliste].

Drücken Sie die Pfeiltasten auf der Fernbedienung oder drehen Sie den **'Navigation/OK'**-Drehknopf am Gerät (**Ref.3**), um aus den folgenden Optionen auszuwählen, und drücken Sie dann die **OK-Taste (Rem.18)**, um zu bestätigen.

Länder	Zur Suche nach bestimmten Sendern aus Ihrem Land. In diesem Bereich werden lokale Radiosender angezeigt.
Suche'	Zur Suche nach Sendern anhand verschiedener Schlüsselwörter. Der Name und eine Beschreibung des ausgewählten Senders werden auf dem Bildschirm angezeigt.
Standort'	Zur Auswahl von Radiosendern aus einer Liste der verfügbaren Länder.
Beliebt	Wählen Sie einen Sender aus einer Liste der beliebtesten Internet-Sender aus aller Welt.
Entdecken	Wählen Sie Sender aus verschiedenen Kategorien aus: Land, Genre oder Sprache.

Drücken Sie die 'BACK'-Taste auf dem Gerät (**Ref.7**) oder auf der Fernbedienung (**Rem.16**), um zum Menü zurückzukehren.

Voreingestellte Sender

Die voreingestellten Internetradio-Sender sind auf dem Fitzwilliam-Tuner gespeichert und können nicht von anderen Radiosendern aus abgerufen werden.

- Um eine voreingestellte Internetradio-Station zu speichern, müssen Sie zunächst den Sender hören, den Sie speichern möchten. Halten Sie die **'FAV'**-Taste auf der Fernbedienung (**Rem.10**) oder die **'MEMORY'**-Taste am Gerät (**Ref.5**) 2-3 Sekunden lang gedrückt, bis auf dem Display die Option **'Zum Voreinstellen speichern'** angezeigt wird.
- Drücken Sie die Pfeiltasten auf der Fernbedienung oder drehen Sie den **'Navigation/OK'**-Drehknopf am Gerät (**Ref.3**), um die Liste der voreingestellten Speicherplätze durchzugehen, wählen Sie die Nummer aus und drücken Sie dann die **OK-Taste (Rem.18)**, um zu bestätigen.

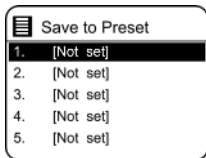

Abrufen eines gespeicherten Senders

1. Um einen voreingestellten Sender abzurufen, drücken Sie die **'FAV'**-Taste (nicht gedrückt halten) auf der Fernbedienung (**Rem.10**) oder die **'MEMORY'**-Taste am Gerät (**Ref.5**) und verwenden Sie dazu die Pfeiltasten auf der Fernbedienung. Alternativ können Sie den **'Navigation/OK'**-Drehknopf am Gerät (**Ref.3**) drehen.
2. Wählen Sie eine der aufgeführten voreingestellten Stationen aus.
3. Drücken Sie die **OK-Taste (Rem.18)**, um die Auswahl zu bestätigen.

Mithilfe der Fernbedienung:

- Drücken Sie die Zifferntasten (1-9) auf der Fernbedienung, um direkt auf die voreingestellten Sender 1-9 zuzugreifen.
- Wenn auf einer bestimmten Taste kein Sender gespeichert ist, wird 'Preset leer' angezeigt.

BITTE BEACHTEN SIE: Das Speichern von Voreinstellungen und das Abrufen von Sendern funktionieren sowohl für Internetradio/Podcasts als auch für DAB und UKW auf die gleiche Weise.

Internet-Radio Informationen anzeigen

Während Sie einen Radiosender abspielen, drücken Sie wiederholt die **INFO-Taste** auf dem Gerät (**Ref.12**) oder auf der Fernbedienung (**Rem.22**), um verschiedene Informationen auf dem Bildschirm anzuzeigen, wie:

**Kanalinformationen/Beschreibung - Sprache/Standort -
Bitrate/Tonformat/Abtastrate - Wiedergabepuffer - Datum.**

Podcasts

Um Podcasts hören zu können, muss Ihr Radio mit dem Internet verbunden sein. Versuchen Sie, Ihr Radio so nah wie möglich an Ihrem Router zu positionieren, um die besten Verbindungsgeschwindigkeiten zu erhalten.

Drücken Sie die **'MODE'**-Taste am Gerät (**Ref.4**) oder auf der Fernbedienung (**Rem.14**), um das Modusmenü aufzurufen.

Drehen Sie den **'Navigation/OK'**-Drehknopf am Gerät (**Ref.3**) oder verwenden Sie die Pfeiltasten auf der Fernbedienung, um den Podcast-Modus auszuwählen. Drücken Sie dann den **'Navigation/OK'**-Drehknopf am Gerät (**Ref.3**) oder die **'OK'**-Taste auf der Fernbedienung (**Rem.18**), um zu bestätigen.

Zuletzt angehört

1. Drücken Sie die Pfeiltasten auf der Fernbedienung, um '[Zuletzt gehört]' auszuwählen, und drücken Sie dann die **'OK'**-Taste (**Rem.18**), um zu bestätigen.
2. Drücken Sie die Pfeiltasten, um die Historie der Sender auszuwählen, die Sie zuvor gehört haben, und drücken Sie dann die **'OK'**-Taste (**Rem.18**), um Ihre Auswahl zu bestätigen.

Podcast-Liste

Im Podcast-Modus drücken Sie die **MENU-Taste**, um auf das Menü zuzugreifen (**Rem.6**). Drücken Sie die Pfeiltasten, um '[Podcast-Liste]' auszuwählen, und drücken Sie dann die **'OK'**-Taste (**Rem.18**), um zu bestätigen.

Wenn das Radio neu gestartet wird, wird automatisch der zuletzt gehörte Podcast ausgewählt. Um zur [Podcast-Liste] zurückzukehren, drücken Sie die **ZURÜCK-Taste** (**Rem.16 oder Ref.7**).

Wenn Sie zum ersten Mal Podcasts hören, befindet sich das Radio in der [Podcast-Liste].

Drücken Sie die Pfeiltasten auf der Fernbedienung, um aus den folgenden Optionen auszuwählen, und drücken Sie dann die **'OK'**-Taste (**Rem.18**), um in jeden der folgenden Abschnitte einzutreten.

Länder	Zur Suche nach bestimmten Podcasts in Ihrem Land. In diesem Bereich werden lokale Podcasts angezeigt.
Suche'	Zum Suchen von Podcasts anhand verschiedener Schlüsselwörter. Der Name und eine Beschreibung des ausgewählten Podcasts werden auf dem Bildschirm angezeigt.
Standort'	Zur Auswahl von Podcasts aus einer Liste der verfügbaren Länder.
Entdecken	Wählen Sie Podcasts aus verschiedenen Kategorien aus: Land, Genre oder Sprache.

**Podcasts**

Spotify Verbinden

- Verwenden Sie Ihr Telefon, Tablet oder Ihren Computer als Fernbedienung für Ihr Spotify Connect.
- Gehen Sie zu spotify.com/connect, um zu erfahren, wie.  Spotify

Lizenzen

Die Spotify-Software unterliegt den Lizenzen von Drittanbietern, die Sie hier finden:
<https://www.spotify.com/connect/third-party-licenses>

Bedienung des Musik-Players

Der integrierte Musikplayer ermöglicht das Abspielen von Audiodateien im MP3-Format, die auf einem USB-Stick gespeichert sind, den Sie in den USB-Anschluss (**Ref.1**) einstecken können.

Drücken Sie die **'MODE'**-Taste am Gerät (**Ref.4**) oder auf der Fernbedienung (**Rem.14**), um das Modusmenü aufzurufen. Drehen Sie den **'Navigation/OK'**-Drehknopf am Gerät (**Ref.3**) oder verwenden Sie die Pfeiltasten auf der Fernbedienung, um den Musikplayer-Modus auszuwählen. Drücken Sie dann den **'Navigation/OK'**-Drehknopf am Gerät (**Ref.3**) oder die **'OK'**-Taste auf der Fernbedienung (**Rem.18**), um fortzufahren.

USB-Wiedergabemodus

Wenn ein USB-Stick im Musikplayer-Modus an das Gerät angeschlossen wird, zeigt das Display 'USB-Stick angeschlossen - Ordner öffnen?'. Drücken Sie die **'OK'**-Taste, um **[JA]** zu bestätigen.

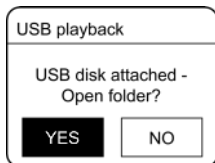

⚠ Alternativ dazu,

- Im Musikplayer-Modus verwenden Sie die Pfeiltasten, um 'USB-Wiedergabe' auszuwählen, und drücken Sie dann die **'OK'-Taste (Rem.18)**, um zu bestätigen.

Drücken Sie die Pfeiltasten, um auszuwählen, und drücken Sie dann die **'OK'**-Taste, um mit der Wiedergabe zu beginnen.

1. Der Majority Fitzwilliam 2024 unterstützt das MP3-Audioformat für die USB-Wiedergabe.
2. Das Gerät kann USB-Speicher mit bis zu 128 GB unterstützen.
3. Das Gerät ist möglicherweise nicht mit allen USB-Sticks kompatibel, daher ist dies kein Hinweis auf ein Problem mit dem Gerät.

Abspielen von Musik über den Music Player

1. Drücken Sie die **'PLAY/PAUSE'**-Taste am Gerät (**Ref.9**) oder auf der Fernbedienung (**Rem.15**), um die Musik abzuspielen/pausieren.
2. Drücken Sie die Tasten **⏮ / ⏭** auf dem Gerät oder auf der Fernbedienung, um zum vorherigen/nächsten Titel zu springen.

Meine Wiedergabeliste

1. Im Musikplayer-Menü verwenden Sie die Pfeiltasten oder den **'Navigation/OK'**-Drehknopf am Gerät (**Ref.3**), um **'Meine Wiedergabeliste'** auszuwählen, und drücken Sie dann die **'OK'-Taste (Rem.18)**, um einzutreten.
2. Verwenden Sie die Pfeiltasten, um Lieder auszuwählen, und drücken Sie dann die **'OK'-Taste (Rem.18)**, um die Wiedergabe aus der Wiedergabeliste zu starten.

Speichern von Titeln in 'Meine Wiedergabeliste

- Um einen Song in 'Meine Wiedergabeliste' zu speichern, während ein Song abgespielt wird, halten Sie die **'OK'-Taste** 2 Sekunden lang gedrückt, um zu speichern.

BITTE BEACHTEN SIE: Sie können bis zu 200 Audiotracks in einer Wiedergabeliste speichern.

Wiederholung

Im Musikplayer-Menü verwenden Sie die Pfeiltasten auf der Fernbedienung oder drehen Sie den **'Navigation/OK'**-Drehknopf am Gerät (**Ref.3**), um **'Wiederholtes Abspielen'** auszuwählen, und drücken Sie dann wiederholt die **'OK'-Taste** auf der Fernbedienung (**Rem.18**), um das 'Wiederholte Abspielen' ein- oder auszuschalten. Ein entsprechendes 'Wiederholungs'-Symbol erscheint in der Statusleiste.

Zufallswiedergabe

Im Musikplayer-Menü verwenden Sie die Pfeiltasten, um **'Zufälliges Abspielen'** auszuwählen, und drücken Sie dann wiederholt die **'OK'-Taste (Rem.18)**, um das 'Zufällige Abspielen' ein- oder auszuschalten. Ein entsprechendes 'Zufällig'-Symbol erscheint in der Statusleiste.

DAB-Betrieb

Drücken Sie die 'MODE'-Taste am Gerät (**Ref.4**) oder auf der Fernbedienung (**Rem.14**), um das Modusmenü aufzurufen. Drehen Sie den 'Navigation/OK'-Drehknopf am Gerät (**Ref.3**) oder verwenden Sie die Pfeiltasten auf der Fernbedienung, um den DAB-Radio-Modus auszuwählen. Drücken Sie dann den 'Navigation/OK'-Drehknopf am Gerät (**Ref.3**) oder die 'OK'-Taste auf der Fernbedienung (**Rem.18**), um zu bestätigen. Das Majority Fitzwilliam 2024 wechselt in den **DAB-Modus** und führt einen automatischen Scan durch. Während des Scans wird auf dem Display '**Scannen...**' angezeigt, zusammen mit einer Schiebeleiste, die den Fortschritt und die Anzahl der gefundenen Sender anzeigt. Sobald der Scan abgeschlossen ist, wählt das Gerät den ersten alphanumerisch gefundenen Sender aus.

Um die Liste der gefundenen DAB-Radiosender zu erkunden, verwenden Sie die Pfeiltasten, um auszuwählen, und drücken Sie dann die 'OK'-Taste (**Rem.18**), um zu bestätigen.

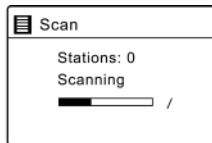
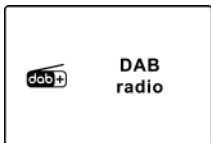

Senderliste

1. Im DAB-Modus drücken Sie die '**MENU**-Taste am Gerät oder auf der Fernbedienung (**Rem.6**), um das DAB-Menü aufzurufen.
2. Drücken Sie die Pfeiltasten, um '**Senderliste**' auszuwählen, und drücken Sie dann die **OK**-Taste, um einzutreten.
3. Eine Liste der gefundenen DAB-Sender wird auf dem Bildschirm angezeigt.

Automatischer Suchlauf

Im DAB/DAB+-Modus drücken Sie die '**MENU**-Taste auf der Fernbedienung (**Rem.6**) und verwenden Sie dann die Pfeiltasten, um 'Scan' zu finden und auszuwählen. Drücken Sie die '**OK**-Taste (**Rem.18**), um einen vollständigen Scan automatisch zu starten.

1. Auf dem Display wird dann '**Scannen...**' und eine Fortschrittsleiste angezeigt.
2. Alle gefundenen DAB/DAB+-Radiosender werden automatisch gespeichert. Um die gefundenen Sender zu erkunden und anzuhören, verwenden Sie die Pfeiltasten auf der Fernbedienung oder drehen Sie den '**Navigation/OK**'-Drehknopf am Gerät (**Ref.3**), um auszuwählen, und drücken Sie dann die '**OK**-Taste (**Rem.18**), um zu bestätigen.

Manuelle Abstimmung

Neben der automatischen Senderabstimmung können Sie den Empfänger auch manuell abstimmen. Diese Funktion kann Ihnen helfen, wenn Sie Ihre Antenne ausrichten oder neue Radiosender hinzufügen möchten, die Sie beim automatischen Suchlauf möglicherweise verpasst haben.

1. Drücken Sie die **'MENU'**-Taste am Gerät (**Ref.6**) oder auf der Fernbedienung (**Rem.18**), um das Menü anzuzeigen.
2. Verwenden Sie die Pfeiltasten auf der Fernbedienung, um **'Manuelle Abstimmung'** auszuwählen, und drücken Sie dann die **'OK'-Taste (Rem.18)**, um zu bestätigen.
3. Auf dem Display werden die Multiplexe 5A bis 13F angezeigt.
4. Verwenden Sie die Pfeiltasten, um den Kanal auszuwählen, und drücken Sie dann die **'OK'-Taste (Rem.18)**, um zu bestätigen.
5. Um Sender zu hören, kehren Sie zum aktuellen Bildschirm zurück und verwenden Sie die Pfeiltasten oder drehen Sie den **'Navigation/OK'**-Drehknopf am Gerät (**Ref.3**), um den gewünschten Sender aus der Senderliste auszuwählen, und drücken Sie dann die **'OK'-Taste**, um zu bestätigen.

DAB-Informationen anzeigen

Drücken Sie wiederholt die **INFO**-Taste am Gerät oder auf der Fernbedienung, um durch die verfügbaren Informationen zu blättern. Auf dem Display werden bei jedem Tastendruck verschiedene Informationen angezeigt, wie z. B.: DLS (Dynamic Label Segment) - Programmtyp - Ensemble/Frequenz - Signalfehler/Stärke - Bitrate/Codec/Kanäle - Datum

DLS (Dynamisches Label-Segment)

Hierbei handelt es sich um eine Laufschrift mit Echtzeit-Informationen, z. B. Songtitel, Schlagzeilen usw.

Programmtyp

Beschreibt den Stil oder das Genre der Sendung, die gerade ausgestrahlt wird.

Ensemble Name/Frequenz

Zeigt den Namen des Multiplexes an, der den Sender enthält, den Sie gerade hören, sowie die Frequenz. Ein Multiplex ist eine Sammlung von Radiosendern, die gebündelt und auf einer Frequenz übertragen werden. Es gibt nationale und lokale Multiplexe. Lokale Multiplexe enthalten Sender, die für das jeweilige Gebiet spezifisch sind.

Signalfehler/Signalstärke

Der Signalfehler wird mit einer Zahl angezeigt. Wenn die Zahl 0 ist, bedeutet dies, dass das empfangene Signal fehlerfrei ist und die Signalstärke stark ist. Wenn die Fehlerrate hoch ist, wird empfohlen, die Funkantenne neu zu positionieren oder das Gerät neu aufzustellen. Auf dem Display wird ein Schiebepfeil angezeigt, der die Signalstärke angibt. Je stärker das Signal ist, desto länger ist der Balken von links nach rechts.

Bitrate/Codec/Kanäle

Das Display zeigt die digitale Audiobitrate an, die empfangen wird, sowie zusätzliche Informationen über den Audiocodec und die Kanalconfiguration.

Datum

Zeigt das aktuelle Datum an, das automatisch von der Sendeanstalt bereitgestellt wird.

Ungültige Sender streichen

Sie können alle nicht verfügbaren Sender aus der Liste entfernen.

1. Im DAB-Modus drücken Sie die **'MENU'**-Taste und verwenden Sie die Pfeiltasten oder drehen Sie den **'Navigation/OK'**-Drehknopf am Gerät (**Ref.3**), um **'Ungültige löschen'** auszuwählen. Drücken Sie dann die **'OK'-Taste**, um zu bestätigen.
2. Verwenden Sie die Pfeiltasten auf der Fernbedienung (**Rem.8 und Rem.17**), um **[JA]** auszuwählen, und drücken Sie dann die **'OK'-Taste** auf der Fernbedienung (**Rem.18**), um zu bestätigen. Oder wählen Sie **[NEIN]**, um abzubrechen.

DRC (Dynamikbereichskomprimierung)

Wenn Sie Musik mit hohem Dynamikbereich in einer lauten Umgebung hören, möchten Sie vielleicht den Dynamikbereich komprimieren.

1. Im DAB-Modus drücken Sie die **'MENU'**-Taste (**Ref.6 oder Rem.6**) und verwenden Sie dann die Pfeiltasten, um 'DRC' auszuwählen. Drücken Sie die **'OK'-Taste (Rem.18)**, um zu bestätigen.
2. Verwenden Sie die Pfeiltasten, um 'DRC high/low/off' auszuwählen, und drücken Sie dann die **'OK'-Taste** auf der Fernbedienung (**Rem.18**), um die Einstellung zu bestätigen.

Reihenfolge der Sender

Vielleicht möchten Sie die Reihenfolge der Senderliste ändern.

1. Im DAB-Modus drücken Sie die **'MENU'**-Taste am Gerät oder auf der Fernbedienung (**Ref.6 oder Rem.6**), und verwenden Sie die Pfeiltasten auf der Fernbedienung, um **'Senderreihenfolge'** auszuwählen. Drücken Sie dann die **'OK'-Taste (Rem.18)**, um einzutreten.
2. Verwenden Sie die Pfeiltasten, um **'Alphanumerisch/Ensemble'** auszuwählen, und drücken Sie dann die **'OK'-Taste (Rem.18)**, um die Einstellung zu bestätigen.

Speichern und Abrufen von voreingestellten Sendern

- Siehe 'Voreingestellte Sender' und 'Abrufen eines gespeicherten Senders' im Abschnitt Internetradio (S.20).

FM-Betrieb

Drücken Sie die **MODE-Taste** am Gerät (**Ref.4**) oder auf der Fernbedienung (**Rem.18**), um das Modusmenü aufzurufen.

Drehen Sie den **'Navigation/OK'**-Drehknopf am Gerät (**Ref.3**) oder drücken Sie die **'HOCH'/'RUNTER'**-Tasten auf der Fernbedienung, um den FM-Radio-Modus auszuwählen. Drücken Sie dann den **'Navigation/OK'**-Drehknopf am Gerät (**Ref.3**) oder die **'OK'**-Taste auf der Fernbedienung, um zu bestätigen.

Auf dem Display wird die Frequenz angezeigt.

Automatischer Suchlauf

Im FM-Modus drücken und halten Sie die Pfeiltasten **'HOCH'/'RUNTER'** auf der Fernbedienung (**Rem.7 oder Rem.19**) für 2-3 Sekunden, um einen Scan für die FM-Radiosender vorwärts oder rückwärts im Frequenzband durchzuführen. Alternativ können Sie den **'Navigation/OK'**-Drehknopf am Gerät (**Ref.3**) oder die **'OK'-Taste** auf der Fernbedienung (**Rem.18**) drücken, um einen automatischen Scan zu starten.

Manuelle Abstimmung

Um nach FM-Sendern manuell zu suchen, drücken Sie die **'HOCH'/'RUNTER'**-Tasten auf der Fernbedienung (**Rem.7 oder Rem.19**), um Sender zu scannen. Drücken Sie diese Tasten wiederholt, bis Sie die gewünschte Frequenz erreichen.

▲ Bei FM-Radio kann es erforderlich sein, jeden Sender fein abzustimmen, indem Sie den **'Navigation/OK'**-Drehknopf am Gerät (**Ref.3**) drehen oder die **'HOCH'/'RUNTER'**-Tasten auf der Fernbedienung wiederholt drücken. Jeder Druck passt die Frequenz um 0,05 MHz an. Wenn der Signalempfang immer noch schlecht ist, justieren Sie die Position der Antenne oder versuchen Sie, das Radio an einen anderen Ort zu bewegen.

FM-Anzeige Informationen

Drücken Sie wiederholt die **'INFO'**-Taste am Gerät (**Ref.12**) oder auf der Fernbedienung (**Rem.22**), um durch die verfügbaren Informationen zu blättern. Das Display zeigt bei jedem Tastendruck verschiedene Informationen an, wie zum Beispiel: Radiotext – Programmtyp – Frequenz – Datum.

RDS (Radio Data System) Radiotext

Auf dem Display erscheint eine Laufschrift mit Informationen über das aktuelle Spielprogramm.

Programmtyp

Beschreibt den Stil oder das Genre der Musik, die gerade gesendet wird.

Sendername/Frequenz

Wenn ein RDS-Sender empfangen wird, wird der Name des Senders angezeigt. Wenn diese Information nicht verfügbar ist, wird die Frequenz angezeigt.

Datum

Zeigt das aktuelle Datum an, das automatisch von der Sendeanstalt bereitgestellt wird.

SuchlaufEinstellung

1. Drücken Sie die **'MENU'**-Taste (**Ref.6 oder Rem.6**), um das **FM-Modus-Menü** aufzurufen.
2. Drücken Sie die Pfeiltasten, um **'Scan-Einstellungen'** auszuwählen, und drücken Sie dann die **'OK'-Taste (Rem.18)**, um einzutreten.
3. Drücken Sie die **'LINKS'/RECHTS'**-Tasten auf der Fernbedienung (**Rem.8 oder Rem.17**), um **[Ja]** auszuwählen, um nur starke Signale zu empfangen, und drücken Sie dann die **'OK'-Taste (Rem.18)**, um zu bestätigen.

Audio-Einstellung

1. Drücken Sie die **'MENU'**-Taste (**Ref.6 oder Rem.6**), um das FM-Menü aufzurufen.
2. Drücken Sie die Pfeiltasten oder drehen Sie den **'Navigation/OK'**-Drehknopf am Gerät (**Ref.3**), um **'Audioeinstellung'** auszuwählen, und drücken Sie dann die **'OK'-Taste (Rem.18)**, um einzutreten.
3. Drücken Sie die **'LINKS'/RECHTS'**-Tasten auf der Fernbedienung (**Rem.8 oder Rem.17**), um **[Ja]** auszuwählen, um nur Mono zu hören, oder **[NEIN]**, um das Gerät automatisch Stereo oder Mono wählen zu lassen.
4. Drücken Sie die **'OK'-Taste** auf der Fernbedienung (**Rem.18**), um zu bestätigen.

Speichern und Abrufen von voreingestellten Sendern

- Siehe 'Voreingestellte Sender' und 'Abrufen eines gespeicherten Senders' im Abschnitt Internetradio (S.20).

Bluetooth-Betrieb

Die Einheit verfügt über eine Bluetooth-Funktion, die ein Signal innerhalb von 8 Metern empfangen kann. Koppeln Sie die Einheit mit einem Bluetooth-Gerät wie einem Telefon oder einem Tablet, um Musik abzuspielen:

1. Drücken Sie die **'MODE'**-Taste am Gerät (**Ref.4**) oder auf der Fernbedienung (**Rem.18**), um das Modusmenü aufzurufen. Drehen Sie den **'Navigation/OK'**-Drehknopf am Gerät (**Ref.3**) oder drücken Sie die Tasten **◀ / ▶** auf der Fernbedienung, um den Bluetooth-Audio-Modus auszuwählen. Drücken Sie den **'Navigation/OK'**-Drehknopf am Gerät (**Ref.3**) oder die **'OK'-Taste (Rem.18)** auf der Fernbedienung, um zu bestätigen.
2. Wenn die Einheit nicht mit einem Bluetooth-Gerät gekoppelt ist, beginnt das Bluetooth-Logo zu blinken, was darauf hinweist, dass die Einheit sich jetzt im Kopplungsmodus befindet.
3. Aktivieren Sie Ihr Bluetooth-Gerät und suchen Sie nach **'Majority Fitzwilliam 2024'**. Wählen Sie zum Koppeln aus.
4. Sobald verbunden, hört das Bluetooth-Logo auf zu blinken, was darauf hinweist, dass beide Geräte jetzt gekoppelt sind.
5. Um die bestehende Bluetooth-Verbindung zu beenden und sich mit einem anderen Gerät zu koppeln, geben Sie das Radiomenü ein und wählen Sie dann **'Bluetooth einrichten'**. Drücken Sie die **'OK'-Taste** auf der Fernbedienung (**Rem.18**), um zu bestätigen und das Gerät zu entkoppeln.
6. Um die Bluetooth-Funktion zu trennen, wechseln Sie die Majority Fitzwilliam 2024 in einen anderen Modus oder trennen Sie und entfernen Sie die Majority Fitzwilliam 2024 vom Gerät, mit dem sie gekoppelt wurde.

Abspielen von Musik über Bluetooth

Drücken Sie die 'PLAY/PAUSE'-Taste am Gerät (**Ref.9**) oder auf der Fernbedienung (**Rem.9**), um die Wiedergabe zu starten/pausieren. Drücken Sie die 'PREVIOUS'/ 'NEXT'-Tasten am Gerät (**Ref.10, 11**) oder auf der Fernbedienung (**Rem.5,4**), um zum vorherigen/nächsten Titel zu springen.

- Die Reichweite zwischen dem Gerät und dem Gerät beträgt etwa 8 Meter.
- Wenn die Signalstärke schwach ist, kann es sein, dass Ihr Bluetooth-Empfänger die Verbindung trennt, aber er kehrt automatisch in den Kopplungsmodus zurück.
- Für einen besseren Empfang sollten Sie alle Hindernisse zwischen dem Gerät und dem Bluetooth-Gerät entfernen.
- Die Kompatibilität mit allen Geräten und Medientypen ist nicht garantiert.
- Bei einigen Mobiltelefonen mit Bluetooth-Funktion kann es vorkommen, dass sich das Gerät beim Tätigen und Beenden von Anrufen verbindet und trennt. Dies ist kein Anzeichen für ein Problem mit Ihrem Gerät.
- Steuern und regeln Sie die Lautstärke am Fitzwilliam 2024 und an Ihrem Bluetooth-Gerät.

Hilfseingang

Der AUX-EINGANG kann zur Wiedergabe von Ton von einem externen Gerät, wie z. B. einem Telefon, Tablet oder einem ähnlichen Gerät, verwendet werden.

1. Schließen Sie das externe Gerät mit einem 3,5-mm-AUX-Kabel (nicht im Lieferumfang enthalten) an den analogen Audioeingang des Fitzwilliam 2024 an.
2. Press the '**MODE**' button on the unit (**Ref.4**) or remote control (**Rem.14**) to access the Mode Menu. Rotate the 'Navigation/OK' dial on the unit (**Ref.3**) or press the '**UP/DOWN**' buttons on the remote control (**Rem.7 or 19**) to select AUX In Mode. Press the '**Navigation/OK**' dial on the unit (**Ref.3**) or the '**OK**' button on the remote control (**Rem.18**) to confirm.
3. Drücken Sie die Tasten **VOL +/-** auf der Fernbedienung, um die Lautstärke auf den gewünschten Pegel einzustellen. Stellen Sie die gewünschte Lautstärke am Radio und am externen Audiogerät ein, falls erforderlich.
4. Im AUX-Wiedergabemodus können Sie die Audiofunktionen über Ihr externes Gerät steuern.

 Lesen Sie beim Anschluss des externen Audiogeräts in der Bedienungsanleitung nach.

NetRemote

Der Majority Fitzwilliam 2024 kann nur über die NetRemote gesteuert werden, die auf einem Smartphone oder Tablet mit iOS- oder Android-System installiert ist. Wenn Sie die **UNDOK-App herunterladen, können Sie alle Modi von Internetradio, Podcasts, Spotify, Music Player, DAB, FM, Bluetooth und AUX In** auf Ihrem Gerät anzeigen.

Suchen Sie nach **UNDOK** auf Google Play (Android) oder Apple Store (iPhone) und installieren Sie die App auf Ihrem Smartphone oder Tablet.

Vergewissern Sie sich vor der Verwendung der **UNDOK-App**, dass sich das Fitzwilliam 2024 und das Smartphone oder Tablet im selben Wi-Fi-Netzwerk befinden. Starten Sie die App.

Die App wird initialisiert und sucht nach den im Netzwerk verfügbaren Geräten.

Suchen Sie The Majority Fitzwilliam 2024 in der Liste und wählen Sie es aus, um eine Verbindung herzustellen.

- Sobald das Smartphone oder Tablet über die UNDOK-App mit dem Fitzwilliam 2024 verbunden ist, wird beim nächsten Öffnen der App automatisch eine Verbindung hergestellt.
- Beachten Sie, dass die ursprüngliche Verbindung unterbrochen wird, wenn ein anderes Smartphone oder Tablet mit der gleichen App im gleichen Netzwerk verbunden ist.

Wenn Sie sich zum ersten Mal mit dem Gerät verbinden, werden Sie möglicherweise aufgefordert, einen PIN-Code einzugeben. Die Standard-PIN lautet **1234**. Einzelheiten zum Ändern der PIN aus Sicherheitsgründen finden Sie im Abschnitt **Systemeinstellungen: Netzwerk - NetRemote-PIN-Einrichtung**.

Wählen Sie auf der Hauptseite Ihrer Geräte-App den gewünschten Modus aus. Steuern Sie den ausgewählten Modus gleichzeitig auf Ihrem Smartphone oder Tablet und dem Gerät.

Verwendung von Kopfhörern

Hören Sie keine Musik mit hoher Lautstärke, wenn Sie Kopfhörer verwenden. Andernfalls kann es zu dauerhaften Hörschäden kommen. Stellen Sie die Lautstärke des Tuners auf die niedrigste Stufe, bevor Sie einen Kopfhörer verwenden.

- Verwenden Sie kabelgebundene Kopfhörer mit einem 3,5-mm-Klinkenstecker (nicht im Lieferumfang enthalten).
- Stecken Sie den Kopfhörerstecker in die Kopfhörerbuchse, die sich auf der Frontblende des Fitzwilliam 2024 befindet **(Ref.2)**.

▲ Langfristige Belastung durch laute Musik kann zu Gehörschäden führen. Vermeiden Sie daher extreme Lautstärken bei der Verwendung von Kopfhörern, insbesondere über längere Zeiträume hinweg.

Sleep-Einstellung

Mit dieser Funktion können Sie das Gerät so programmieren, dass es nach einer bestimmten Zeitspanne von selbst in den Standby-Modus wechselt.

- Um die Schlaffunktion zu aktivieren, drücken Sie wiederholt die Taste 'SLEEP' auf der Fernbedienung (**Rem.13**). Die Zeit ändert sich bei jedem Tastendruck wie folgt:



Schlaf AUS → 15 Minuten → 30 Minuten → 45 Minuten → 60 Minuten → 90 Minuten → 120 Minuten

Wenn die gewünschte Einschlafzeit auf dem Display erscheint, hören Sie auf, die Taste zu drücken, und die Einschlafzeit wird in zwei Sekunden aktiviert.  wird auf dem Display angezeigt. Neben dem Einschlafsymbol wird auch die verbleibende Zeit bis zum Ausschalten des Geräts auf dem Bildschirm angezeigt.

- Wenn der Sleep-Timer auf Null herunterzählt, schaltet das Gerät in den Standby-Modus. Um die Einschlaffunktion auszuschalten, drücken Sie, während der Timer noch herunterzählt, wiederholt die **SLEEP**-Taste, um 'SLEEP OFF' auszuwählen.

 Alternativ dazu,

- Drücken Sie die '**MENU**'-Taste auf der Fernbedienung (**Rem.6**), um das Hauptmenü aufzurufen. Verwenden Sie die Pfeiltasten, um 'Menü' auszuwählen, und drücken Sie dann die '**OK**'-Taste (**Rem.18**), um fortzufahren.
- Verwenden Sie die Pfeiltasten, um 'Schlaf' auszuwählen, und drücken Sie dann die '**OK**'-Taste, um fortzufahren.
- Verwenden Sie die Pfeiltasten, um die Schlafzeit auf AUS zu setzen, und drücken Sie dann die '**OK**'-Taste (**Rem.18**), um die Einstellung zu bestätigen.

Einstellen des Alarms

1. Drücken Sie die '**ALARM**'-Taste auf der Fernbedienung (**Rem.12**), das Display zeigt 'Alarm (1 oder 2): Aus [hh:mm]'. Drücken Sie den '**Navigation/OK**'-Drehknopf (**Ref.3**) auf dem Gerät oder drücken Sie die '**OK**'-Taste auf der Fernbedienung, um fortzufahren.
2. Drücken Sie den 'Navigation/OK'-Drehknopf (**Ref.3**) auf dem Gerät oder drücken Sie die '**OK**'-Taste auf der Fernbedienung (**Rem.18**), um fortzufahren.

Drücken Sie die '**UP**'/'**DOWN**'-Tasten auf der Fernbedienung (**Rem.7 & 19**) oder drehen Sie den '**Navigation/OK**'-Drehknopf auf dem Gerät (**Ref.3**), um eine der folgenden Optionen auszuwählen, und drücken Sie dann die '**OK**'-Taste, um zu bestätigen.

Aktivieren	Aus/ Täglich/ Einmalig/ Wochenenden/ Wochentage
Zeit	(Alarm Einschaltzeit)
Modus	Summer/ Internetradio/ DAB/ FM
Voreinstellung	Zuletzt gehört/ (voreingestellter Sender)
Lautstärke	Stellen Sie die Lautstärke des Alarms auf 0-32 ein.
Speichern	Speichern und Bestätigen der Alarmeinstellung

3. Wählen Sie abschließend '**SPEICHERN**' aus und drücken Sie dann die '**OK**'-Taste (**Rem.18**), um die Weckzeiteinstellung zu speichern. Das Display zeigt 'Alarm gespeichert' an. Wenn der Alarm eingestellt ist, erscheint das Weckzeichen im Display.

Um den Alarm vorübergehend auszuschalten, drücken Sie den '**Navigation/OK**'-Wähler auf dem Gerät (**Ref.3**) oder die '**SLEEP/SNOOZE**'-Taste auf der Fernbedienung (**Rem.13**).

Um die Schlummerfunktion zu aktivieren, wenn der Alarm ertönt, drücken Sie wiederholt den '**Navigation/OK**'-Wähler auf dem Gerät (**Ref.3**) oder die '**SLEEP/SNOOZE**'-Taste auf der Fernbedienung (**Rem.13**), um die Schlummerzeit auf **5, 10, 15 oder 30** Minuten festzulegen. Die eingestellte Schlummerzeit wird auf dem Display angezeigt, und das Gerät wechselt in den Standby-Modus.

Um den Alarm abzuschalten, wenn er ertönt, drücken Sie die 'Power-Taste/Lautstärkeregl' (**Ref.13**) oder die 'Power'-Taste auf der Fernbedienung (**Rem.1**).

Weckalarm Stornieren

1. Drücken Sie die '**ALARM**'-Taste auf der Fernbedienung, und das Display zeigt 'Alarm (1 oder 2): Ein [hh:mm]'.
2. Drücken Sie die Pfeiltasten oder drehen Sie das '**Navigation/OK**'-Wählrad am Gerät (**Ref.3**), um die Alarmnummer (1 oder 2) auszuwählen, und drücken Sie dann die '**OK**'-Taste, um mit der Einstellung des Timers zu beginnen.
3. Drücken Sie die Pfeiltasten, um 'Aktivieren' auszuwählen, und drücken Sie dann die '**OK-Taste (Rem.18)**', um zu bestätigen.
4. Drücken Sie die Pfeiltasten auf der Fernbedienung, um 'Aus' auszuwählen, und drücken Sie dann die '**OK-Taste (Ref.18)**', um zu bestätigen.
5. Wählen Sie abschließend 'Speichern' aus und drücken Sie dann die '**OK-Taste (Rem.18)**', um die Einstellung zu speichern.
6. Alternativ drücken Sie während des Standby-Modus die '**ALARM**'-Taste auf der Fernbedienung wiederholt, um den gespeicherten Alarm 1/2 sequenziell ein-/auszuschalten.

Produktspezifikationen

Leistungsaufnahme	1200-240 V- 20-60 Mhz
Stromverbrauch	In der Betriebsart bis zu 8W
Arbeitsumgebung - Temperatur	0-35 Abschlüsse
Nettogewicht	3 Kg
Einheit Dimension (W) x (D) x (H)	43.5 x 7.4 x 29.7 cm
Funkfrequenz	FM-87.5-108.00 Mhz DAB 174-240 Mhz
Stromversorgung	5.9V 2.0 A , 11.8V

So aktivieren Sie den drahtlosen Netzwerkanschluss:

- Schließen Sie das Gerät an die Stromversorgung an.
- Wechseln Sie in den drahtlosen Modus (z. B. Internet).

So deaktivieren Sie den drahtlosen Netzwerkanschluss:

- Gehen Sie zu Hauptmenü - Systemeinstellungen - Netzwerk - Netzwerk verbunden lassen. Wählen Sie Nein, und drücken Sie dann die Taste '**OK**', um die Netzwerkverbindung zu trennen.

Bluetooth version	Version	V4.2(nur UnterstützungBR+EDR)
	Maximale Sendeleistung	5 dBm
	Frequenzbereich	2402 - 2480 MHz
Wi-Fi	Maximale Sendeleistung	15 dBm
	Frequenzbereich	2412 - 2472 MHz

Stromverbrauch im Standby-Modus:

Wi-Fi aus: < 1,00 W (Standard-Standby-Modus) Wi-Fi eingeschaltet: < 2,00 W (Netzwerk-Standby-Modus)

Anmerkung:

- Das Gerät wechselt nach ca. 15 Minuten in den Netzwerk-Standby-Modus.
- Es ist für die beabsichtigte Verwendung des Geräts ungeeignet, wenn das Gerät im FM-Modus kein Radiosignal empfangen hat.
- Im Internetradio-, Podcast-, Spotify-, Musikplayer-, DAB-Radio-, Bluetooth-Audio- und AUX-In-Modus wechselt das Gerät nach 15 Minuten automatisch in den Standby-Modus, wenn es keine Audiowiedergabe hat. Drücken Sie die Standby-Taste, um die Wiedergabe fortzusetzen.
- Das Gerät kann in Gegenwart starker elektromagnetischer Felder Rauschen (1KHz-Signal) erzeugen. Im Falle einer Fehlfunktion aufgrund dieser starken elektromagnetischen Felder muss der Benutzer warten, bis der normale Betrieb wieder aufgenommen wird, ohne einzugreifen.

Unterstützen Sie

Vielen Dank, dass Sie sich für das Majority Fitzwilliam 2024 entschieden haben. Bitte folgen Sie den Anweisungen in der Bedienungsanleitung, um Ihr Gerät einzurichten und seine fantastischen Funktionen zu nutzen. Wenn Sie weitere Hilfe mit Ihrem neuen Gerät benötigen, wenden Sie sich bitte an unser Support-Team auf der Majority-Website: <https://www.majority.co.uk/support>

Garantie

Registrieren Sie Ihr Produkt innerhalb von 30 Tagen nach dem Kauf unter www.majority.co.uk, um Ihre erweiterte Garantie zu aktivieren. Es gelten die allgemeinen Geschäftsbedingungen.



Fitzwilliam 2024

Radio Internet

Manuel de l'utilisateur

MAJORITY

HOME AUDIO • CAMBRIDGE

Que contient la boîte?.....	3
Guide d'instructions	
Contrôles et fonctions.....	4
Portée de la télécommande	8
Opérations de base.....	9
Configuration du produit/Mise en route.....	10
Paramètres du système.....	14
Radio Internet.....	20
Podcasts.....	23
Spotify Connect.....	25
Fonctionnement du lecteur de musique.....	26
Fonctionnement de la radio DAB/DAB	28
Fonctionnement de la radio FM	32
Fonctionnement du Bluetooth	34
Entrée auxiliaire	35
NetRemote.....	35
Utilisation d'un casque	37
Réglage du sommeil	38
Réglage de l'alarme	39
Annulation de l'alarme	40
Spécification du produit	41
Assistance et garantie.....	43
Informations sur la sécurité	44

3 Ans

Enregistrez votre produit en ligne pour bénéficier
d'une extension de garantie GRATUITE de 3 ans sur:
www.majority.co.uk

Que contient la boîte?

- A. Majority Fitzwilliam 2024
- B. Manuel d'instruction
- C. Télécommande
- D. 2 piles AAA
- E. Antenne WLAN
- F. Câble d'alimentation

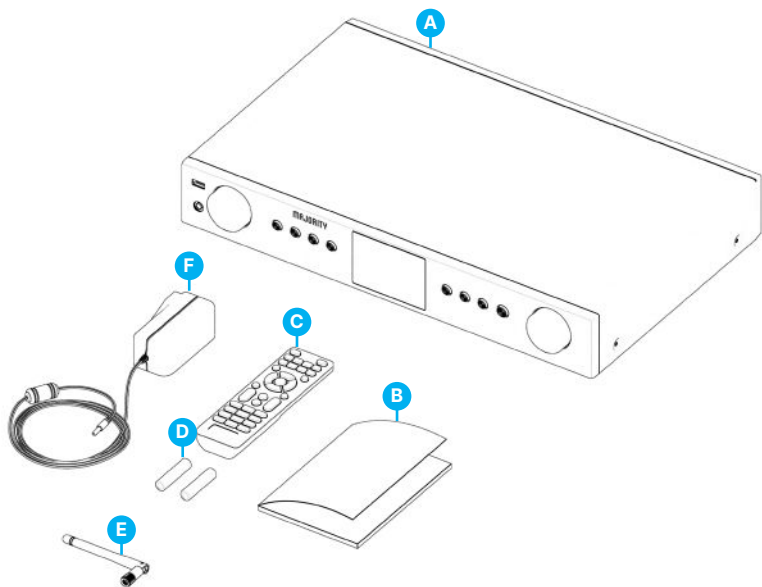

Vue de face

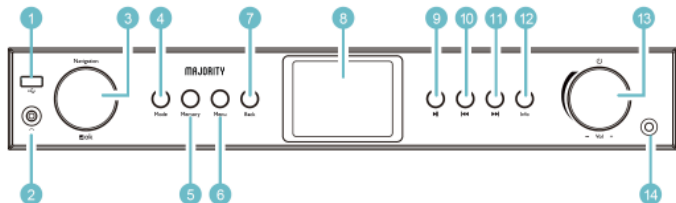

- | | | | |
|---|----------------------------|----|--|
| 1 | Port de lecture USB | 8 | Écran d'affichage |
| 2 | Prise pour casque d'écoute | 9 | Bouton Lecture/Pause |
| 3 | Sélecteur de navigation/OK | 10 | Bouton Précédent/Rembobinage |
| 4 | Bouton de mode | 11 | Bouton Suivant/Avant |
| 5 | Bouton de mémoire | 12 | Bouton Info |
| 6 | Touche Menu | 13 | Bouton d'alimentation/molette de réglage du volume |
| 7 | Bouton de retour | 14 | Capteur de la télécommande |

Vue arrière

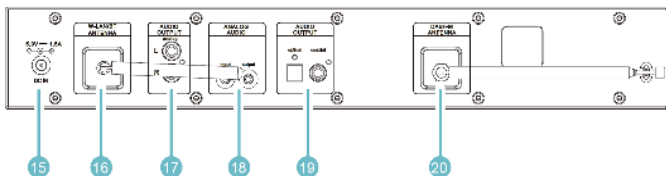

- 15. Port DC IN
- 16. Port de l'antenne W-LAN/BT
- 17. Sortie audio G/D (analogique, prise RCA)
- 18. Audio analogique (entrée/sortie, prise 3,5 mm)
- 19. Sortie numérique (optique) et sortie numérique (coaxiale)
- 20. Antenne DAB/FM

Boutons de la télécommande

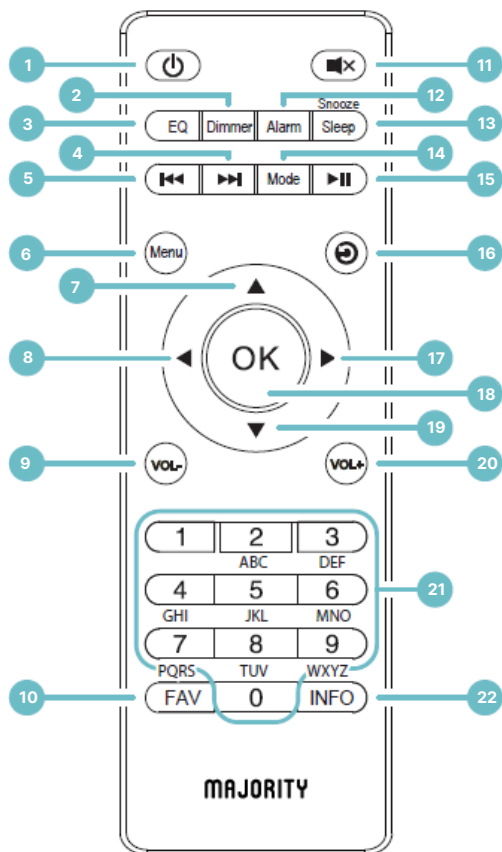

Boutons de la télécommande

1. Alimentation/Standby

Appuyez une fois sur cette touche pour mettre l'appareil sous tension. Appuyez une nouvelle fois sur cette touche pour mettre le tuner en mode veille.

2. Variateur

Appuyez sur cette touche pour modifier la luminosité de l'écran.

3. Bouton d'égalisation

Appuyez sur cette touche pour modifier le mode sonore

4. Bouton suivant

En mode Bluetooth ou USB, appuyez sur cette touche pour passer à la piste audio suivante.

5. Bouton précédent

En mode Bluetooth ou USB, appuyez sur cette touche pour sauter et lire la piste audio précédente.

6. Bouton de menu

Appuyer sur pour accéder au menu principal

7. Flèche vers le haut

8. Flèche gauche

9. Volume -

10. Bouton FAV

Appuyez et maintenez enfoncé pendant 2 à 3 secondes pour accéder à la sauvegarde de la mémoire des préréglages. Appuyez une fois sur cette touche pour accéder à la liste de rappel des préréglages.

11. Bouton de sourdine

Appuyez sur cette touche pour mettre le tuner en sourdine.

12. Bouton d'alarme

Appuyez sur cette touche pour accéder aux réglages de l'alarme

13. Touche Snooze/ Sleep

Appuyez sur cette touche pour accéder à la minuterie de mise en veille et la régler. Pendant que l'alarme retentit, appuyez sur ce bouton pour la remettre à plus tard.

14. Bouton de mode

Appuyez plusieurs fois sur cette touche pour changer de mode de syntonisation entre les modes DAB, FM, Bluetooth, USB, Internet Radio et Podcasts : DAB, FM, Bluetooth ; USB ; Radio Internet et Podcasts.

15. Bouton de lecture/pause

16. Bouton Retour/ Back

17. Flèche droite

18. Bouton OK

19. Bouton flèche vers le bas

20. Volume +

21. Touches du clavier

22. Touche INFO

Appuyez sur cette touche pour afficher les informations sur la station de radio en mode DAB ou FM.

Remplacement des piles de la télécommande

1. Appuyez sur le couvercle du compartiment à piles au niveau de '▼' et poussez le couvercle vers l'extérieur dans le sens de la flèche.
2. Insérez 2 piles AAA 1,5V (non fournies). Veillez à faire correspondre les extrémités (+) et (-) de la pile avec les extrémités (+) et (-) indiquées dans le compartiment à piles.
3. Fermez le couvercle.

Manipulation de la batterie

Une utilisation inappropriée ou incorrecte des piles peut provoquer de la corrosion ou une fuite de la pile, ce qui peut entraîner un incendie, des blessures ou des dommages matériels.

N'utilisez que le type de pile indiqué dans ce manuel.

Ne jetez pas la batterie usagée avec les ordures ménagères. Mettez-la au rebut conformément aux réglementations locales.

Retirez la pile de la télécommande lorsqu'elle n'est pas utilisée pendant une longue période, car de la corrosion ou une fuite de la pile peut se produire et entraîner des blessures physiques, et/ou des dommages matériels, et/ou un incendie.

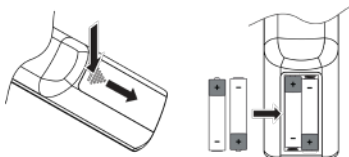

Portée de la télécommande

Le capteur de télécommande situé sur l'unité frontale est sensible aux commandes de la télécommande jusqu'à une distance maximale de 4 mètres et dans un arc de 60° maximum.

Notez que la distance de fonctionnement peut varier en fonction de la luminosité de la pièce.

Raccordement

1. La sortie audio (analogique), la sortie optique (numérique) et la sortie coaxiale (numérique) sont disponibles à l'arrière de l'appareil pour connecter le Majority Fitzwilliam 2024 à un amplificateur A/V, à un système HiFi ou à des haut-parleurs externes.
2. Insérez l'antenne DAB/FM fournie dans la boîte du produit dans son port et allongez-la à la longueur souhaitée.
3. Connectez l'antenne WLAN fournie dans la boîte du produit à la prise W-LAN à l'arrière de l'appareil pour la connexion WIFI.
4. Déroulez le câble d'alimentation sur toute sa longueur. Branchez la fiche du câble d'alimentation sur la prise secteur. L'appareil est maintenant connecté et prêt à l'emploi.
5. Pour éteindre complètement l'appareil, débranchez le câble d'alimentation de la prise secteur.

⚠ Veillez à brancher le câble d'alimentation sur une prise de courant alternatif fournissant la tension correcte. Tenez la fiche d'alimentation lorsque vous la branchez sur une prise ou que vous la débranchez. Ne tirez jamais sur le cordon d'alimentation.

Connexion au réseau

Ce produit ne prend en charge que la connexion sans fil pour l'accès au réseau et ne prend pas en charge la connexion au réseau local câblé.

Réseau sans fil

1. Tout d'abord, vérifiez que les voyants de contrôle (LINK/ACT) de votre routeur s'allument.
2. Procédez aux opérations décrites dans la section '**Mise en route**' ci-dessous. Il est recommandé d'exécuter l'assistant de configuration dans la section Paramètres du système.

⚠ Cet appareil ne peut pas être connecté directement à un modem autonome. Un routeur ou un modem incorporé à un routeur doit être utilisé. Étant donné qu'il existe différentes configurations de connexion, veuillez suivre les spécifications et les instructions de votre opérateur de télécommunications, de votre fournisseur d'accès à Internet et du guide de configuration du routeur.

**Veuillez noter que les instructions contenues dans ce manuel font référence au numéro de la touche de la télécommande, par exemple (Rem *numéro*) ou aux touches du tuner, par exemple (Ref* numéro*), conformément aux diagrammes des pages 4 à 6.*

Mise en route

Ce mode d'emploi présente les informations de base pour l'utilisation de cet appareil. Sauf indication contraire, toutes les opérations décrites sont basées sur l'utilisation de la télécommande.

Mise sous tension/hors tension

- Appuyez sur le bouton 'Power/Volume' de l'appareil **(Ref.13)** ou sur le bouton 'Power/Standby' de la télécommande **(Rem.1)** pour allumer l'appareil.
- Appuyez à nouveau sur le bouton 'Power/Volume' de l'appareil **(Ref.13)** ou sur le bouton 'Power/Standby' de la télécommande **(Rem.1)** pour mettre l'appareil en mode veille.

Sélection des modes

Appuyez sur le bouton MODE de l'appareil **(Ref.4)** ou de la télécommande **(Rem.14)** pour accéder au 'Menu Mode'. Tournez le bouton Navigation/Dial de l'appareil **(Ref.3)** ou utilisez les boutons fléchés de la télécommande pour basculer entre les modes **Radio Internet, Podcasts, Spotify, Lecteur de musique, Radio DAB, Radio FM, Audio Bluetooth** et **Entrée AUX**.

Lorsque l'appareil reste inactif pendant environ 15 minutes, il se met automatiquement en veille. Pour éteindre complètement l'appareil, débranchez le câble d'alimentation de la prise principale. Veuillez éteindre complètement l'appareil pour économiser de l'énergie lorsqu'il n'est pas utilisé.

Réglage du volume

- Tournez la molette 'Power/Volume' de l'appareil **(Ref.13)** sur l'appareil ou appuyez sur les touches **VOL +/-** de la télécommande pour régler le volume.
- Si vous souhaitez couper le son, appuyez sur la touche 'MUTE' de la télécommande. **(Rem.11)**. Appuyez à nouveau sur la touche 'MUTE' de la télécommande **(Rem.11)** pour reprendre l'écoute. Tournez le bouton 'Power/Volume' de l'appareil **(Ref.13)** pour augmenter/diminuer le niveau du volume.

Navigation dans le men

1. Appuyez sur la touche 'MENU' de l'appareil (**Ref.6**) ou de la télécommande (**Rem.6**) pour accéder au menu.
2. Tournez la molette '**Navigation/OK**' (**Ref.3**) ou utilisez toutes les touches fléchies de la télécommande pour naviguer dans les options du menu principal.
3. Appuyez sur le bouton de navigation/OK (**Ref.3**) de l'appareil ou sur la touche 'OK' de la télécommande (**Rem.18**) pour confirmer votre sélection.

Configuration initiale

Lorsque vous branchez l'appareil sur le secteur pour la première fois, l'écran de bienvenue de Majority s'affiche. La page Politique de confidentialité s'affiche. Veuillez visiter le site web mentionné sur la page pour consulter la politique de confidentialité détaillée. Appuyez sur la molette **Navigation/OK (Ref.3)** de l'appareil ou sur la touche **OK** de la télécommande (**Ref.18**) pour accepter et passer à l'étape suivante.



1. Pour lancer l'assistant de configuration initiale, tournez la molette **Navigation/OK (Ref.3)** de l'appareil ou les touches fléchies de la télécommande pour sélectionner **[OUI]**. Appuyez sur la molette **Navigation/OK (Ref.3)** de l'appareil ou sur la touche **OK** de la télécommande (**Rem.18**) pour confirmer.
2. Dans l'écran suivant, vous pouvez sélectionner le format de l'heure. Sélectionnez le réglage souhaité [12] ou [24] et appuyez sur la molette **Navigation/OK (Ref.3)** de l'appareil ou sur la touche **OK** de la télécommande (**Rem.18**) pour passer à l'étape suivante.
3. Vous pouvez ici sélectionner la source (DAB/FM/Réseau/Non mise à jour) que l'appareil utilise pour obtenir et mettre à jour l'heure et la date. Si vous sélectionnez 'Mise à jour à partir du réseau', passez à l'étape suivante pour sélectionner le fuseau horaire et vous assurer que l'heure est correctement affichée. Sélectionnez 'DAYLIGHT SAVINGS' comme **[ON]** ou **[OFF]**.
4. Dans l'écran suivant, vous pouvez spécifier si le produit doit rester connecté à Internet lorsqu'il est en mode veille. Tournez la molette **Navigation/OK (Ref.3)** de l'appareil ou appuyez sur les touches fléchies de la télécommande pour sélectionner **[OUI]**. Appuyez sur la molette **Navigation/OK (Ref.3)** de l'appareil ou sur la touche **OK** de la télécommande (**Rem.18**) pour confirmer.
5. Votre radio va maintenant rechercher votre réseau sans fil - cela peut prendre quelques secondes, puis une liste de tous les réseaux sans fil apparaîtra à l'écran. Sélectionnez le réseau WLAN que vous connaissez et choisissez d'utiliser WPS (Wi-Fi Protected Setup) (bouton-poussoir/bouton) ou d'ignorer WPS pour saisir le mot de passe à l'aide du clavier affiché.

Connexion à l'aide du bouton WPS de votre routeur

La connexion à l'aide du bouton WPS (Wi-Fi Protected Setup) de votre routeur est un moyen rapide et facile de connecter votre radio sans avoir à saisir de mot de passe. Sélectionnez l'une des méthodes de connexion suivantes :

Flèche du bouton-poussoir

Si votre routeur est équipé d'un bouton WPS, vous remarquerez [WPS] devant le nom de votre réseau.

- Appuyez sur les flèches de la télécommande pour sélectionner le bouton poussoir. Appuyez sur le bouton **Navigation/OK** de l'appareil (**Ref.3**) pour confirmer.
- Un message s'affiche alors à l'écran vous demandant d'appuyer sur le bouton WPS de votre routeur. Appuyez sur le bouton WPS de votre routeur. Consultez le mode d'emploi de votre routeur si vous n'êtes pas sûr du bouton WPS.
- Appuyez sur le bouton **Navigation/OK** de l'appareil (**Ref.3**) ou sur le bouton **OK** de la télécommande pour confirmer. Votre radio va maintenant se connecter à votre routeur - cela peut prendre quelques secondes.

Pin (numéro de code)

La radio génère un numéro de code à 8 chiffres. Saisissez ce numéro de code dans le routeur sans fil ou le périphérique d'accès.

Connexion à l'aide du mot de passe de votre réseau sans fil

Si votre routeur n'a pas de bouton WPS, il vous sera demandé d'entrer le mot de passe de votre réseau sans fil, ou vous pouvez sélectionner SKIP WPS, ce qui vous amènera également à l'écran du mot de passe.

- Appuyez sur les touches fléchées de la télécommande ou sur les touches du clavier pour sélectionner chaque lettre/chiffre de votre mot de passe. Appuyez sur la touche **OK (Rem.18)** pour saisir la lettre/le chiffre sélectionné(e).
- Lorsque vous avez saisi votre mot de passe, utilisez les touches fléchées de la télécommande ou tournez la molette '**Navigation/ OK**' de l'appareil pour sélectionner **OK** à droite de l'écran.
- Une fois votre radio connectée, appuyez sur le bouton '**OK**' pour quitter la configuration.

Les paramètres du réseau peuvent être modifiés à tout moment dans le menu - Paramètres du système - Réseau - Assistant réseau.

Appuyez sur la touche '**MENU**' de l'appareil (**Ref.6**) ou de la télécommande (**Rem.6**) pour afficher le menu. Tournez la molette '**Navigation /OK**' de l'appareil (**Ref.3**) ou utilisez les touches fléchies de la télécommande pour sélectionner 'Paramètres système', puis appuyez sur la molette '**Navigation/OK**' de l'appareil (**Ref.3**) ou sur la touche '**OK**' de la télécommande (**Rem.18**) pour confirmer.

Égaliseurs

Ce système prend en charge une variété d'égaliseurs et d'effets sonores.

Appuyez sur la touche **EQ** (**Rem.3**) pour accéder au menu de l'égaliseur.

Autre possibilité,

En mode de réglage du système, tournez la molette '**Navigation/OK**' de l'appareil (**Ref.3**) ou utilisez les touches fléchies de la télécommande pour sélectionner 'Égaliser', puis appuyez sur la touche **OK** pour confirmer.

1. L'écran affiche : **NORMAL > Flat-Jazz-Rock-Movie-Classic Pop- News-MY EQ-My EQ profile set-up** (configuration de mon profil d'égalisation)
2. Appuyez sur les touches fléchées de la télécommande pour sélectionner votre mode d'égalisation, puis appuyez sur la touche '**OK**' de la télécommande (**Rem.18**) pour confirmer.
3. Pour [MY EQ], veuillez aller à [My EQ Profile Setup] pour un réglage personnalisé avant de sélectionner cette option.
4. Dans [**My EQ Profile Setup**], appuyez sur les touches fléchées de la télécommande pour sélectionner [Bass/Treble], puis appuyez sur la touche '**OK**' (**Rem.18**) pour valider. Appuyez sur la touche fléchée de la télécommande ou tournez la molette '**Navigation/OK**' (**Ref.3**) pour sélectionner les niveaux souhaités pour les basses et les aigus, puis appuyez sur la touche '**OK**' (**Rem.18**) pour confirmer.
5. Appuyez sur la touche **BACK** de la télécommande (**Ref.16**) pour quitter, puis appuyez sur les touches **◀** / **▶** pour sélectionner [YES]. Appuyez sur la touche **OK** (**Rem.18**) pour confirmer. L'écran affiche le profil Sauvegardé de l'égaliseur.

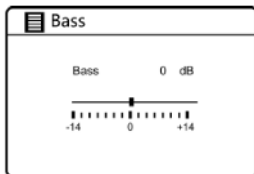
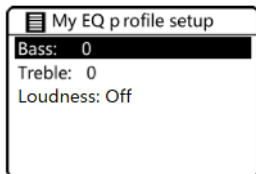

Qualité de l'audio en continu

Entrez dans cette section pour modifier la qualité audio de la diffusion en continu entre basse, moyenne et haute qualité selon vos préférences. Appuyez sur la touche 'OK' de la télécommande (Rem.18) pour confirmer votre sélection.

Réseau

1. En mode Paramètres système, appuyez sur les touches fléchées de la télécommande ou tournez la molette '**Navigation/OK**' de l'appareil (**Ref.3**) pour sélectionner Réseau. Appuyez sur la molette '**Navigation/OK**' de l'appareil (**Ref.3**) ou sur la touche '**OK**' de la télécommande (**Ref.18**) pour confirmer.
2. Tournez la molette '**Navigation/OK**' de l'appareil (**Ref.3**) ou utilisez les touches fléchées de la télécommande pour sélectionner les paramètres suivants, puis appuyez sur la touche '**OK**' (**Rem.18**) pour confirmer.
3. Appuyez sur la touche **BACK** de l'appareil (**Ref.7**) ou de la télécommande (**Rem.16**) pour annuler le réglage et revenir au menu précédent.

Assistant réseau	SSID - sélectionne le réseau sans fil souhaité. Rescan - Recherche les réseaux disponibles. Configuration manuelle - Sélectionne le réseau sans fil avec activation/désactivation du protocole DHCP (Dynamic Host Configuration Protocol).
Configuration du réseau local sans fil PBC	Sélectionnez WPS sur l'appareil et appuyez sur le bouton WPS du modem avec lequel vous souhaitez vous connecter. Appuyez sur la touche ' Navigation/OK ' de l'appareil (Ref.3) ou sur la touche ' OK ' de la télécommande pour continuer.
Voir les paramètres	Affiche les réglages de l'appareil.
Réglages manuels	Sélectionner le réseau sans fil avec activation/désactivation du DHCP.
Configuration du code PIN de NetRemote	Pour définir un code PIN à saisir avant de pouvoir se connecter à l'appareil à distance via un réseau.
Profil du réseau	Visualiser le réseau connecté.
Effacer les paramètres du réseau	Pour supprimer la mémoire réseau connectée dans le profil réseau.
Maintenir le réseau connecté	Pour définir si l'appareil reste connecté à son réseau en mode veille et lorsqu'il n'est pas en mode radio réseau.

Heure/Date

L'heure et la date peuvent être mises à jour automatiquement à partir du réseau Internet, de la radio DAB ou FM ou sans mise à jour.

Remarque : si vous choisissez 'Pas de mise à jour', vous pouvez régler manuellement l'heure et la date sur le tuner Fitzwilliam.

En mode Paramètres système, appuyez sur les touches fléchées de la télécommande ou tournez le cadran '**Navigation/OK**' de l'appareil (**Ref.3**) pour sélectionner Heure/Date. Appuyez sur la touche '**OK**' pour valider. Appuyez sur les touches fléchées de la télécommande ou tournez la molette '**Navigation/OK**' de l'appareil (**Ref.3**) pour sélectionner Réglage Heure/Date. Appuyez sur la touche '**OK**' (**Rem.18**) pour confirmer.

1. Les chiffres de la date clignotent à l'écran.
2. Appuyez sur les touches fléchées de la télécommande pour régler la date, puis appuyez sur la touche '**OK**' (**Rem.18**) pour confirmer.
3. Répétez l'étape (2) ci-dessus pour régler le mois/l'année/l'heure/la minute.
4. Les réglages de la date et de l'heure sont maintenant effectués.

Mise à jour automatique	DAB/FM/Réseau/Aucune mise à jour
Définir le format	Format 12 / 24 heures
Régler le fuseau horaire	Sélectionnez un fuseau horaire. (Uniquement disponible lorsque la mise à jour automatique à partir du réseau est activée).
Éclairage d'appoint	Sélectionnez l'heure d'été. (Uniquement disponible lorsque la mise à jour automatique à partir du réseau est activée).

Le réglage par défaut de la mise à jour automatique de l'heure est 'Mise à jour à partir du réseau'. Si vous souhaitez régler manuellement l'heure, il est recommandé de désactiver la fonction de mise à jour automatique en sélectionnant 'Pas de mise à jour'.

Langue

1. En mode réglage du système, à l'aide des touches fléchées de la télécommande ou de la molette **'Navigation/OK'** de l'appareil (**Ref.3**), sélectionnez Langue puis appuyez sur la touche **'OK'** (**Ref.18**) pour valider.
2. Appuyez sur les touches fléchées de la télécommande ou tournez la molette **'Navigation/OK'** de l'appareil (**Ref.3**) pour changer la langue d'affichage selon votre choix.
3. Appuyez sur la touche **'OK'** (**Rem.18**) pour confirmer.

Réinitialisation d'usine

Il peut arriver que vous ayez besoin de réinitialiser votre appareil aux réglages d'usine, notamment en cas de déménagement ou de problèmes de réception. Si vous déménagez dans une autre partie du pays et que vous captez les stations DAB locales et nationales de cette région, il se peut que les chaînes précédemment réglées ne soient plus disponibles.

1. En mode Paramètres système, appuyez sur les touches fléchées de la télécommande pour sélectionner **Réinitialisation** usine, puis appuyez sur la touche **'OK' (Rem.18)** pour valider.
2. Appuyez sur les touches fléchées de la télécommande ou tournez la molette **'Navigation/OK'** de l'appareil (**Ref.3**) pour sélectionner [Oui], puis appuyez sur la molette de l'appareil ou sur la touche **'OK' (Rem.18)** pour confirmer ou sélectionnez [Non] pour annuler. Lors d'une réinitialisation d'usine, tous les réglages, les stations syntonisées, Internet, les stations préréglées DAB et FM seront effacés.

Mise à jour du logiciel

En mode Paramètres système, appuyez sur les touches fléchées de la télécommande pour sélectionner Mise à jour du logiciel, puis appuyez sur la touche **'OK' (Rem.18)** pour valider.

- Appuyez sur les touches fléchées de la télécommande pour sélectionner 'Auto-check setting' ou 'Check Now', puis appuyez sur la touche **'OK' (Rem.18)** pour confirmer.

▲ Avant de télécharger le logiciel, assurez-vous que la radio est branchée sur une alimentation secteur stable. L'interruption de l'alimentation électrique pendant le téléchargement/la mise à jour du logiciel peut entraîner des perturbations fonctionnelles et/ou endommager l'appareil.

Assistant de configuration

L'assistant de configuration est disponible dans les paramètres du système. Vous pouvez le parcourir pour configurer la date et l'heure ou les paramètres du réseau. Une fois terminé, votre radio est prête à être utilisée.

Info

1. En mode Réglages système, utilisez les touches fléchées de la télécommande ou la molette '**Navigation/OK**' de l'appareil (**Ref.3**) pour sélectionner Info, puis appuyez sur la touche '**OK**' pour valider.
2. Les informations disponibles sont les suivantes : La version du logiciel, la version de Spotify, l'ID de la radio et le nom de l'ami s'affichent à l'écran.

Politique de confidentialité

1. Pour afficher la page Politique de confidentialité, appuyez sur la touche **MENU** de l'appareil ou de la télécommande (**Rem.6**) et accédez à Paramètres système - Politique de confidentialité.
2. Après la 'réinitialisation d'usine', vous devez lire et accepter une nouvelle fois la **politique de confidentialité**.

Rétroéclairage

1. En mode Réglage du système, appuyez sur les touches fléchées pour sélectionner Rétroéclairage, puis appuyez sur la touche **OK (Rem.18)** pour valider.
2. Pour afficher les réglages du rétroéclairage, tournez la molette '**Navigation/OK**' de l'appareil (**Ref.3**) ou appuyez sur les touches fléchées pour sélectionner l'une des options suivantes. Appuyez sur la touche '**OK (Rem.18)**' pour confirmer.

Mode de fonctionnement Rétro-éclairage	Élevé / Moyen / Faible
Mode veille Rétro-éclairage	Délai d'attente : Désactivé/ 10 sec/ 30 sec/ 60 sec Niveau de veille : élevé/ moyen/ faible/ éteint

Vous pouvez également appuyer plusieurs fois sur la touche DIMMER de la télécommande (**Rem.2**) pour régler le niveau de rétroéclairage en mode Marche ou en mode Veille.

Si 'Timeout' est réglé sur OFF, la luminosité de l'écran en mode Standby sera la même qu'en mode Operation, et vous ne pourrez pas utiliser la touche DIMMER de la télécommande (**Rem.2**).

Radio Internet

Pour écouter une station de radio Internet, votre radio doit être connectée au réseau. Essayez de placer votre radio aussi près que possible de votre routeur pour obtenir la meilleure vitesse de connexion. Lorsque le mode Radio Internet est sélectionné, la radio se connecte au portail Frontier Silicon Internet Radio pour télécharger une liste de stations. Une fois qu'une station est sélectionnée, la radio se connecte directement à cette station.



Appuyez sur le bouton '**MODE**' de l'appareil (**Ref.4**) ou de la télécommande (**Rem.14**), pour accéder au Menu Mode.

Tournez la molette '**Navigation/OK**' de l'appareil (**Ref.3**) ou appuyez sur les touches fléchées de la télécommande pour sélectionner le Mode Radio Internet. Appuyez sur la molette '**Navigation/OK**' de l'appareil (**Ref.3**) ou sur la touche '**OK**' de la télécommande (**Rem.18**) pour confirmer.

En mode Radio Internet, appuyez sur la touche '**MENU**' de l'appareil (**Ref.6**) ou de la télécommande pour accéder au menu. Vous pouvez choisir entre : Dernière écoute, Liste des stations, Réglages du système et Menu principal. Appuyez sur les touches fléchées de la télécommande ou tournez la molette '**Navigation/OK**' de l'appareil (**Ref.3**) pour sélectionner et appuyez sur la touche '**OK**' (**Rem.18**) pour accéder à chaque section.

Lorsque la radio Internet est redémarrée, les dernières stations écoutées sont automatiquement sélectionnées. Pour revenir à [Liste des stations], appuyez sur la touche '**BACK**' (**Rem.16**).

Dernière écoute

1. Appuyez sur les touches fléchées de la télécommande ou tournez la molette '**Navigation/OK**' de l'appareil (**Ref.3**) pour sélectionner l'historique des stations que vous avez écoutées précédemment.
2. Appuyez sur la touche '**OK**' (**Rem.18**) ou sur la molette '**Navigation/OK**' de l'appareil (**Ref.3**) pour confirmer.

Liste des stations

Si c'est la première fois que vous écoutez la radio Internet, la radio sera dans la [**Liste des stations**].

Appuyez sur les touches fléchées de la télécommande ou tournez la molette '**Navigation/OK**' de l'appareil (**Ref.3**) pour sélectionner les options suivantes, puis appuyez sur la touche **OK (Ref.18)** pour confirmer.

'Pays'	Pour rechercher des stations spécifiques de votre pays. Dans ce cadre, les stations de radio locales sont affichées.
'Recherche'	Pour rechercher des stations à l'aide de différents mots-clés. Le nom et la description de la station sélectionnée s'affichent à l'écran.
'Localisation'	Pour sélectionner des stations de radio à partir d'une liste de pays disponibles.
'Populaire'	Sélectionnez une station à partir d'une liste des stations Internet les plus populaires du monde entier.
'Découvrir'	Sélectionnez des stations dans différentes catégories : Pays, Genre ou Langue.

Appuyez sur la touche '**BACK**' de l'appareil (**Ref.7**) ou de la télécommande (**Rem.16**) pour revenir au menu.

Stations prérégées

Les stations de radio Internet prérégées sont stockées sur le Fitzwilliam 2024 et ne sont pas accessibles à partir d'autres stations de radio.

- Pour enregistrer une présélection de radio Internet, vous devez d'abord écouter la station que vous souhaitez enregistrer. Maintenez la touche 'FAV' de la télécommande (**Rem.10**) ou la touche 'MEMORY' de l'appareil (**Ref.5**) pendant 2-3 secondes jusqu'à ce que l'écran affiche l'option 'Save to Preset'.
- Appuyez sur les touches fléchées de la télécommande ou tournez la molette '**Navigation/OK**' de l'appareil (**Ref.3**), faites défiler la liste des emplacements prérégés, sélectionnez le numéro, puis appuyez sur la touche **OK (Ref.18)** pour confirmer.

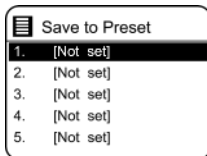

Rappel d'une station mémorisée

1. Pour rappeler une présélection, appuyez sur la touche **'FAV'** (sans la maintenir enfoncée) de la télécommande (**Rem.10**) ou sur la touche 'MEMORY' de l'appareil (**Ref.5**), à l'aide des touches fléchées de la télécommande. Vous pouvez également tourner la molette **'Navigation/OK'** de l'appareil (**Ref.3**).
2. Sélectionnez l'une des stations préregistrées de la liste.
3. Appuyez sur la touche **OK (Rem.18)** pour confirmer la sélection.

Utilisation de la télécommande :

- Appuyez sur les touches numériques (1-9) de la télécommande pour accéder rapidement et directement à la station préregistrée 1-9.
- Si aucune station n'est enregistrée sur une touche spécifique, le message Preset empty s'affiche.

REMARQUE : les opérations d'enregistrement des présélections et de rappel des stations sont les mêmes pour la radio Internet/les podcasts, le DAB et la FM.

Informations sur l'affichage de la radio Internet

Pendant la lecture d'une station de radio, appuyez plusieurs fois sur la touche INFO de l'appareil (**Ref.12**) ou de la télécommande (**Rem.22**), pour afficher diverses informations à l'écran, telles que : **Info/Description de la chaîne - Langue/Localisation - Débit binaire/Format sonore/Fréquence d'échantillonnage - Mémoire tampon de lecture - Date.**

Podcasts

Pour écouter des podcasts, votre radio doit être connectée au réseau Internet. Essayez de placer votre radio aussi près que possible de votre routeur pour obtenir les meilleures vitesses de connexion.

Appuyez sur le bouton '**MODE**' de l'appareil (**Ref.4**) ou de la télécommande (**Rem.14**), pour accéder au Menu Mode.

Tournez la molette '**Navigation/OK**' de l'appareil (**Ref.3**) ou appuyez sur les touches fléchées de la télécommande pour sélectionner le Mode Podcasts. Appuyez sur la molette '**Navigation/OK**' de l'appareil (**Ref.3**) ou sur la touche '**OK**' de la télécommande (**Rem.18**) pour confirmer.

Dernière écoute

1. Appuyez sur les touches fléchées de la télécommande pour sélectionner [Dernière écoute], puis appuyez sur la touche '**OK**' (**Rem.18**) pour confirmer.
2. Appuyez sur les touches fléchées pour sélectionner l'historique des stations que vous avez écoutées auparavant, puis appuyez sur la touche '**OK**' (**Rem.18**) pour confirmer votre sélection.

Liste des podcasts

En mode Podcasts, appuyez sur la touche MENU pour accéder au menu (Rem.6). Appuyez sur les touches fléchées pour sélectionner [Liste des podcasts] et appuyez sur la touche '**OK**' (**Rem.18**) pour confirmer.

Lorsque la radio est redémarrée, le dernier podcast écouté est automatiquement sélectionné. Pour revenir à [Liste des podcasts], appuyez sur la touche **BACK** (**Rem.16** ou **Ref.7**).

Si c'est la première fois que vous écoutez des podcasts, la radio se trouve dans la [Liste des podcasts].

Appuyez sur les touches fléchées de la télécommande pour sélectionner les options suivantes, puis appuyez sur la touche '**OK**' (**Rem.18**) pour accéder à chacune d'entre elles.

Pays	Rechercher des podcasts spécifiques dans votre pays. Dans ce cadre, il affichera des podcasts locaux.
Recherche	Rechercher des podcasts en utilisant divers mots-clés. Le nom et une description de celui que vous avez sélectionné s'afficheront à l'écran.
Emplacement	Pour sélectionner des podcasts dans une liste de pays disponibles.
Découvrir	Sélectionnez des podcasts dans diverses catégories : Pays, Genre ou Langue.



Spotify Connect

- Utilisez votre téléphone, votre tablette ou votre ordinateur comme une télécommande pour votre Spotify Connect.
- Rendez-vous sur spotify.com/connect pour en savoir plus.  Spotify

Licenses

Le Logiciel Spotify est soumis à des licences tierces que vous trouverez ici :
<https://www.spotify.com/connect/third-party-licenses>

Fonctionnement du lecteur de musique

Le lecteur de musique intégré vous permet de lire des fichiers audio au format MP3 stockés sur une clé USB que vous pouvez insérer dans le port USB (**Ref.1**).

Appuyez sur la touche '**MODE**' de l'appareil (**Ref.4**) ou de la télécommande (**Rem.14**) pour accéder au Menu Mode. Tournez la molette '**Navigation/OK**' de l'appareil (**Ref.3**) ou appuyez sur les touches fléchées de la télécommande pour sélectionner le Mode Lecteur de Musique, puis appuyez sur la molette '**Navigation/OK**' de l'appareil (**Ref.3**) ou sur la touche **OK** de la télécommande (**Rem.18**) pour valider.

Mode lecture USB

- Lorsqu'une clé USB est connectée à l'appareil en mode lecteur de musique, l'écran affiche 'Disque USB connecté - Ouvrir le dossier ? Appuyez sur le bouton **SELECT** pour confirmer [**YES**].

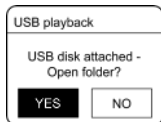

▲ Alternativement

En mode lecteur de musique, appuyez sur les touches fléchées pour sélectionner Lecture USB et appuyez sur la touche '**OK**' (**Rem.18**) pour confirmer.

Appuyez sur les touches fléchées pour sélectionner et appuyez sur la touche '**OK**' pour lancer la lecture.

- Le Majority Fitzwilliam 2024 prend en charge le format de film audio MP3 pour la lecture USB.
- L'appareil peut prendre en charge une clé USB d'une capacité maximale de 128 Go.
- L'appareil peut ne pas être compatible avec toutes les clés USB, ce qui ne signifie pas qu'il y a un problème avec l'appareil.

Lecture de musique via le lecteur de musique

1. Appuyez sur la touche '**PLAY/PAUSE**' de l'appareil (**Ref.9**) ou de la télécommande (**Rem.15**) pour lire/pause la musique ou
2. Appuyez sur les touches **◀** / **▶** de l'appareil ou de la télécommande pour passer à la piste précédente/suivante.

Ma liste de lecture

1. Dans le menu du lecteur de musique, appuyez sur les touches fléchées ou utilisez la molette '**Navigation/OK**' de l'appareil (**Ref.3**) pour sélectionner 'Ma liste de lecture', et appuyez sur la touche '**OK**' (**Rem.18**) pour y accéder.
2. Appuyez sur les touches fléchées pour sélectionner les chansons et appuyez sur la touche '**OK**' (**Rem.18**) pour lancer la lecture à partir de la liste de lecture.

Sauvegarde de chansons dans Ma liste de lecture

- Pour enregistrer une chanson dans 'Ma liste de lecture' pendant la lecture d'une chanson, appuyez sur la touche '**OK**' et maintenez-la enfoncée pendant 2 secondes pour l'enregistrer.

REMARQUE : Vous pouvez enregistrer jusqu'à 200 pistes audio dans une liste de lecture.

Répétition

Dans le menu du lecteur de musique, appuyez sur les touches fléchées de la télécommande ou tournez la molette '**Navigation/OK**' de l'appareil (**Ref.3**) pour sélectionner 'Répétition' et appuyez plusieurs fois sur la touche '**OK**' de la télécommande (**Ref.18**) pour activer/désactiver la 'Répétition'. Un symbole 'Répétition' correspondant apparaît dans la barre d'état.

Lecture aléatoire

Dans le menu du lecteur de musique, appuyez sur les touches fléchées pour sélectionner Lecture aléatoire, puis appuyez plusieurs fois sur la touche '**OK**' (**Rem.18**) pour activer/désactiver la lecture aléatoire. Un symbole 'Aléatoire' correspondant apparaît dans la barre d'état.

Fonctionnement de la DAB

Appuyez sur la touche 'MODE' de l'appareil (**Ref.4**) ou de la télécommande (**Rem.14**) pour accéder au Menu Mode. Tournez la molette '**Navigation/OK**' de l'appareil (**Ref.3**) ou appuyez sur les touches fléchées de la télécommande pour sélectionner le Mode Radio DAB. Appuyez sur la molette '**Navigation/OK**' de l'appareil (**Ref.3**) ou sur la touche '**OK**' de la télécommande (**Rem.18**) pour confirmer. Le Majority Fitzwilliam 2024 entrera en mode DAB et effectuera un balayage automatique. Pendant le balayage, l'écran affiche '**Scanning...**' ainsi qu'une barre de défilement qui indique la progression et le nombre de stations trouvées. Une fois le balayage terminé, l'appareil sélectionne la première station trouvée par ordre alphanumérique.

Pour explorer la liste des stations de radio DAB trouvées, appuyez sur les boutons fléchés pour sélectionner, puis appuyez sur le bouton '**OK**' (**Rem.18**) pour confirmer.

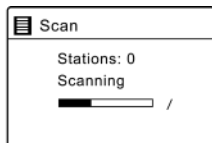
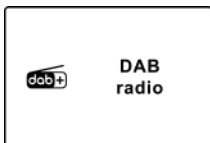

Liste des stations

1. En mode DAB, appuyez sur la touche 'MENU' de l'appareil ou de la télécommande (Rem.6) pour accéder au menu DAB.
2. Appuyez sur les touches fléchées pour sélectionner Liste des stations, puis appuyez sur la touche **OK** pour accéder au menu.
3. Une liste des stations DAB trouvées s'affiche à l'écran.

Balayage automatique

En mode DAB/DAB+, appuyez sur la touche 'MENU' de la télécommande (Rem.6), puis sur les touches fléchées pour trouver et sélectionner Balayage. Appuyez sur la touche '**OK**' (**Rem.18**) pour lancer automatiquement un balayage complet.

1. L'écran affiche alors 'Scanning...' et une barre de progression.
2. Toutes les stations de radio DAB/DAB+ trouvées seront automatiquement mémorisées. Pour explorer et écouter les stations trouvées, appuyez sur les touches fléchées de la télécommande ou tournez la molette '**Navigation/OK**' de l'appareil (**Ref.3**) pour sélectionner, puis appuyez sur la touche '**OK**' (**Rem.18**) pour confirmer.

Syntonisation manuelle

En plus de la fonction de réglage automatique, vous pouvez régler manuellement le récepteur. Cette fonction peut vous aider à aligner votre antenne ou à ajouter de nouvelles stations de radio que vous auriez pu manquer lors du balayage automatique.

1. Appuyez sur la touche '**MENU**' de l'appareil (**Ref.6**) ou de la télécommande (**Rem.18**) pour afficher le menu.
2. Appuyez sur les touches fléchées de la télécommande pour sélectionner 'Manual Tune', puis appuyez sur la touche '**OK**' (**Rem.18**) pour confirmer.
3. L'écran affiche le multiplex 5A à 13F.
4. Appuyez sur les touches fléchées pour sélectionner la chaîne, puis appuyez sur la touche '**OK**' (**Rem.18**) pour confirmer.
5. Pour écouter les stations trouvées, revenez à l'écran de lecture en cours et appuyez sur les touches fléchées ou tournez le cadran '**Navigation/OK**' de l'appareil (**Ref.3**) pour sélectionner la station souhaitée dans la liste des stations et appuyez sur la touche '**OK**' pour confirmer.

Informations sur l'affichage DAB

Appuyez plusieurs fois sur la touche **INFO** de l'appareil ou de la télécommande pour faire défiler les informations disponibles. L'écran affiche diverses informations à chaque pression sur la touche, telles que : DLS (Dynamic Label Segment) - Type de programme - Ensemble/Fréquence - Erreur de signal/Affirmité - Débit binaire/Codec/Canaux - Date

DLS (segment d'étiquetage dynamique)

Il s'agit d'un message défilant donnant des informations en temps réel, par exemple des titres de chansons, des titres d'actualités, etc.

Type de programme

Décrit le style ou le genre du programme diffusé.

Nom de l'ensemble/fréquence

Affiche le nom du multiplex qui contient la station que vous écoutez et la fréquence. Un multiplex est un ensemble de stations de radio regroupées et diffusées sur une seule fréquence. Il existe des multiplex nationaux et locaux. Les multiplex locaux contiennent des stations spécifiques à une région.

Erreur de signal/Intensité du signal

L'erreur de signal est indiquée par un chiffre. Si le chiffre est 0, cela signifie que le signal reçu ne comporte pas d'erreur et que l'intensité du signal est forte. Si le taux d'erreur est élevé, il est recommandé de repositionner l'antenne radio ou de repositionner l'appareil. L'écran affiche une barre coulissante pour indiquer l'intensité du signal. Plus le signal est fort, plus la barre est longue de gauche à droite.

Débit binaire / Codec / Canaux

L'écran affiche le débit binaire audio numérique reçu, ainsi que des informations supplémentaires sur le codec audio et la configuration des canaux.

Date

Affiche la date actuelle fournie automatiquement par le diffuseur.

Élaguer les stations non valides

Vous pouvez supprimer toutes les stations non disponibles de la liste.

1. En mode DAB, appuyez sur la touche '**MENU**' et appuyez sur les touches fléchées ou tournez la molette '**Navigation/OK**' de l'appareil (**Ref.3**) pour sélectionner Prune invalid.
2. Appuyez sur le bouton '**OK**' pour confirmer. Appuyez sur les touches fléchées de la télécommande (**Rem.8 et Rem.17**) pour sélectionner [OUI], puis appuyez sur la touche '**OK**' de la télécommande (**Rem.18**) pour confirmer. Ou sélectionnez [NO] pour annuler.

DRC (Compression de la plage dynamique)

Si vous écoutez de la musique avec une plage dynamique élevée dans un environnement bruyant, vous pouvez souhaiter compresser la plage dynamique audio.

1. En mode DAB, appuyez sur la touche '**MENU**' (**Ref.6 ou Rem.6**), puis sur les touches fléchées pour sélectionner DRC et appuyez sur la touche '**OK**' (**Rem.18**) pour confirmer.
2. Appuyez sur les touches fléchées pour sélectionner DRC high/low/off puis appuyez sur la touche '**OK**' de la télécommande (**Rem.18**) pour confirmer le réglage.

Ordre des stations

Vous pouvez souhaiter modifier l'ordre de la liste des stations.

1. En mode DAB, appuyez sur la touche '**MENU**' de l'appareil ou de la télécommande (**Ref.6 ou Rem.6**) et appuyez sur les touches fléchées de la télécommande pour sélectionner **Ordre des stations** et appuyez sur la touche '**OK**' (**Rem.18**) pour valider.
2. Appuyez sur les touches fléchées pour sélectionner **Alphanumérique/Ensemble** puis appuyez sur la touche '**OK**' (**Rem.18**) pour valider le réglage.

Sauvegarde et rappel des stations préréglées

Reportez-vous aux rubriques 'Stations préréglées' et 'Rappel d'une station mémorisée' de la section Radio Internet pour obtenir des instructions (p.21).

Fonctionnement de la FM

Appuyez sur le bouton **MODE** de l'appareil (**Ref.4**) ou de la télécommande (**Rem.18**) pour accéder au Menu Mode.

Tournez la molette '**Navigation/OK**' de l'appareil (**Ref.3**) ou appuyez sur les touches '**UP**'/'**DOWN**' de la télécommande pour sélectionner le Mode Radio FM. Appuyez sur la molette '**Navigation/OK**' de l'appareil (**Ref.3**) ou sur la touche '**OK**' de la télécommande pour confirmer.

L'écran affiche la fréquence FM.

Balayage automatique

En mode FM, appuyez pendant 2-3 secondes sur les touches '**UP**'/'**DOWN**' de la télécommande (**Rem.7** ou **Rem.19**) pour lancer une recherche de stations de radio FM vers l'avant ou vers l'arrière de la bande de fréquences. Alternativement, appuyez sur le cadran '**Navigation/OK**' de l'appareil (**Ref.3**), ou sur la touche '**OK**' de la télécommande (**Rem.18**) pour lancer un balayage automatique.

Syntonisation manuelle

Pour rechercher des stations FM manuellement, appuyez sur les touches '**UP**'/'**DOWN**' de la télécommande (**Rem.7** ou **Rem.19**) pour balayer les stations. Appuyez sur ces touches à plusieurs reprises jusqu'à ce que vous atteigniez la fréquence souhaitée.

▲ Avec la radio FM, il peut être nécessaire d'affiner le réglage de chaque station en tournant le cadran '**Navigation/OK**' de l'appareil (**Ref.3**) ou en appuyant sur les touches '**UP**'/'**DOWN**' de la télécommande de façon répétée. Chaque pression ajustera la fréquence de 0,05 MHz. Si la réception du signal est toujours mauvaise, ajustez la position de l'antenne ou essayez de déplacer la radio à un autre endroit.

Informations sur l'affichage FM

Appuyez plusieurs fois sur la touche '**INFO**' de l'appareil (**Ref.12**) ou de la télécommande (**Rem.22**) pour faire défiler les informations disponibles. L'écran affichera diverses informations à chaque pression sur la touche, telles que : Texte radio - Type de programme - Fréquence - Date.

Texte radio RDS (Radio Data System)

L'écran affiche un message défilant contenant des informations sur le programme en cours de lecture.

Type de programme

Décrit le style ou le genre de musique diffusé.

Nom de la station / Fréquence

Lorsqu'une station RDS est reçue, le nom de cette station s'affiche. Si cette information n'est pas disponible, c'est la fréquence qui s'affiche.

Date

Affiche la date actuelle fournie automatiquement par le diffuseur.

Réglage du balayage

1. Appuyez sur la touche 'MENU' (**Ref.6 ou Rem.6**) pour accéder au menu du mode FM.
2. Appuyez sur les touches fléchées pour sélectionner Scan Setting, puis appuyez sur la touche 'OK' (**Rem.18**) pour valider.
3. Appuyez sur les touches 'LEFT'/'RIGHT' de la télécommande (**Rem.8 ou Rem.17**) pour sélectionner [Yes] pour recevoir uniquement le signal fort, puis appuyez sur la touche 'OK' (**Rem.18**) pour confirmer.

Réglage audio

1. Appuyez sur la touche 'MENU' (**Ref.6 ou Rem.6**) pour accéder au menu FM.
2. Appuyez sur les touches fléchées ou tournez la molette 'Navigation/OK' de l'appareil (**Ref.3**) pour sélectionner Réglage Audio, puis appuyez sur la touche 'OK' (**Rem.18**) pour valider.
3. Appuyez sur les touches 'LEFT'/'RIGHT' de la télécommande (**Rem.8 ou Rem.17**) pour sélectionner [Yes] pour écouter en mono uniquement ou [NO] pour laisser l'appareil sélectionner automatiquement Stereo ou Mono.
4. Appuyez sur la touche 'OK' de la télécommande (**Rem.18**) pour confirmer.

Sauvegarde et rappel des stations pré-réglées

- Reportez-vous aux rubriques 'Stations pré-réglées' et 'Rappel d'une station mémorisée' de la section Radio Internet pour obtenir des instructions (p.21).

Fonctionnement de Bluetooth

L'appareil est doté d'une fonction Bluetooth qui peut recevoir un signal dans un rayon de 8 mètres. Associez l'appareil à un dispositif Bluetooth tel qu'un téléphone ou une tablette pour écouter de la musique :

1. Appuyez sur le bouton 'MODE' de l'appareil (**Ref.4**) ou de la télécommande (**Rem.18**) pour accéder au Menu Mode. Tournez la molette 'Navigation/OK' sur l'appareil (**Ref.3**) ou appuyez sur les touches ◀ / ▶ de la télécommande pour sélectionner le Mode Audio Bluetooth. Appuyez sur la molette 'Navigation/OK' de l'appareil (**Ref.3**) ou sur la touche 'OK' (**Rem.18**) de la télécommande pour confirmer.
2. Si l'appareil n'est pas couplé avec un appareil Bluetooth, le logo Bluetooth commence à clignoter pour indiquer que l'appareil est maintenant en mode couplage.
3. Activez votre appareil Bluetooth et recherchez '**Majority Fitzwilliam 2024**'. Sélectionnez l'appareil à appairer.
4. Une fois la connexion établie, le logo Bluetooth s'arrête de clignoter à l'écran, indiquant que les deux appareils sont désormais appariés.
5. Pour interrompre la connexion Bluetooth existante et l'appairer avec un autre appareil, entrez dans le menu Radio et sélectionnez 'Setup Bluetooth'. Appuyez sur la touche 'OK' de la télécommande (**Rem.18**) pour confirmer et désappairer l'appareil.
6. Pour déconnecter la fonction Bluetooth, mettez le Majority Fitzwilliam 2024 dans un mode différent ou déconnectez et retirez le Majority Fitzwilliam 2024 de l'appareil avec lequel il a été apparié.

Lecture de musique via Bluetooth

Appuyez sur la touche 'PLAY/PAUSE' de l'appareil (**Ref.9**) ou de la télécommande (**Rem.9**) pour lire/pause la musique. Appuyez sur les touches 'PREVIOUS'/'NEXT' de l'appareil (**Ref.10, 11**) ou de la télécommande (**Rem.5,4**) pour passer à la piste précédente/suivante. La portée opérationnelle entre l'appareil et le dispositif est d'environ 8 mètres.

- La portée opérationnelle entre l'appareil et le dispositif est d'environ 8 mètres.
- Si la force du signal est faible, votre récepteur Bluetooth peut se déconnecter, mais il se remettra automatiquement en mode d'appairage.
- Pour une meilleure réception, éliminez tout obstacle entre l'appareil et le périphérique Bluetooth.
- La compatibilité avec tous les appareils et types de médias n'est pas garantie. Certains téléphones portables dotés de la connectivité Bluetooth peuvent se connecter et se déconnecter lorsque vous passez ou terminez un appel. Cela n'indique pas un problème avec votre appareil.
- Contrôlez et réglez le volume sur Fitzwilliam 2024 et sur votre appareil Bluetooth.

Entrée auxiliaire

L'ENTRÉE AUXILIAIRE peut être utilisée pour diffuser le son d'un appareil externe tel qu'un téléphone, une tablette ou un appareil similaire.

1. Connectez l'appareil externe à l'entrée audio analogique du Fitzwilliam 2024 à l'aide d'un câble AUX de 3,5 mm (non fourni).
2. Appuyez sur la touche 'MODE' de l'appareil (**Ref.4**) ou de la télécommande (**Rem.14**) pour accéder au Menu Mode. Tournez la molette 'Navigation/OK' de l'appareil (**Ref.3**) ou appuyez sur les touches 'UP'/'DOWN' de la télécommande (**Rem.7 ou 19**) pour sélectionner le mode AUX In. Appuyez sur la molette 'Navigation/OK' de l'appareil (**Ref.3**) ou sur la touche 'OK' de la télécommande (**Rem.18**) pour confirmer.
3. Appuyez sur les touches **VOL +/-** de la télécommande pour régler le volume au niveau de sortie sonore souhaité. Réglez le volume souhaité sur la radio et sur l'appareil audio externe si nécessaire.
4. En mode de lecture AUX, contrôlez les fonctions audio par l'intermédiaire de votre appareil externe.

 Lors de la connexion de l'appareil audio externe, reportez-vous au manuel d'utilisation.

NetRemote

Majority Fitzwilliam 2024 peut être contrôlé à l'aide de la NetRemote installée sur un smartphone ou une tablette sous système iOS ou Android uniquement. En **téléchargeant l'application UNDOK, vous pouvez afficher tous les modes de radio Internet, Podcasts, Spotify, lecteur de musique, DAB, FM, Bluetooth et AUX In** sur votre appareil.

Recherchez **UNDOK** sur Google Play (Android) ou Apple Store (iPhone) et installez l'application sur votre smartphone ou votre tablette.

Avant d'utiliser l'application **UNDOK**, assurez-vous que le Fitzwilliam 2024 et le smartphone ou la tablette se trouvent sur le même réseau Wi-Fi. Lancez l'application.

L'application s'initialise et recherche les appareils disponibles sur le réseau. Trouvez et sélectionnez The Majority Fitzwilliam 2024 dans la liste pour vous connecter.

- Une fois le smartphone ou la tablette accédé via l'application UNDOK, le Fitzwilliam 2024 se connectera automatiquement la prochaine fois que vous ouvrirez à nouveau l'application.
- Sachez que si un autre smartphone ou une tablette avec la même application sont connectés au sein du même réseau, la connexion initiale sera coupée.

Lorsque vous vous connectez pour la première fois à l'appareil, il se peut que l'on vous demande de saisir un code PIN. Le code PIN par défaut est 1234. Pour plus d'informations sur la modification du code PIN à des fins de sécurité, reportez-vous à la section **Paramètres du système : Réseau - Configuration du code PIN NetRemote**.

Sélectionnez le mode souhaité sur la page principale de l'application de votre appareil. Contrôlez le mode sélectionné simultanément sur votre smartphone ou tablette et sur l'appareil.

Utilisation d'un casque

N'écoutez pas de musique à un volume élevé lorsque vous utilisez des écouteurs. Cela peut entraîner une déficience auditive permanente. Réglez le volume du tuner au niveau le plus bas avant d'utiliser un casque.

- Utilisez des écouteurs filaires avec une prise jack de 3,5 mm (non fournis).
- Insérez le connecteur du casque dans la prise casque située sur le panneau avant du Fitzwilliam 2024 **(Ref.2)**.

⚠ Une exposition prolongée à de la musique forte peut endommager les oreilles. Il est préférable d'éviter les volumes extrêmes lors de l'utilisation d'écouteurs, en particulier pendant des périodes prolongées.

Réglage de la mise en veille

Cette fonction vous permet de programmer l'appareil pour qu'il passe de lui-même en mode veille au bout d'un certain temps.

1. Pour activer la fonction sommeil, appuyez plusieurs fois sur la touche 'SLEEP' de la télécommande (**Rem.13**). L'heure changera dans la séquence suivante à chaque pression sur la touche :



Sommeil éteint → 15 minutes → 30 minutes → 45 minutes → 60 minutes → 90 minutes → 120 minutes

Lorsque la durée de sommeil souhaitée apparaît à l'écran, arrêtez d'appuyer sur le bouton et la minuterie de sommeil sera activée dans les deux secondes qui suivent. L'icône '☾##' s'affiche à l'écran. À côté de l'icône de sommeil, le temps restant avant que l'appareil ne s'éteigne s'affiche également à l'écran.

2. Lorsque le compte à rebours de la minuterie de sommeil est terminé, l'appareil passe en mode veille. Pour désactiver la fonction sommeil alors que le compte à rebours de la minuterie est en cours, appuyez plusieurs fois sur la touche '**SLEEP**' pour sélectionner 'SLEEP OFF'.

Autre possibilité,

1. Appuyez sur la touche '**MENU**' de la télécommande (**Rem.6**) pour accéder au menu principal.
2. Appuyez sur les touches fléchées pour sélectionner le menu, puis appuyez sur la touche '**OK**' (**Rem.18**) pour y accéder. Appuyez sur les touches fléchées pour sélectionner Sommeil, puis appuyez sur la touche '**OK**' pour valider.
3. Appuyez sur les touches fléchées pour sélectionner la durée de la minuterie de sommeil comme OFF, puis appuyez sur la touche '**OK**' (**Rem.18**) pour confirmer.

Réglage de l'alarme

1. Appuyez sur la touche 'ALARM' de la télécommande (**Rem.12**), l'écran affiche 'Alarme (1 ou 2) : Désactivée [hh:mm]'.
2. Appuyez sur le bouton '**Navigation/OK**' (**Ref.3**) de l'appareil ou appuyez sur la touche '**OK**' de la télécommande pour accéder à .Appuyez sur le bouton '**Navigation/OK**' (**Ref.3**) de l'appareil ou appuyez sur la touche '**OK**' de la télécommande (**Rem.18**) pour valider.

Appuyez sur les touches 'UP'/'DOWN' de la télécommande (**Rem.7 & 19**) ou tournez la molette '**Navigation/OK**' de l'appareil (**Ref.3**) pour sélectionner l'une des options suivantes puis appuyez sur la touche '**OK**' pour confirmer.

'Activer'	Éteint/ Quotidien/ Une fois/ Week-end/ Jours de la semaine
'L'heure'	(Heure de déclenchement de l'alarme)
'Mode'	Buzzer/ Radio Internet/ DAB/ FM
'Prédéfini'	Dernière écoute/ (station préreglée)
'Volume'	0-32
'Économiser'	Sauvegarder et confirmer le réglage de l'alarme

3. Enfin, sélectionnez 'SAVE', puis appuyez sur la touche '**OK**' (**Rem.18**) pour enregistrer le réglage de l'alarme. L'écran affiche Alarm Saved (alarme enregistrée). Lorsque l'alarme est réglée, l'icône de l'alarme apparaît à l'écran.

Pour désactiver temporairement l'alarme, appuyez sur la molette '**Navigation/OK**' de l'appareil (**Ref.3**) ou sur la touche 'SLEEP/SNOOZE' de la télécommande (**Ref.13**).

Pour activer la fonction Snooze lorsque l'alarme retentit. Appuyez sur la molette '**Navigation/OK**' de l'appareil (**Ref.3**) ou sur la touche 'SLEEP/SNOOZE' de la télécommande (**Rem.13**) de façon répétée pour régler la durée de la répétition de réveil sur **5, 10, 15 ou 30 minutes** à tour de rôle. La durée de répétition réglée s'affiche à l'écran et l'appareil passe en mode veille.

Pour éteindre l'alarme lorsqu'elle retentit, appuyez sur la touche 'Power button/Volume dial' (**Ref.13**) ou sur la touche 'Power' de la télécommande (**Rem.1**).

Annulation de l'alarme

1. Appuyez sur la touche 'ALARM' de la télécommande et l'écran affiche 'Alarme (1 ou 2) : On [hh:mm]'.
2. Appuyez sur les touches fléchées ou tournez la molette '**Navigation/OK**' de l'appareil (**Ref.3**) pour sélectionner le numéro de l'alarme (1 ou 2), puis appuyez sur la touche '**OK**' pour démarrer le réglage de la minuterie.
3. Appuyez sur les touches fléchées pour sélectionner 'Activer' puis appuyez sur la touche '**OK**' (**Rem.18**) pour confirmer.
4. Appuyez sur les touches fléchées de la télécommande pour sélectionner 'Désactivé' puis appuyez sur la touche '**OK**' (**Ref.18**) pour confirmer.
5. Enfin, sélectionnez 'Sauvegarder' et appuyez sur la touche '**OK**' (**Rem.18**) pour sauvegarder le réglage.
6. Sinon, en mode veille, appuyez plusieurs fois sur la touche '**ALARM**' de la télécommande pour activer/désactiver séquentiellement les alarmes 1/2 enregistrées.

Spécifications des produits

Entrée d'alimentation	1200-240 V- 20-60 Mhz
Consommation électrique	En mode de fonctionnement, jusqu'à 8W
Environnement de travail - Température	0-35 cDiplômes
Poids net	3 Kg
Unité Dimension (L) × (P) × (H)	43.5 x 7.4 x 29.7 cm
Radiofréquence	FM-87.5-108.00 Mhz DAB 174-240 Mhz
cAlimentation électrique	5.9V 2.0 A , 11.8V

Comment activer le port du réseau sans fil :

- Branchez l'appareil sur le secteur.
- Passez en mode sans fil (par exemple, Internet).

Comment désactiver le port réseau sans fil :

- Allez dans Menu principal - Paramètres du système - Réseau - Garder le réseau connecté. Sélectionnez Non, puis appuyez sur le bouton 'OK' pour que le réseau reste déconnecté.

Bluetooth version	Version	V4.2(seul support BR+EDR)
	Puissance maximale transmise	5 dBm
	Bande de fréquence	2402 - 2480 MHz
Wi-Fi	Puissance maximale transmise	15 dBm
	Bande de fréquence	2412 - 2472 MHz

Consommation en veille :

Wi-Fi éteint : < 1,00 W (mode veille standard) Wi-Fi activé : < 2,00 W (mode veille réseau)

Remarque :

- L'appareil passe en mode veille réseau au bout d'environ 15 minutes.
- L'appareil ne convient pas à l'utilisation prévue s'il ne reçoit pas de signal radio en mode FM.
- En mode Radio Internet, Podcasts, Spotify, Lecteur de musique, Radio DAB, Audio Bluetooth, Entrée AUX, l'appareil passe automatiquement en mode veille au bout de 15 minutes s'il n'y a pas de lecture audio. Appuyez sur la touche Veille pour reprendre la lecture.
- Le produit peut produire du bruit (signal de 1KHz) en présence de champs électromagnétiques puissants. En cas de dysfonctionnement dû à ces champs électromagnétiques puissants, l'utilisateur doit attendre jusqu'à ce qu'il reprenne un fonctionnement normal sans intervenir.

Soutien

Merci d'avoir acheté le Majority Fitzwilliam 2024. Veuillez suivre les instructions du manuel pour installer votre appareil et profiter de ses fantastiques fonctionnalités. Si vous avez besoin d'une assistance supplémentaire avec votre nouvel appareil, veuillez contacter notre équipe d'assistance sur le site Internet de Majority : <https://www.majority.co.uk/support>

Garantie

Enregistrez votre produit dans les 30 jours suivant l'achat sur www.majority.co.uk pour activer votre garantie étendue. Des conditions générales s'appliquent.



Fitzwilliam 2024

Radio su Internet

Manuale d'uso

MAJORITY

HOME AUDIO • CAMBRIDGE

Cosa c'è nella scatola?.....	3
Guida alle istruzioni.....	
Controlli e funzioni.....	4
Campo di funzionamento del telecomando	7
Operazioni di base	8
Configurazione del prodotto/inizio attività	10
Impostazioni di sistema.....	12
Internet Radio.....	18
Podcasts.....	21
Spotify Connect.....	22
Funzionamento del lettore musicale.....	23
Funzionamento della radio DAB/DAB+.....	25
Funzionamento della radio FM.....	29
Funzionamento Bluetooth	31
Ingresso ausiliario.....	32
Rete remota	32
Utilizzo delle cuffie	33
Impostazione del sonno	34
Impostazione dell'allarme.....	35
Annullamento dell'allarme.....	36
Specifiche del prodotto	37
Assistenza e garanzia.....	39
Informazioni sulla sicurezza	40

3 Anni
Di Garanzia

Registra il tuo prodotto online e ricevi un'estensione di garanzia di 3 anni GRATIS su:
www.majority.co.uk

Cosa c'è nella scatola?

- A. Majority Fitzwilliam 2024
- B. Manuale di istruzioni
- C. Telecomando
- D. 2 batterie AAA
- E. Antenna WLAN
- F. Cavo di alimentazione di rete

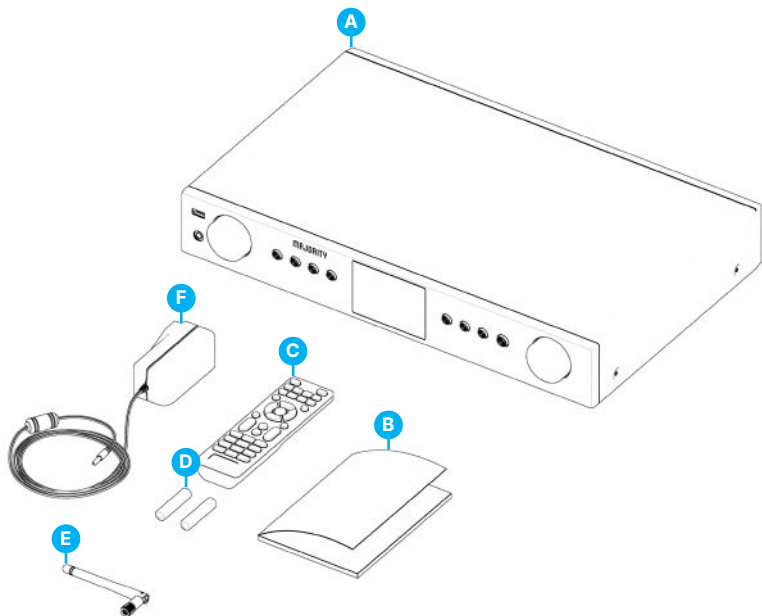

Vista frontale

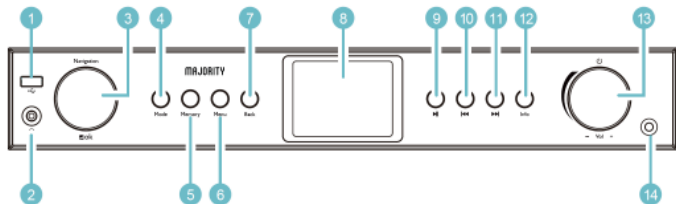

- | | | | |
|---|---------------------------|----|--|
| 1 | Porta di riproduzione USB | 8 | Schermo di visualizzazione |
| 2 | Presenza per le cuffie | 9 | Pulsante di riproduzione/pausa |
| 3 | Ghiera di navigazione/OK | 10 | Pulsante Precedente/Riavvolgimento |
| 4 | Pulsante modalità | 11 | Pulsante Avanti/Successivo |
| 5 | Pulsante di memoria | 12 | Pulsante Info |
| 6 | Pulsante menu | 13 | Pulsante di accensione/diffusione del volume |
| 7 | Pulsante Indietro | 14 | Sensore del telecomando |

Vista posteriore

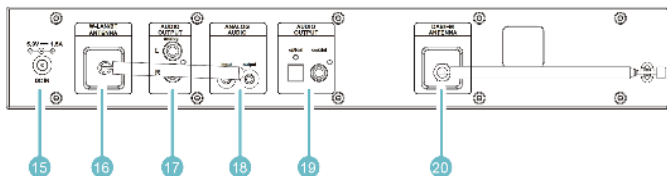

- 15. Porta DC IN
- 16. Porta antenna W-LAN/BT
- 17. Uscita audio L/R (analogica, jack RCA)
- 18. Audio analogico (ingresso/uscita, jack da 3,5 mm)
- 19. Uscita digitale (ottica) e uscita digitale (coassiale)
- 20. Antenna DAB/FM

Pulsanti del telecomando

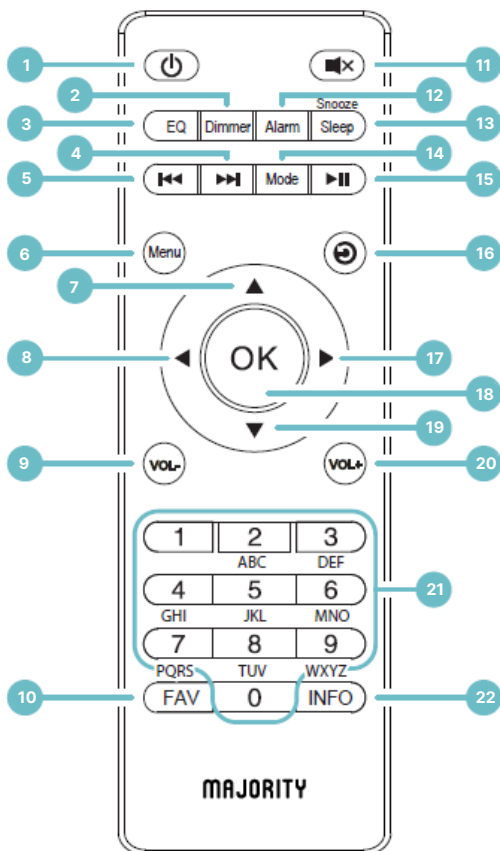

Pulsanti del telecomando

1. Accensione/Standby

Premere una volta per accendere. Premere di nuovo per mettere il sintonizzatore in modalità Standby.

2. Dimmer

Premere per cambiare la luminosità dello schermo.

3. Pulsante dell'equalizzatore

Premere per cambiare la modalità audio.

4. Pulsante Successivo

Mentre sei in Modalità Bluetooth o USB, premere per passare alla traccia audio successiva.

5. Pulsante Precedente

Mentre sei in Modalità Bluetooth o USB, premere per tornare alla traccia audio precedente.

6. Pulsante Menu

Premere per accedere al Menu Principale.

7. Pulsante Freccia Su

8. Pulsante Freccia Sinistra

9. Volume -

10. Pulsante FAV

Tenere premuto per 2-3 secondi per salvare le 'Impostazioni Predefinite'.

Premere una volta per accedere alla lista di 'Recall Impostazioni Predefinite'.

11. Pulsante Muto

Premere per silenziare il sintonizzatore.

12. Pulsante Sveglia

Premere per accedere alle impostazioni della sveglia.

13. Pulsante Snooze/ Sleep

Premere per accedere e impostare il Timer di Sospensione.

Mentre la sveglia è attiva, premere questo pulsante per snoozare la sveglia.

14. Pulsante Modalità

Premere ripetutamente per cambiare la Modalità del sintonizzatore tra: DAB, FM, Bluetooth; USB; Internet Radio e Podcast.

15. Pulsante Play/Pausa

16. Pulsante Ritorno/Indietro

17. Pulsante Freccia Destra

18. Pulsante OK

19. Pulsante Freccia Giù

20. Volume +

21. Pulsanti Tastiera

22. Pulsante INFO

Premere per visualizzare le informazioni sulla stazione radio mentre sei in Modalità DAB o FM.

Sostituzione della batteria del telecomando

1. Premere il coperchio della batteria in corrispondenza di '▼' e spingerlo verso l'esterno in direzione della freccia.
2. Inserire 2 batterie AAA da 1,5 V (non incluse). Assicurarsi che le estremità (+) e (-) della batteria coincidano con le estremità (+) e (-) indicate nel vano batterie.
3. Chiudere il coperchio.

Manipolazione della batteria

L'uso improprio o non corretto delle batterie può causare corrosione o perdite di batteria che potrebbero causare incendi, lesioni personali o danni alle cose.

Utilizzare solo il tipo di batteria indicato in questo manuale.

Non smaltire la batteria usata come rifiuto domestico. Smaltirla in conformità alle normative locali.

Rimuovere la batteria dal telecomando quando non viene utilizzata per un lungo periodo di tempo, in quanto potrebbero verificarsi fenomeni di corrosione o perdite di batteria che potrebbero causare lesioni fisiche e/o danni alle cose e/o incendi.

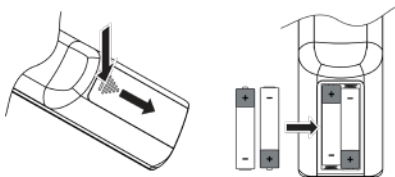

Campo di funzionamento del telecomando

Il sensore del telecomando sull'unità anteriore è sensibile ai comandi del telecomando fino a un massimo di 4 metri di distanza ed entro un arco massimo di 60°.

Si noti che la distanza di funzionamento può variare a seconda della luminosità dell'ambiente.

Connessione

1. Sul retro dell'apparecchio sono disponibili le uscite audio (analogica), ottica (digitale) e coassiale (digitale) per collegare il Majority Fitzwilliam 2024 a un amplificatore A/V, a un impianto HiFi o a diffusori esterni.
2. Inserire l'antenna DAB/FM inclusa nella confezione del prodotto nell'apposita porta e allungarla fino alla lunghezza desiderata.
3. Collegare l'antenna WLAN inclusa nella confezione alla presa W-LAN sul retro dell'apparecchio per il collegamento WIFI.
4. Svolgere il cavo di alimentazione fino alla sua lunghezza. Collegare la spina del cavo di alimentazione alla presa di rete. L'apparecchio è ora collegato e pronto all'uso.
5. Per spegnere completamente l'unità, scollegare il cavo di alimentazione dalla presa di rete.

⚠ Assicurarsi di collegare il cavo di alimentazione a una presa di corrente che fornisca la tensione corretta. Tenere la spina di alimentazione quando la si collega o la si scollega da una presa di corrente. Non tirare o stratonare mai il cavo di alimentazione.

Connessione di rete

Questo prodotto supporta solo la connessione wireless per l'accesso alla rete e non supporta la connessione LAN cablata.

Rete wireless

1. Innanzitutto, verificare che le spie di controllo (LINK/ACT) del router siano accese.
2. Procedere con le operazioni descritte nella sezione '**Operazioni preliminari**'. Si consiglia di eseguire la configurazione guidata nella sezione Impostazioni di sistema.

⚠ Questa unità non può essere collegata direttamente a un modem indipendente. È necessario utilizzare un router o un modem incorporato con un router. Poiché esistono diverse configurazioni di connessione, si consiglia di seguire le specifiche e le istruzioni dell'operatore di telecomunicazioni, del fornitore di servizi Internet e la guida all'impostazione del router.

**Si prega di notare che le istruzioni contenute in questo manuale si riferiscono al numero di tasto del telecomando, ad esempio (Rem *numero*) o ai tasti del sintonizzatore, ad esempio (Ref* numero*), in base agli schemi riportati alle pagine 4-6.*

Guida introduttiva

Il presente manuale di istruzioni illustra le informazioni di base per il funzionamento di questa unità. Se non diversamente specificato, tutte le operazioni descritte si basano sull'uso del telecomando.

Accensione e spegnimento

1. Premere il selettore 'Power/Volume' sull'unità (**Ref.13**) o il pulsante 'Power/Standby' sul telecomando (**Rem.1**) per accendere l'unità.
2. Premere nuovamente il selettore 'Power/Volume' sull'unità (**Ref.13**) o il pulsante 'Power/Standby' sul telecomando (**Rem.1**) per impostare l'unità in modalità Standby.

Selezione delle modalità

Premere il tasto MODE sull'unità (**Ref.4**) o sul telecomando (**Ref.14**) per accedere al 'Menu modalità'. Ruotare la manopola di navigazione/dialetto sull'unità (**Ref.3**) o utilizzare i pulsanti freccia sul telecomando per passare tra le modalità **Internet Radio, Podcast, Spotify, Lettore musicale, Radio DAB, Radio FM, Audio Bluetooth e Ingresso AUX**.

Quando l'unità rimane inattiva per circa 15 minuti, passa automaticamente in standby. Per spegnere completamente l'unità, scollegare il cavo di alimentazione dalla presa principale. Spegnere completamente l'unità per risparmiare energia quando non viene utilizzata.

Regolazione del volume

- Ruotare il selettore 'Power/Volume' sull'unità (**Ref.13**) o premere i tasti **VOL +/-** sul telecomando per regolare il volume.
- Se si desidera disattivare l'audio, premere il tasto 'MUTE' sul telecomando. (**Rem.11**). Premere nuovamente il tasto 'MUTE' del telecomando (**Rem.11**) per riprendere l'ascolto. Ruotare la manopola 'Power/Volume' dell'unità (**Ref.13**) per aumentare/diminuire il livello del volume.

Navigazione nel menu

1. Premere il tasto 'MENU' sull'unità (**Ref.6**) o sul telecomando (**Ref.6**) per accedere al menu.
2. Ruotare la manopola di **navigazione/OK (Ref.3)** o utilizzare tutti i pulsanti freccia del telecomando per navigare tra le opzioni del menu principale.
3. Premere la manopola di **navigazione/OK (Ref.3)** sull'unità o il pulsante 'OK' sul telecomando (**Rem.18**) per confermare la selezione.

Impostazione iniziale

Quando si collega per la prima volta l'unità alla presa di corrente, il display visualizza la schermata di benvenuto di Majority. Viene visualizzata la pagina dell'Informativa sulla privacy. Visitare il sito Web indicato nella pagina per visualizzare l'informativa dettagliata sulla privacy. Premere il tasto di **navigazione/OK (Ref.3)** sull'unità o il tasto **OK** sul telecomando (**Ref.18**) per accettare e passare alla fase successiva.



1. Per avviare la configurazione guidata iniziale, ruotare il selettore **Navigazione/OK (Ref.3)** sull'unità o i pulsanti freccia del telecomando per selezionare **[YES]**. Premere il selettore **Navigazione/OK (Ref.3)** dell'unità o il tasto OK del telecomando (**Ref.18**) per confermare.
2. Nella schermata successiva è possibile selezionare il formato dell'ora. Selezionare l'impostazione desiderata [12] o [24] e premere il selettore di **navigazione/OK (Ref.3)** sull'unità o il pulsante OK sul telecomando (**Ref.18**) per passare alla fase successiva.
3. Qui è possibile selezionare la fonte (DAB/FM/Rete/Nessun aggiornamento) che l'unità utilizza per ottenere e aggiornare l'ora e la data. Se si seleziona 'Aggiornamento dalla rete', passare al punto successivo per selezionare il fuso orario e assicurarsi che l'ora sia visualizzata correttamente. Selezionare 'SALVAGUARDIA GIORNALIERA' come **[ON]** o **[OFF]**.
4. Nella schermata successiva, è possibile specificare se il prodotto deve rimanere connesso a Internet quando è in modalità Standby. Ruotare il selettore **Navigazione/OK (Ref.3)** sull'unità o premere i pulsanti freccia del telecomando per selezionare **[SI]**. Premere il selettore **Navigazione/OK (Ref.3)** sull'unità o premere il tasto **OK** sul telecomando (**Ref.18**) per confermare.
5. A questo punto la radio effettuerà una scansione della rete wireless, che potrebbe richiedere alcuni secondi, dopodiché sullo schermo apparirà un elenco di tutte le reti wireless. Selezionate la rete WLAN che conoscete e scegliete se utilizzare il WPS (Wi-Fi Protected Setup) (Push Button/Pin) o se saltare il WPS per inserire la password con la tastiera visualizzata.

Connessione tramite il pulsante WPS del router

La connessione tramite il pulsante WPS (Wi-Fi Protected Setup) del router è un modo semplice e veloce per collegare la radio senza dover digitare una password.

Selezionare uno dei seguenti metodi di connessione:

Pulsante

Se il router è dotato di un pulsante WPS, si noterà [WPS] davanti al nome della rete.

1. Premere i tasti freccia del telecomando per selezionare il pulsante. Premere la manopola **Navigazione/OK** dell'unità (**Ref.3**) per confermare.
2. Sullo schermo apparirà un messaggio che invita a premere il tasto WPS del router. Premere il pulsante WPS del router. Se non si è sicuri di quale sia il pulsante WPS, consultare il manuale di istruzioni del router.
3. Premere la manopola **Navigazione/OK** dell'unità (**Ref.3**) o il tasto **OK** del telecomando per confermare. La radio si collegherà al router; l'operazione potrebbe richiedere alcuni secondi.

Pin (numero di codice)

La radio genera un numero di codice di 8 cifre. Inserire questo numero di codice nel router wireless o nel dispositivo di accesso.

Connessione tramite la password della rete wireless

Se il router non dispone di un pulsante WPS, vi verrà chiesto di inserire la password della rete wireless; in alternativa, potete selezionare **SKIP WPS** per accedere alla schermata della password.

1. Premere i tasti freccia del telecomando o i tasti della tastiera per selezionare ogni lettera/numero della password. Premere il tasto **OK (Rem.18)** per inserire la lettera/numero selezionato.
2. Una volta inserita la password, utilizzare i tasti freccia del telecomando o ruotare il selettore **'Navigazione/OK'** dell'unità per selezionare **OK** sulla destra dello schermo.
3. Una volta collegata la radio, premere il pulsante **'OK'** per uscire dalla configurazione.

Le impostazioni di rete possono essere modificate in qualsiasi momento nel menu - Impostazioni di sistema - Rete - Procedura guidata di rete.

Premere il tasto **'MENU'** sull'unità (**Ref.6**) o sul telecomando (**Ref.6**) per visualizzare il menu. Ruotare il selettore **'Navigazione/OK'** sull'unità (**Ref.3**) o utilizzare i pulsanti freccia del telecomando per selezionare 'Impostazioni di sistema', quindi premere il selettore **'Navigazione/OK'** sull'unità (**Ref.3**) o il pulsante **'OK'** del telecomando (**Rem.18**) per confermare.

Equalizzatori

Questo sistema supporta una serie di equalizzatori ed effetti sonori.

Premere il pulsante **EQ (Rem.3)** per accedere al menu Equalizzatore.

In alternativa,

in modalità Impostazioni di sistema, ruotare il selettore **'Navigazione/OK'** sull'unità (**Ref.3**) o utilizzare i tasti freccia del telecomando per selezionare Equalizzatore e premere il tasto **OK** per confermare.

1. Il display visualizzerà: **NORMAL > Flat-Jazz-Rock-Movie-Classic Pop- News-MY EQ-'My EQ profile set-up'**.
2. Premete i tasti freccia del telecomando per selezionare la modalità di equalizzazione desiderata, quindi premete il tasto **'OK'** del telecomando (**Rem.18**) per confermare.
3. Per **[MY EQ]**, andare a **[Impostazione profilo EQ personale]** per l'impostazione personalizzata prima di selezionare questa opzione.
4. In **[Impostazione profilo EQ personale]**, premere i tasti freccia del telecomando per selezionare [Bass/Treble], quindi premere il tasto **'OK'** (**Rem.18**) per confermare. Premere il pulsante freccia del telecomando o ruotare la manopola di selezione **'Navigazione/OK'** (**Ref.3**) per selezionare i livelli desiderati per Bassi e Alti, quindi premere il pulsante **'OK'** (**Rem.18**) per confermare.
5. Premere il tasto **BACK** del telecomando (**Ref.16**) per uscire, quindi premere i tasti **◀ / ▶** per selezionare **[YES]**. Premere il pulsante **OK (Rem.18)** per confermare. Il display visualizzerà il profilo Equalizzatore salvato.

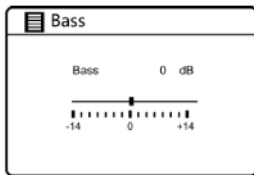
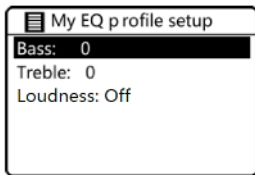

Qualità dell'audio in streaming

Accedere a questa sezione per modificare la qualità dell'audio in streaming tra bassa, media e alta, in base alle proprie preferenze. Premere il pulsante **'OK'** sul telecomando (**Rem.18**) per confermare la selezione.

Rete

- In modalità Impostazioni di sistema, premere i tasti freccia sul telecomando o ruotare il selettore **'Navigazione/OK'** sull'unità (**Ref.3**) per selezionare Rete. Premere il selettore **'Navigazione/OK'** sull'unità (**Ref.3**) o il pulsante **'OK'** sul telecomando (**Ref.18**) per confermare.
- Ruotare il selettore **'Navigazione/OK'** sull'unità (**Ref.3**) o utilizzare i pulsanti freccia del telecomando per selezionare le seguenti impostazioni, quindi premere il pulsante **'OK'** (**Ref.18**) per confermare.
- Premere il tasto BACK dell'unità (**Ref.7**) o del telecomando (**Ref.16**) per annullare l'impostazione e tornare al menu precedente.

Assistente di rete	SSID - selezionare la rete wireless desiderata. Rescan - Esegue la scansione delle reti disponibili. Configurazione manuale - Seleziona la rete wireless con DHCP (Dynamic Host Configuration Protocol) abilitato/disabilitato.
Impostazione WLAN PBC	Selezionare WPS sull'unità e premere il pulsante WPS sul dispositivo modem con cui si desidera connettersi. Premere il tasto 'Navigazione/OK' sull'unità (Ref.3) o il tasto 'OK' sul telecomando per continuare.
Visualizza impostazioni	Visualizzare le impostazioni dell'unità.
Impostazioni manuali	Selezionare la rete wireless con abilitazione/disabilitazione DHCP.
Impostazione del PIN NetRemote	Per definire un numero PIN da immettere prima di potersi collegare all'unità in remoto tramite una rete.
Profilo di rete	Visualizza la rete collegata.
Cancella le impostazioni di rete	Per eliminare la memoria di rete collegata nel profilo di rete.
Mantenere la rete connessa	Per definire se rimane connesso alla rete in modalità Standby e quando non è in modalità Rete radio.

Ora/Data

L'ora/data può essere impostata per l'aggiornamento automatico dalla rete Internet, dalla radio DAB o FM o per nessun aggiornamento.

Nota: se si sceglie 'Nessun aggiornamento', è possibile impostare manualmente l'ora e la data sul sintonizzatore Fitzwilliam.

In modalità Impostazioni di sistema, premere i tasti freccia sul telecomando o ruotare il selettore **'Navigazione/OK'** sull'unità (**Ref.3**) per selezionare Ora/Data. Premere il pulsante **'OK'** per entrare. Premere i pulsanti freccia sul telecomando o ruotare il selettore **'Navigazione/OK'** sull'unità (**Ref.3**) per selezionare Imposta ora/data. Premere il pulsante **'OK' (Ref.18)** per confermare.

1. Le cifre della data lampeggiano sul display.
2. Premere i tasti freccia del telecomando per regolare la data, quindi premere il tasto **'OK' (Rem.18)** per confermare.
3. Ripetere il passo (2) precedente per impostare Mese/Anno/Ora/Minuto.
4. Le impostazioni di data e ora sono ora impostate.

Per le altre impostazioni sotto la voce Ora/Data, ruotare il selettore **'Navigazione/OK'** sull'unità (**Ref.3**) o premere i pulsanti freccia per selezionare le seguenti opzioni e quindi premere il pulsante **'OK' (Ref.18)** per confermare.

Aggiornamento automatico	DAB/FM/Rete/Nessun aggiornamento
Formato impostato	Formato 12 / 24 ore
Impostare il fuso orario	Selezionare un fuso orario. (Disponibile solo quando è attivo l'aggiornamento automatico dalla rete).
L'ora legale	Selezionare l'ora legale. (Disponibile solo quando è attivo l'aggiornamento automatico dalla rete).

L'impostazione predefinita per l'aggiornamento automatico dell'ora è 'Aggiornamento dalla rete'. Se si desidera impostare manualmente l'ora, si consiglia di disattivare la funzione di aggiornamento automatico selezionando 'Nessun aggiornamento'.

Lingua

1. In modalità Impostazioni di sistema, utilizzando i tasti freccia del telecomando o il selettore **Navigazione/OK** dell'unità (**Ref.3**) selezionare Lingua e premere il tasto **'OK'** (**Ref.18**) per accedere.
2. Premere i tasti freccia sul telecomando o ruotare il selettore **'Navigazione/OK'** sull'unità (**Ref.3**) per cambiare la lingua di visualizzazione secondo la propria scelta.
3. Premere il tasto **'OK'** (**Rem.18**) per confermare.

Ripristino delle impostazioni di fabbrica

In alcuni casi può essere necessario ripristinare le impostazioni di fabbrica dell'unità, ad esempio in caso di trasloco o di problemi di ricezione. Se ci si trasferisce in un'altra parte del Paese e si ricevono le stazioni DAB locali e nazionali di quell'area, i canali precedentemente sintonizzati potrebbero non essere più disponibili.

1. In modalità Impostazioni di sistema, premere i tasti freccia del telecomando per selezionare **Ripristino** dati di fabbrica e premere il tasto **'OK' (Rem.18)** per accedere.
2. Premere i tasti freccia sul telecomando o ruotare il selettore **'Navigazione/OK'** sull'unità (**Ref.3**) per selezionare [Si], quindi premere la manopola sull'unità o il tasto **'OK' (Ref.18)** per confermare o selezionare [No] per annullare.

Quando si completa un reset di fabbrica, tutte le impostazioni, le stazioni sintonizzate, internet, le stazioni preselezionate DAB e FM saranno cancellate.

Aggiornamento del software

In modalità Impostazioni di sistema, premere i tasti freccia del telecomando per selezionare Aggiornamento software, quindi premere il tasto **'OK' (Rem.18)** per accedere.

1. Premere i tasti freccia del telecomando per selezionare 'Impostazione controllo automatico' o 'Controlla ora', quindi premere il tasto **'OK' (Rem.18)** per confermare.

▲ Prima di scaricare il software, assicurarsi che la radio sia collegata a una rete elettrica stabile. L'interruzione dell'alimentazione durante il download/aggiornamento del software può causare disturbi funzionali e/o danni all'unità.

Configurazione guidata

La procedura di configurazione guidata è disponibile in Impostazioni di sistema. È possibile eseguire questa procedura per configurare la data/ora o le impostazioni di rete. Una volta completata, la radio è pronta per l'uso.

Informazioni

1. In modalità Impostazioni di sistema, utilizzare i tasti freccia del telecomando o il selettore **'Navigazione/OK'** dell'unità (**Ref.3**) per selezionare Info, quindi premere il tasto **'OK'** per accedere.
2. Le informazioni disponibili sono: La versione del software, la versione di Spotify, l'ID della radio e il nome dell'amico vengono visualizzati sul display.

Informativa sulla privacy

1. Per visualizzare la pagina delle Norme sulla privacy, premere il tasto **MENU** dell'unità o del telecomando (**Rem.6**) e andare su Impostazioni di sistema - Norme sulla privacy.
2. Dopo il 'Reset di fabbrica', è necessario leggere e accettare nuovamente l'informativa sulla privacy.

Retroilluminazione

1. In modalità Impostazioni di sistema, premere i tasti freccia per selezionare Retroilluminazione, quindi premere il tasto **OK (Rem.18)** per accedere.
2. Per visualizzare le impostazioni della retroilluminazione, ruotare il selettore '**Navigazione/OK**' sull'unità (**Ref.3**) o premere i pulsanti freccia per selezionare una delle seguenti opzioni. Premere il pulsante '**OK (Rem.18)**' per confermare.

Modalità di funzionamento Retroilluminazione	Alto / Medio / Basso
Retroilluminazione in modalità standby	Timeout: Off/ 10 sec/ 30 sec/ 60 sec Livello di standby: Alto/ Medio/ Basso/ Spento

In alternativa, premere ripetutamente il tasto DIMMER del telecomando (**Rem.2**) per regolare il livello di retroilluminazione in modalità ON o in modalità Standby.

Se 'Timeout' è impostato su OFF, la luminosità del display in modalità Standby sarà uguale a quella della modalità Operativa e non sarà possibile utilizzare il tasto DIMMER del telecomando (**Rem.2**).

Internet Radio

Per ascoltare una stazione radio Internet, la radio deve essere collegata alla rete. Cercate di posizionare la radio il più vicino possibile al router per ottenere la migliore velocità di connessione. Quando si seleziona la modalità Internet Radio, la radio si collega al portale Frontier Silicon Internet Radio per scaricare un elenco di stazioni. Una volta selezionata una stazione, la radio si connette direttamente a quella stazione.



Premere il tasto **'MODE'** sull'unità **(Ref.4)** o sul telecomando **(Ref.14)** per accedere al menu delle modalità. Ruotare il selettore **'Navigazione/OK'** sull'unità **(Ref.3)** o premere i tasti freccia del telecomando per selezionare la modalità Radio Internet. Premere il selettore **'Navigazione/OK'** sull'unità **(Ref.3)** o il pulsante **'OK'** sul telecomando **(Ref.18)** per confermare.

In modalità Radio Internet, premere il tasto **'MENU'** sull'unità **(Ref.6)** o sul telecomando per accedere al menu. È possibile scegliere tra: Ultimo ascolto, Elenco stazioni, Impostazioni di sistema e Menu principale. Premere i tasti freccia sul telecomando o ruotare il selettore **'Navigazione/OK'** sull'unità **(Ref.3)** per selezionare e premere il tasto **'OK'** **(Rem.18)** per accedere a ciascuna sezione.

Quando si riavvia la Radio Internet, vengono automaticamente selezionate le ultime stazioni ascoltate. Per tornare a [Elenco stazioni], premere il pulsante **'BACK'** **(Rem.16)**.

Ultimo ascolto

1. Premere i tasti freccia sul telecomando o ruotare il selettore **'Navigazione/OK'** sull'unità **(Ref.3)** per selezionare la cronologia delle stazioni riprodotte in precedenza.
2. Premere il tasto **'OK'** **(Rem.18)** o il selettore **'Navigazione/OK'** sull'unità **(Ref.3)** per confermare.

Elenco stazioni

Se è la prima volta che si ascolta la radio via Internet, la radio si troverà in [**Elenco stazioni**].

Premere i tasti freccia sul telecomando o ruotare il 'selettore di **navigazione/OK** sull'unità (**Ref.3**) per selezionare le seguenti opzioni, quindi premere il tasto **OK (Ref.18)** per confermare.

'Paesi'	Per cercare stazioni specifiche del proprio Paese. All'interno di questo ambito, verranno visualizzate le stazioni radio locali.
'Ricerca'	Per cercare le stazioni utilizzando varie parole chiave. Il nome e la descrizione della stazione selezionata vengono visualizzati sullo schermo.
'Posizione'	Per selezionare le stazioni radio da un elenco di paesi disponibili.
'Popolare'	Selezionate una stazione da un elenco delle stazioni Internet più popolari di tutto il mondo.
'Scoprire'	Selezionare le stazioni da varie categorie: Paese, genere o lingua.

Premere il tasto 'BACK' dell'unità (**Ref.7**) o del telecomando (**Ref.16**) per tornare al menu.

Stazioni preimpostate

Le stazioni Internet Radio preimpostate sono memorizzate sul sintonizzatore Fitzwilliam e non sono accessibili da altre stazioni radio.

1. Per memorizzare una preselezione di Internet Radio, è necessario prima ascoltare la stazione che si desidera salvare. Tenere premuto il tasto 'FAV' del telecomando (**Ref.10**) o il tasto 'MEMORY' dell'unità (**Ref.5**) per 2-3 secondi finché sul display non compare l'opzione 'Save to Preset'.
2. Premere i tasti freccia del telecomando o ruotare il selettore '**Navigazione/OK**' dell'unità (**Ref.3**), scorrere l'elenco degli slot di preselezione, selezionare il numero, quindi premere il tasto **OK (Ref.18)** per confermare.

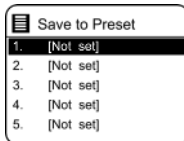

Richiamo di una stazione memorizzata

1. Per richiamare una preimpostazione, premere il tasto **'FAV'** (senza tenerlo premuto) del telecomando (**Ref.10**) o il tasto 'MEMORY' dell'unità (**Ref.5**), utilizzando i tasti freccia del telecomando. In alternativa, ruotare il selettore **'Navigazione/OK'** sull'unità (**Ref.3**).
2. Selezionare una delle stazioni preimpostate elencate.
3. Premere il pulsante **OK (Ref.18)** per confermare la selezione.

Utilizzo del telecomando:

- Premere i tasti numerici (1-9) del telecomando per accedere rapidamente e direttamente alle stazioni preimpostate da 1 a 9. Se non c'è nessuna stazione memorizzata su un determinato tasto, apparirà la scritta Preset empty.
- Se non è stata salvata alcuna stazione su un tasto specifico, il display mostrerà Preselezione vuota.

NOTA BENE: le operazioni di salvataggio delle preselezioni e di richiamo delle stazioni sono identiche per le radio/podcast Internet, DAB e FM.

Informazioni sul display della radio Internet

Durante la riproduzione di una stazione radio, premere ripetutamente il tasto INFO sull'unità (**Ref.12**) o sul telecomando (**Ref.22**) per visualizzare varie informazioni sullo schermo, quali: **Informazioni sul canale/Descrizione - Lingua/Localizzazione - Bit rate/Formato audio/Tasso di campionamento - Buffer di riproduzione - Data.**

Podcasts

Per ascoltare i Podcast, la radio deve essere collegata alla rete Internet. Cercate di posizionare la radio il più vicino possibile al router per ottenere la migliore velocità di connessione.

Premere il pulsante **'MODE'** sull'unità (**Ref.4**) o sul telecomando (**Ref.14**) per accedere al menu Mode.

Ruotare il selettore **'Navigazione/OK'** sull'unità (**Ref.3**) o premere i tasti freccia del telecomando per selezionare la modalità Podcast. Premere il selettore **'Navigazione/OK'** sull'unità (**Ref.3**) o il pulsante **'OK'** sul telecomando (**Rem.18**) per confermare.

Ultimo ascolto

1. Premere i tasti freccia del telecomando per selezionare [Ultimo ascolto], quindi premere il tasto **'OK'** (**Rem.18**) per confermare.
2. Premere i tasti freccia per selezionare la cronologia delle stazioni ascoltate in precedenza, quindi premere il tasto **'OK'** (**Rem.18**) per confermare la selezione.

Elenco dei podcast

In modalità Podcast, premere il tasto MENU per accedere al menu (**Rem.6**). Premere i tasti freccia per selezionare [Lista podcast] e premere il tasto **'OK'** (**Rem.18**) per confermare.

Al riavvio della radio, viene selezionato automaticamente l'ultimo podcast ascoltato. Per tornare a [Elenco podcast], premere il tasto BACK (**Rem.16 o Ref.7**). Se è la prima volta che si ascolta un podcast, la radio si trova in [Elenco podcast].

Premere i tasti freccia del telecomando per selezionare le seguenti opzioni, quindi premere il tasto **'OK'** (**Rem.18**) per accedere a ciascuna di esse.

Paesi'	Per cercare podcast specifici nel proprio Paese. All'interno di questo ambito, verranno visualizzati i podcast locali.	 Podcasts
'Ricerca'	Per cercare i podcast utilizzando varie parole chiave. Il nome e la descrizione del podcast selezionato vengono visualizzati sullo schermo.	
'Posizione'	Per selezionare i podcast da un elenco di Paesi disponibili.	
'Scoprire'	Selezionare i podcast da varie categorie: Paese, Genere o Lingua.	

Spotify Connect

- Utilizzate il vostro telefono, tablet o computer come telecomando per il vostro Spotify Connect.
- Andate su [spotify.com/connect](https://www.spotify.com/connect) per sapere come fare.  Spotify

Licenze

Il Software Spotify è soggetto a licenze di terze parti che si trovano qui:
<https://www.spotify.com/connect/third-party-licenses>

Funzionamento del lettore musicale

Il lettore musicale integrato consente di riprodurre file audio in formato MP3 memorizzati su una chiavetta USB da inserire nella porta USB **(Ref.1)**.

Premere il tasto **'MODE'** sull'unità **(Ref.4)** o sul telecomando **(Ref.14)** per accedere al menu delle modalità. Ruotare il selettore **'Navigazione/OK'** sull'unità **(Ref.3)** o premere i tasti freccia del telecomando per selezionare la modalità Lettore musicale, quindi premere il selettore **'Navigazione/OK'** sull'unità **(Ref.3)** o il tasto **OK** del telecomando **(Ref.18)** per accedere.

Modalità di riproduzione USB

- Quando una chiavetta USB è collegata all'unità in modalità Lettore musicale, il display visualizza 'Disco USB collegato - Aprire cartella? Premere il pulsante **'OK'** per confermare [YES].

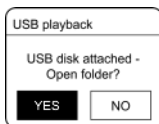

▲ In alternativa,

- In modalità Lettore musicale, premere i tasti freccia per selezionare Riproduzione USB e premere il tasto **'OK'** **(Rem.18)** per confermare.

Premere i pulsanti freccia per selezionare e premere il pulsante **'OK'** per avviare la riproduzione.

- Il lettore Majority Fitzwilliam 2024 supporta il formato audio MP3 per la riproduzione via USB.
- L'unità può supportare chiavette USB fino a 128 GB.
- L'unità potrebbe non essere compatibile con tutte le chiavette USB, pertanto questo non è indice di un problema dell'unità.

Riproduzione di musica tramite il lettore musicale

- Premere il pulsante **'PLAY/PAUSE'** sull'unità **(Ref.9)** o sul telecomando **(Ref.15)** per riprodurre/mettere in pausa la musica oppure
- Premere i tasti **◀ / ▶** dell'unità o del telecomando per passare alla traccia precedente/successiva.

La mia playlist

1. Nel menu del lettore musicale, premere i pulsanti freccia o utilizzare il selettore **'Navigazione/OK'** dell'unità (**Ref.3**) per selezionare 'La mia playlist' e premere il pulsante **'OK'** (**Ref.18**) per accedere.
2. Premere i tasti freccia per selezionare i brani e premere il tasto **'OK'** (**Rem.18**) per avviare la riproduzione dalla playlist.

Salvare i brani nella mia playlist

- Per memorizzare un brano in 'My Playlist' durante la riproduzione di un brano, tenere premuto per 2 secondi il pulsante **'OK'** per salvare.

NOTA: è possibile salvare fino a 200 tracce audio in una playlist.

Ripetizione

Nel menu del lettore musicale, premere i tasti freccia del telecomando o ruotare il selettore **'Navigazione/OK'** sull'unità (**Ref.3**) per selezionare Riproduzione ripetuta e premere ripetutamente il tasto **'OK'** del telecomando (**Ref.18**) per attivare/disattivare la Riproduzione ripetuta. Il simbolo 'Ripetizione' appare nella barra di stato.

Riproduzione casuale

Nel menu del lettore musicale, premere i tasti freccia per selezionare Riproduzione casuale, quindi premere ripetutamente il tasto **'OK'** (**Rem.18**) per attivare/disattivare la 'Riproduzione casuale'. Nella barra di stato appare il simbolo 'Shuffle' corrispondente.

Funzionamento DAB

Premere il tasto 'MODE' sull'unità (**Ref.4**) o sul telecomando (**Ref.14**) per accedere al menu delle modalità. Ruotare il selettore 'Navigazione/OK' sull'unità (**Ref.3**) o premere i tasti freccia sul telecomando per selezionare la modalità Radio DAB. Premere il selettore 'Navigazione/OK' sull'unità (**Ref.3**) o il pulsante 'OK' sul telecomando (**Ref.18**) per confermare. Il Majority Fitzwilliam 2024 entrerà in modalità DAB ed eseguirà una scansione automatica. Durante la scansione, il display visualizza la scritta 'Scanning...' e una barra di scorrimento che indica l'avanzamento e il numero di stazioni trovate. Al termine della scansione, l'unità selezionerà la prima stazione alfanumerica trovata.

Per esplorare l'elenco delle stazioni radio DAB trovate, premere i pulsanti freccia per selezionare, quindi premere il pulsante 'OK' (**Rem.18**) per confermare.

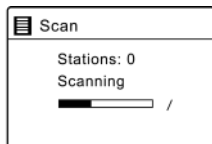
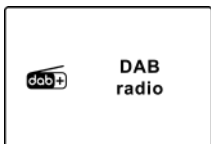

Elenco delle stazioni

1. In modalità DAB, premere il tasto 'MENU' sull'unità o sul telecomando (**Rem.6**) per accedere al menu DAB.
2. Premere i tasti freccia per selezionare Elenco stazioni, quindi premere il tasto **OK** per accedere.
3. Sullo schermo verrà visualizzato un elenco delle stazioni DAB trovate.

Scansione automatica

In modalità DAB/DAB+, premere il tasto 'MENU' del telecomando (**Rem.6**), quindi premere i tasti freccia per trovare e selezionare Scansione. Premere il tasto 'OK' (**Rem.18**) per avviare automaticamente una scansione completa.

1. Sul display apparirà la scritta 'Scanning...' e una barra di avanzamento.
2. Tutte le stazioni radio DAB/DAB+ trovate verranno automaticamente memorizzate. Per esplorare e ascoltare le stazioni trovate, premere i tasti freccia sul telecomando o ruotare il selettore 'Navigazione/OK' sull'unità (**Ref.3**) per selezionare, quindi premere il tasto 'OK' (**Ref.18**) per confermare.

Sintonizzazione manuale

Oltre alla funzione di sintonizzazione automatica, è possibile sintonizzare manualmente il ricevitore. Questa funzione può essere utile quando si desidera allineare l'antenna o aggiungere nuove stazioni radio che potrebbero essere sfuggite durante la scansione automatica.

1. Premere il tasto **'MENU'** sull'unità (**Ref.6**) o sul telecomando (**Ref.18**) per visualizzare il menu.
2. Premere i tasti freccia del telecomando per selezionare Sintonia manuale, quindi premere il tasto **'OK'** (**Rem.18**) per confermare.
3. Il display visualizzerà il multiplex da 5A a 13F.
4. Premere i tasti freccia per selezionare il canale, quindi premere il tasto **'OK'** (**Rem.18**) per confermare.
5. Per ascoltare le stazioni trovate, tornare alla schermata di riproduzione e premere i pulsanti freccia o ruotare il selettore **'Navigazione/OK'** sull'unità (**Ref.3**) per selezionare la stazione desiderata dall'elenco delle stazioni e premere il pulsante **'OK'** per confermare.

Informazioni sul display DAB

Premere ripetutamente il tasto **'INFO'** sull'unità o sul telecomando per scorrere le informazioni disponibili. Il display mostrerà varie informazioni ad ogni pressione del tasto, come ad esempio: DLS (Dynamic Label Segment) - Tipo di programma - Ensemble/Frequenza - Errore di segnale/Forte - Bit rate/Codec/Canali - Data

DLS (Dynamic Label Segment)

Si tratta di un messaggio scorrevole che fornisce informazioni in tempo reale, ad esempio titoli di canzoni, titoli di notizie, ecc.

Tipo di programma

Descrive lo stile o il genere del programma trasmesso.

Nome dell'ensemble/Frequenza

Visualizza il nome del multiplex che contiene la stazione in ascolto e la frequenza. Un multiplex è un insieme di stazioni radio che vengono raggruppate e trasmesse su un'unica frequenza. Esistono multiplex nazionali e locali. Quelli locali contengono stazioni specifiche di quella zona.

Errore di segnale/ Potenza del segnale

L'errore del segnale è indicato con un numero. Se il numero è 0, significa che il segnale ricevuto è privo di errori e la potenza del segnale è elevata. Se il tasso di errore è elevato, si consiglia di riposizionare l'antenna radio o di riposizionare l'unità. Il display visualizza una barra di scorrimento per indicare l'intensità del segnale; più forte è il segnale, più lunga sarà la barra da sinistra a destra.

Velocità di trasmissione / Codec / Canali

Il display mostra la velocità di trasmissione dell'audio digitale ricevuto con informazioni aggiuntive sul codec audio e sulla configurazione dei canali.

Data

Visualizza la data corrente fornita automaticamente dall'emittente.

Eliminare le stazioni non valide

È possibile eliminare dall'elenco tutte le stazioni non disponibili.

1. In modalità DAB, premere il tasto **'MENU'** e premere i tasti freccia o ruotare il selettore **'Navigazione/OK'** sull'unità (**Ref.3**) per selezionare Prune invalid. Premere il tasto **'OK'** per confermare.
2. Premere i tasti freccia del telecomando (**Rem.8 e Rem.17**) per selezionare [SI], quindi premere il tasto **'OK'** del telecomando (**Rem.18**) per confermare. Oppure selezionare [NO] per annullare.

DRC (Compressione della gamma dinamica)

Se si ascolta musica con un'elevata gamma dinamica in un ambiente rumoroso, si può desiderare di comprimere la gamma dinamica dell'audio.

1. In modalità DAB, premere il tasto **'MENU'** (**Ref.6 o Rem.6**), quindi premere i tasti freccia per selezionare DRC e premere il tasto **'OK'** (**Rem.18**) per confermare.
2. Premere i tasti freccia per selezionare DRC alto/basso/spento, quindi premere il tasto **'OK'** del telecomando (**Rem.18**) per confermare l'impostazione.

Ordine delle stazioni

Si può desiderare di organizzare l'ordine di elencazione delle stazioni.

1. In modalità DAB, premere il tasto **'MENU'** sull'unità o sul telecomando (**Ref.6 o Rem.6**) e premere i tasti freccia del telecomando per selezionare l'ordine delle stazioni e premere il tasto **'OK' (Rem.18)** per entrare.
2. Premere i tasti freccia per selezionare **Alfanumerico/Insieme** e premere il tasto **OK (Rem.18)** per confermare l'impostazione.

Salvare e richiamare le stazioni preimpostate

- Fare riferimento a 'Stazioni preimpostate' e 'Richiamo di una stazione memorizzata' nella sezione Radio Internet per le istruzioni (p.20).

Funzionamento FM

Premere il tasto **MODE** dell'unità (**Ref.4**) o del telecomando (**Ref. 18**) per accedere al menu delle modalità.

Ruotare il selettore '**Navigazione/OK**' sull'unità (**Ref.3**) o premere i pulsanti '**SU**'/'**GIÙ**' sul telecomando per selezionare la modalità Radio FM. Premere il selettore '**Navigazione/OK**' sull'unità (**Ref.3**) o il pulsante '**OK**' sul telecomando per confermare.

Il display visualizzerà la frequenza FM.

Scansione automatica

In modalità FM, tenere premuti per 2-3 secondi i tasti freccia '**UP**'/'**DOWN**' del telecomando (**Rem.7 o Rem.19**) per eseguire una scansione delle stazioni radio FM in avanti o indietro nella banda di frequenza radio. In alternativa, premere il selettore '**Navigazione/OK**' sull'unità (**Ref.3**) o il pulsante '**OK**' sul telecomando (**Rem.18**) per avviare una scansione automatica.

Sintonizzazione manual

Per cercare manualmente le stazioni FM, premere i tasti '**SU**' e '**GIÙ**' del telecomando (**Rem.7 o Rem.19**) per eseguire la scansione delle stazioni. Premere ripetutamente questi pulsanti fino a raggiungere la frequenza desiderata.

▲ Con la radio FM, potrebbe essere necessario sintonizzare con precisione ogni stazione ruotando il selettore '**Navigazione/OK**' sull'unità (**Ref.3**) o premendo ripetutamente i pulsanti '**SU**'/'**GIÙ**' sul telecomando. Ogni pressione regolerà la frequenza di 0,05 MHz. Se la ricezione del segnale è ancora scarsa, regolare la posizione dell'antenna o provare a spostare la radio in un altro luogo.

Informazioni sul display FM

Premere ripetutamente il tasto '**INFO**' sull'unità (**Ref.12**) o sul telecomando (**Ref. 22**) per scorrere le informazioni disponibili. Il display mostrerà varie informazioni ad ogni pressione del tasto, come ad esempio: Testo radio - Tipo di programma - Frequenza - Data.

Testo radio RDS (Radio Data System)

Il display visualizza un messaggio scorrevole con le informazioni sul programma in corso di riproduzione.

Tipo di programma

Descrive lo stile o il genere musicale trasmesso.

Nome della stazione / frequenza

Quando si riceve una stazione RDS, ne viene visualizzato il nome. Se questa informazione non è disponibile, viene visualizzata la frequenza.

Data

Visualizza la data corrente fornita automaticamente dall'emittente.

Impostazione della scansione

1. Premere il tasto 'MENU' (**Ref.6 o Rem.6**) per accedere al menu Modalità FM.
2. Premere i tasti freccia per selezionare Impostazione scansione, quindi premere il tasto 'OK' (**Ref.18**) per accedere.
3. Premere i tasti 'SINISTRA'/'DESTRA' del telecomando (**Ref.8 o Rif.17**) per selezionare [Si] per ricevere solo il segnale forte, quindi premere il tasto 'OK' (**Ref.18**) per confermare.

Impostazione audio

1. Premere il tasto 'MENU' (**Ref.6 o Rem.6**) per accedere al menu FM.
2. Premere i pulsanti freccia o ruotare il selettore 'Navigazione/OK' sull'unità (**Ref.3**) per selezionare Impostazione audio, quindi premere il pulsante 'OK' (**Ref.18**) per accedere.
3. Premere i tasti 'LEFT'/'RIGHT' del telecomando (**Rem.8 o Rem.17**) per selezionare [Yes] per ascoltare solo in mono o [NO] per lasciare che l'unità selezioni automaticamente Stereo o Mono.
4. Premere il tasto 'OK' del telecomando (**Ref.18**) per confermare.

Salvataggio e richiamo di una stazione preimpostata

- Fare riferimento a 'Stazioni preimpostate' e 'Richiamo di una stazione memorizzata' nella sezione Internet Radio per le istruzioni (p.20).

Funzionamento Bluetooth

L'unità dispone di una funzione Bluetooth in grado di ricevere un segnale entro 8 metri. Accoppiare l'unità con un dispositivo Bluetooth come un telefono o un tablet da cui riprodurre la musica:

1. Premere il pulsante 'MODE' sull'unità (**Ref.4**) o sul telecomando (**Rem.18**) per accedere al menu Modalità. Girare il dial 'Navigation/OK' sull'unità (**Ref.3**) o premere i pulsanti ◀▶ sul telecomando per selezionare la Modalità Audio Bluetooth. Premere il dial 'Navigation/OK' sull'unità (**Ref.3**) o il pulsante 'OK' (**Rem.18**) sul telecomando per confermare.
2. Se l'unità non è associata a nessun dispositivo Bluetooth, il logo Bluetooth inizierà a lampeggiare, indicando che l'unità è ora in modalità di associazione.
3. Attivare il dispositivo Bluetooth e cercare 'Majority Fitzwilliam 2024'. Selezionare per associare.
4. Una volta connessi, il logo Bluetooth sullo schermo smetterà di lampeggiare, indicando che entrambi i dispositivi sono ora associati.
5. Per interrompere la connessione Bluetooth esistente e associare un altro dispositivo, accedere al menu Radio e selezionare 'Impostazioni Bluetooth'. Premere il pulsante 'OK' sul telecomando (**Rem.18**) per confermare e dissociare il dispositivo.
6. Per disattivare la funzione Bluetooth, passare il Majority Fitzwilliam 2024 a una modalità diversa o scollegare e rimuovere il Majority Fitzwilliam 2024 dal dispositivo con cui è stato associato.

Riproduzione di musica tramite Bluetooth

Premere il pulsante 'PLAY/PAUSA' sull'unità (**Ref.9**) o sul telecomando (**Rem.9**) per avviare/mettere in pausa la musica. Premere i pulsanti 'PRECEDENTE'/'SUCCESSIVO' sull'unità (**Ref.10, 11**) o sul telecomando (**Rem.5, 4**) per passare alla traccia precedente/successiva.

- La portata operativa tra l'unità e il dispositivo è di circa 8 metri.
- Se il segnale è debole, il ricevitore Bluetooth potrebbe disconnettersi, ma rientrerà automaticamente in modalità di accoppiamento.
- Per una migliore ricezione, rimuovere eventuali ostacoli tra l'unità e il dispositivo Bluetooth.
- La compatibilità con tutti i dispositivi e i tipi di supporto non è garantita.
- Alcuni telefoni cellulari con funzione Bluetooth possono connettersi e disconnettersi durante l'esecuzione e la conclusione delle chiamate. Questo non è indice di un problema dell'unità.
- Controllare e regolare il volume del Fitzwilliam 2024 e del dispositivo Bluetooth.

Ingresso ausiliario

L'INGRESSO AUX può essere utilizzato per riprodurre il suono da un dispositivo esterno come un telefono, un tablet o un dispositivo simile.

1. Collegare il dispositivo esterno all'ingresso audio analogico del Fitzwilliam 2024 utilizzando un cavo AUX da 3,5 mm (non incluso).
2. Premere il pulsante 'MODE' sull'unità (**Ref.4**) o sul telecomando (**Rem.14**) per accedere al menu delle modalità. Ruotare il dial '**Navigation/OK**' sull'unità (**Ref.3**) o premere i pulsanti 'SU'/'GIÙ' sul telecomando (**Rem.7 o 19**) per selezionare la modalità AUX In. Premere il dial '**Navigation/OK**' sull'unità (**Ref.3**) o il pulsante '**OK**' sul telecomando (**Rem.18**) per confermare.
3. Premere i pulsanti **VOL +/-** del telecomando per regolare il volume al livello di uscita desiderato. Impostare il volume desiderato sulla radio e sul dispositivo audio esterno, se necessario.
4. In modalità di riproduzione AUX, controllare le funzioni audio tramite il dispositivo esterno.

 Per il collegamento del dispositivo audio esterno, consultare il manuale d'uso.

NetRemote

La maggior parte dei Fitzwilliam 2024 può essere controllata utilizzando il NetRemote installato su uno smartphone o tablet solo con sistema iOS o Android. Scaricando l'app **UNDOK**, è possibile visualizzare tutte le modalità di **Radio Internet, Podcast, Spotify, Lettore musicale, DAB, FM, Bluetooth e AUX** In sul proprio dispositivo.

Cercare **UNDOK** su Google Play (Android) o Apple Store (iPhone) e installare l'app sul proprio smartphone o tablet.

Prima di utilizzare l'app **UNDOK**, assicurarsi che il Fitzwilliam 2024 e lo smartphone o il tablet siano nella stessa rete Wi-Fi. Avviare l'app.

L'app si inizializza e scansiona i dispositivi disponibili nella rete. Individuare e selezionare The Majority Fitzwilliam 2024 dall'elenco per connettersi.

- Una volta effettuato l'accesso allo smartphone o al tablet tramite l'app **UNDOK**, il Fitzwilliam 2024 si conatterà automaticamente alla successiva apertura dell'app.
- Tenere presente che se un altro smartphone o tablet con la stessa app è connesso all'interno della stessa rete, la connessione originale verrà interrotta.

Quando ci si connette per la prima volta con l'unità, potrebbe essere richiesto di inserire un codice PIN. Il PIN predefinito è **1234**. Per informazioni sulla modifica del PIN di sicurezza, consultare la sezione **Impostazioni di sistema: Rete - Impostazione PIN NetRemote**. Selezionare la modalità desiderata nella pagina principale dell'app del dispositivo. Controllare la modalità selezionata sullo smartphone o sul tablet e sul dispositivo contemporaneamente.

Uso delle cuffie

Non ascoltare musica ad alto volume quando si utilizzano le cuffie. Ciò può causare danni permanenti all'udito. Portare il volume del sintonizzatore al livello più basso prima di utilizzare le cuffie.

- Utilizzare cuffie cablate con connettore jack da 3,5 mm (non in dotazione).
- Inserisci il connettore delle cuffie nella presa cuffie che si trova sul pannello anteriore del Fitzwilliam 2024 **(Ref.2)**.

⚠ L'esposizione prolungata a musica ad alto volume può causare danni alle orecchie. È meglio evitare un volume eccessivo quando si usano gli auricolari, soprattutto per periodi prolungati.

Impostazione Sleep

Questa funzione consente di programmare l'unità in modo che passi da sola alla modalità Standby dopo un determinato periodo di tempo.

1. Per attivare la funzione di sonno, premere ripetutamente il pulsante 'SLEEP' sul telecomando (**Rem.13**). L'ora cambierà nella sequenza sottostante ad ogni pressione del pulsante:

Sospensione OFF → 15 minuti → 30 minuti → 45 minuti → 60 minuti → 90 minuti → 120 minuti

2. Quando il tempo di sonno desiderato appare sul display, smettere di premere il pulsante e il timer di sonno si attiverà in due secondi. Sul display apparirà l'icona '☾##'. Accanto all'icona di spegnimento, sullo schermo viene visualizzato anche il tempo rimanente fino allo spegnimento dell'unità.
2. Quando il timer di spegnimento arriva a zero, l'unità passa in modalità Standby. Per disattivare la funzione sleep, mentre il timer sleep sta ancora contando alla rovescia, premere ripetutamente il tasto **SLEEP** per selezionare 'SLEEP OFF'.

 In alternativa,

1. Premere il pulsante '**MENU**' sul telecomando (**Rem.6**) per accedere al menu principale. Premere i pulsanti freccia per selezionare il menu, quindi premere il pulsante '**OK**' (**Rem.18**) per confermare.
2. Premere i pulsanti freccia per selezionare 'Sonno', quindi premere il pulsante '**OK**' per confermare.
3. Premere i pulsanti freccia per selezionare la durata del timer del sonno come 'OFF', quindi premere il pulsante '**OK**' (**Rem.18**) per confermare.

Impostazione dell'allarme

1. Premere il pulsante 'ALARM' sul telecomando (**Rem.12**), il display mostra 'Allarme (1 o 2): Off [hh:mm]'. Premere il dial '**Navigazione/OK**' (**Ref.3**) sull'unità o premere il pulsante '**OK**' sul telecomando per confermare.
2. Premere il dial '**Navigazione/OK**' (**Ref.3**) sull'unità o premere il pulsante '**OK**' sul telecomando (**Rem.18**) per confermare.

Premere i pulsanti 'SU'/'GIÙ' sul telecomando (**Rem.7 & 19**) o ruotare il dial '**Navigazione/OK**' sull'unità (**Ref.3**) per selezionare una delle seguenti opzioni, quindi premere il pulsante '**OK**' per confermare.

'Abilitazione'	Spento/ Giornalmente/ Una volta/ Fine settimana/ Giorni feriali
'Tempo'	(Tempo di attivazione dell'allarme)
'Modalità'	Cicalino/ Radio Internet/ DAB/ FM
'Preimpostazione'	Ultimo ascolto/ (stazione preimpostata)
'Volume'	0-32
'Risparmiare'	Salvare e confermare l'impostazione dell'allarme

3. Infine, selezionare 'SALVA', e quindi premere il pulsante '**OK**' (**Rem.18**) per salvare l'impostazione dell'allarme. Il display mostrerà 'Allarme Salvato'. Quando l'allarme è impostato, l'icona dell'allarme apparirà sul display.

Per disattivare temporaneamente l'allarme, premere il dial '**Navigazione/OK**' sull'unità (**Ref.3**) o il pulsante 'SLEEP/SNOOZE' sul telecomando (**Rem.13**).

Per attivare la funzione Snooze quando suona l'allarme, premere ripetutamente il dial '**Navigazione/OK**' sull'unità (**Ref.3**) o il pulsante 'SLEEP/SNOOZE' sul telecomando (**Rem.13**) per impostare il tempo di snooze a **5, 10, 15 o 30 minuti** a turno. Il tempo di snooze impostato verrà mostrato sul display e l'unità passerà in modalità Standby.

Per spegnere l'allarme quando suona, premere il pulsante 'Power/Volume dial' sull'unità (**Ref.13**) o il pulsante 'Power' sul telecomando (**Rem.1**).

Annullamento dell'allarme

1. Premere il pulsante 'ALARM' sul telecomando, e il display mostrerà 'Allarme (1 o 2): On [hh:mm]'.
2. Premere i pulsanti freccia o ruotare il dial '**Navigazione/OK**' sull'unità (**Ref.3**) per selezionare il numero dell'allarme (1 o 2), quindi premere il pulsante '**OK**' per avviare l'impostazione del timer.
3. Premere i pulsanti freccia per selezionare 'Abilita' e quindi premere il pulsante '**OK (Rem.18)**' per confermare.
4. Premere i pulsanti freccia sul telecomando per selezionare 'Off' e quindi premere il pulsante '**OK (Rem.18)**' per confermare.
5. Infine, selezionare 'Salva' e quindi premere il pulsante '**OK (Rem.18)**' per salvare l'impostazione.
6. In alternativa, durante la modalità Standby, premere ripetutamente il pulsante 'ALARM' sul telecomando per attivare/spgnere sequenzialmente l'Allarme 1/2 salvato.

Specifiche del prodotto

Alimentazione elettrica	1200-240 V- 20-60 Mhz
Consumo energetico	In modalità operativa fino a 8W.
Ambiente di lavoro - Temperatura	0-35 Gradi
Peso netto	3 Kg
Dimensioni dell'unità (L) x (P) x (A)	43.5 x 7.4 x 29.7 cm
Frequenza radio	FM-87.5-108.00 Mhz DAB 174-240 Mhz
Alimentazione	5.9V 2.0 A , 11.8V

Come attivare la porta di rete wireless:

- Collegare l'unità all'alimentazione.
- Passare alla modalità wireless (ad esempio, Internet).

Come disattivare la porta di rete wireless:

- Vai al Menu Principale - Impostazioni di Sistema - Rete - Mantieni la rete connessa. Seleziona 'No', e poi premi il pulsante '**OK**' per mantenere la rete disconnessa.

Versione Bluetooth	Versione	V4.2 (solo supporto BR+EDR)
	Potenza massima trasmessa	5 dBm
	Banda di frequenza	2402 - 2480 MHz
Wi-Fi	Potenza massima trasmessa	15 dBm
	Banda di frequenza	2412 - 2472 MHz

Consumo di energia in standby:

Wi-Fi spento: < 1,00 W (modalità standby standard) Wi-Fi acceso: < 2,00 W (modalità standby rete)

Nota:

- L'apparecchio entra in modalità standby di rete dopo circa 15 minuti.
- Se l'apparecchio non riceve il segnale radio in modalità FM non è adatto all'uso previsto.
- In modalità Internet Radio, Podcast, Spotify, Lettore musicale, Radio DAB, Audio Bluetooth, AUX In, l'unità passa automaticamente alla modalità Standby dopo 15 minuti se non è in corso la riproduzione audio. Premere il pulsante Standby per riprendere la riproduzione.
- Il prodotto può presentare disturbi (segnale a 1KHz) in presenza di forti campi elettromagnetici; in caso di malfunzionamento dovuto a questi forti campi elettromagnetici, l'utente deve attendere fino al ripristino del normale funzionamento senza intervenire.'

Supporto

Grazie per aver acquistato il Fitzwilliam 2024 di Majority. Seguire le indicazioni del manuale per configurare il dispositivo e godere delle sue fantastiche funzioni. Se avete bisogno di ulteriore assistenza con il vostro nuovo dispositivo, contattate il nostro team di assistenza sul sito web di Majority: <https://www.majority.co.uk/support>.

Garanzia

Registrare il prodotto entro 30 giorni dall'acquisto su www.majority.co.uk per attivare la garanzia estesa. Si applicano i termini e le condizioni.

Fitzwilliam 2024

Radio Internet

Manual del usuario

MAJORITY

HOME AUDIO • CAMBRIDGE

¿Qué hay en la caja?.....	3
Guía de instrucciones.....	
Controles y funciones.....	4
Alcance del mando a distancia.....	8
Operaciones básicas	9
Configuración del producto/Puesta en marcha	10
Configuración del sistema.....	14
Radio por Internet.....	20
Podcasts	23
Spotify Connect	24
Funcionamiento del reproductor de música.....	25
Funcionamiento de la radio DAB/DAB.....	27
Funcionamiento de la radio FM	31
Funcionamiento Bluetooth.....	33
Entrada auxiliar	35
NetRemote.....	35
Uso de auriculares	37
Ajuste del sueño	38
Ajuste de la alarma	39
Cancelación de la alarma	40
Especificación del producto	41
Asistencia y garantía.....	43
Información de seguridad	44

3 Años de
Garantía

Registra tu producto en línea para obtener de forma GRATUITA una ampliación de la garantía de 3 años en: www.majority.co.uk

¿Qué hay en la caja?

- A. Majority Fitzwilliam 2024
- B. Manual de instrucciones
- C. Mando a distancia
- D. 2 pilas AAA
- E. Antena WLAN
- F. Cable de alimentación

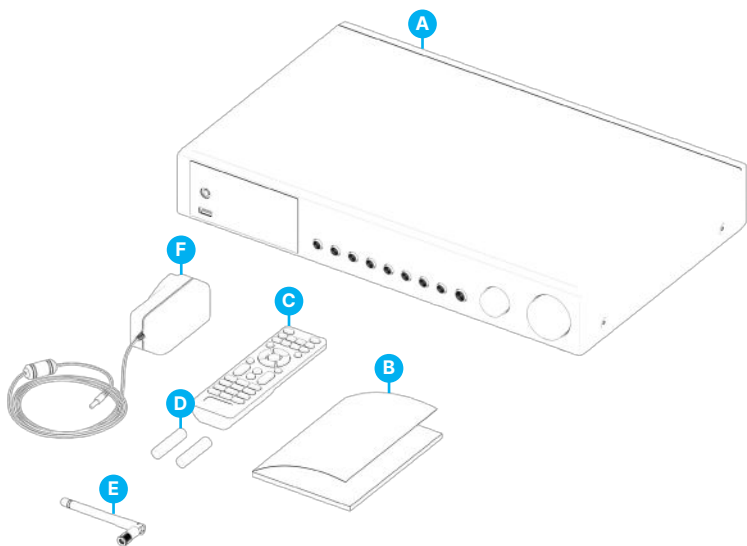

Vista frontal

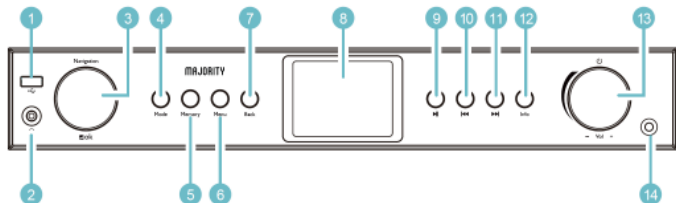

- | | | | |
|---|----------------------------|----|---|
| 1 | Puerto USB de reproducción | 8 | Pantalla de visualización |
| 2 | Toma de auriculares | 9 | Botón Play/Pause |
| 3 | Dial de navegación/OK | 10 | Botón Anterior/Rebobinar |
| 4 | Botón de modo | 11 | Botón Siguiente/Adelante |
| 5 | Botón de memoria | 12 | Botón de información |
| 6 | Botón de menú | 13 | Botón de encendido/Dispositivo de volumen |
| 7 | Botón de retroceso | 14 | Sensor del mando a distancia |

Vista posterior

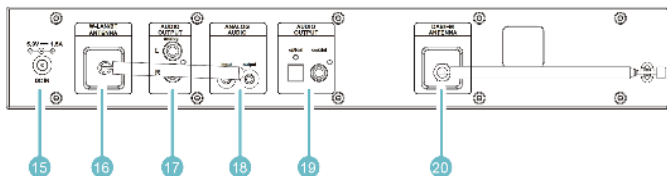

15. Puerto DC IN
16. Puerto de antena W-LAN/BT
17. Salida de audio I/D (analógica, conector RCA)
18. Audio analógico (entrada/salida, jack 3,5 mm)
19. Salida digital (óptica) y salida digital (coaxial)
20. Antena DAB/FM

Botones del mando a distancia

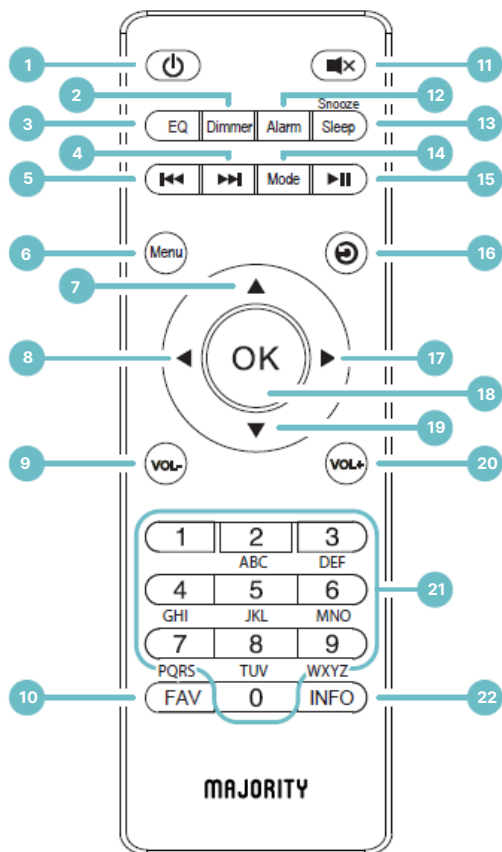

Remote control buttons

1. Encendido/Standby

Presiona una vez para encender. Presiona nuevamente para poner el sintonizador en Modo de Espera.

2. Atenuador

Presiona para cambiar el brillo de la pantalla.

3. Botón de Ecuilizador

Presiona para cambiar el modo de sonido.

4. Botón Siguiente

En modo Bluetooth o USB, presiona para saltar y reproducir la siguiente pista de audio.

5. Botón Anterior

En modo Bluetooth o USB, presiona para saltar y reproducir la pista de audio anterior.

6. Botón de Menú

Presiona para acceder al Menú Principal.

7. Botón de Flecha Arriba

8. Botón de Flecha Izquierda

9. Volumen -

10. Botón FAV

Presiona y mantén presionado durante 2-3 segundos para entrar en 'Guardar preajustes'.

Presiona una vez para entrar en la lista de 'Recuperación de preajustes'.

11. Botón de Silencio

Presiona para silenciar el sintonizador.

12. Botón de Alarma

Presiona para acceder a la configuración de la alarma.

13. Botón de Repetición/Dormir

Presiona para acceder y configurar el Temporizador de Apagado.

Mientras suena la alarma, presiona este botón para posponerla.

14. Botón de Modo

Presiona repetidamente para cambiar el Modo del sintonizador entre: DAB, FM, Bluetooth; USB; Radio por Internet y Podcasts.

15. Botón de Reproducir/Pausa

16. Botón de Regreso/Atrás

17. Botón de Flecha Derecha

18. Botón de OK

19. Botón de Flecha Abajo

20. Volumen +

21. Botones del teclado

22. Botón de Información

Presiona para ver la información de la emisora de radio mientras estás en Modo DAB o FM.

Sustitución de las pilas del mando a distancia

1. Presione hacia abajo la tapa de las pilas en '▼' y empuje la tapa hacia fuera en la dirección de la flecha.
2. Inserte 2 pilas AAA de 1,5 V (no incluidas). Asegúrese de hacer coincidir los extremos (+) y (-) de la pila con los extremos (+) y (-) indicados en el compartimento de las pilas.
3. Cierre la tapa.

Manipulación de las pilas

El uso inadecuado o incorrecto de las pilas puede provocar corrosión o fugas de la pila que podrían causar incendios, lesiones personales o daños materiales.

Utilice únicamente el tipo de batería indicado en este manual.

No deseche la batería usada como residuo doméstico. Elimínela de acuerdo con la normativa local.

Extraiga la pila del mando a distancia cuando no vaya a utilizarlo durante un periodo prolongado de tiempo, ya que podría producirse corrosión o fugas de la pila y provocar lesiones físicas, y/o daños materiales, y/o un incendio.

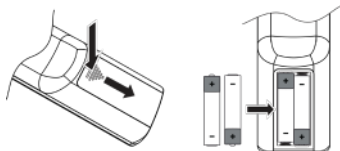

Alcance del mando a distancia

El sensor de mando a distancia de la unidad frontal es sensible a las órdenes del mando a distancia hasta un máximo de 4 metros de distancia y dentro de un arco máximo de 60°.

Tenga en cuenta que la distancia de funcionamiento puede variar en función de la luminosidad de la habitación.

Conexión

1. La salida de audio (analógica), la salida óptica (digital) y la salida coaxial (digital) están disponibles en la parte posterior de la unidad para conectar el Majority Fitzwilliam 2024 con un amplificador A/V, un sistema HiFi o altavoces externos.
2. Inserte la antena DAB/FM incluida en la caja del producto en su puerto y extiéndala hasta la longitud deseada.
3. Conecte la antena WLAN incluida en la caja del producto a la toma W-LAN de la parte posterior de la unidad para la conexión WIFI.
4. Desenrolle el cable de alimentación en toda su longitud. Conecte el enchufe del cable de alimentación a la toma de corriente. El aparato ya está conectado y listo para funcionar.
5. Para apagar completamente la unidad, desenchufe el cable de alimentación de la toma de red.

▲ Asegúrese de conectar el cable de alimentación a una toma de CA que suministre el voltaje correcto. Sujete el enchufe de alimentación cuando lo conecte a una toma de corriente o lo desenchufe. No tire nunca del cable de alimentación.

Conexión de red

Este producto sólo admite conexión inalámbrica para el acceso a la red y no admite conexión LAN por cable.

Red inalámbrica

1. En primer lugar, compruebe si se encienden los indicadores luminosos de control (LINK/ACT) del router.
2. Proceda con las operaciones descritas en la sección '**Primeros pasos**'. Se recomienda ejecutar el asistente de configuración en la sección Configuración del sistema.

▲ Esta unidad no puede conectarse directamente a un módem independiente. Debe utilizarse un router o un módem incorporado con un router. Dado que existen varias configuraciones de conexión, siga las especificaciones e instrucciones de su operador de telecomunicaciones, proveedor de servicios de Internet y guía de configuración del router.

Por favor, ten en cuenta que las instrucciones dentro de este manual se referirán al número del botón del control remoto, por ejemplo (Rem número), o a los botones del sintonizador, por ejemplo (Ref número), de acuerdo con los diagramas en las páginas 4-6.

Primeros pasos

Este manual de instrucciones explica la información básica para operar esta unidad. A menos que se indique lo contrario, todas las operaciones descritas se basan en el uso del control remoto.

Encendido y apagado

- Presiona el dial de 'Encendido/Volumen' en la unidad **(Ref.13)** o el botón 'Encendido/Standby' en el control remoto **(Rem.1)** para encender la unidad.
- Presiona nuevamente el dial de 'Encendido/Volumen' en la unidad **(Ref.13)** o el botón 'Encendido/Standby' en el control remoto **(Rem.1)** para poner la unidad en modo de espera.

Selección de modos

Presiona el botón MODE en la unidad **(Ref.4)** o en el control remoto **(Rem.14)** para acceder al 'Menú de Modo'. Gira la perilla de Navegación/Dial en la unidad **(Ref.3)** o utiliza los botones de flecha en el control remoto para alternar entre los modos de **Radio por Internet, Podcasts, Spotify, Reproductor de Música, Radio DAB, Radio FM, Audio Bluetooth y AUX In.**

Cuando la unidad esté inactiva durante aproximadamente 15 minutos, cambiará automáticamente al modo de espera. Para apagar completamente la unidad, desconecta el cable de alimentación del enchufe principal. Por favor, apaga completamente la unidad para ahorrar energía cuando no esté en uso.

Ajuste del volumen

- Gira el dial 'Power/Volume' en la unidad **(Ref.13)** o presiona los botones **VOL +/-** en el control remoto para ajustar el volumen.
- Si deseas silenciar el sonido, presiona el botón 'MUTE' en el control remoto **(Rem.11)**. Presiona nuevamente el botón 'MUTE' en el control remoto **(Rem.11)** para reanudar la escucha. Gira el dial 'Power/Volume' en la unidad **(Ref.13)** para aumentar/disminuir el nivel de volumen.

Navegación por el menú

1. Presiona el botón 'MENU' en la unidad **(Ref.6)** o en el control remoto **(Rem.6)** para acceder al menú.
2. Gira la perilla del dial '**Navigation/OK**' **(Ref.3)** o utiliza todos los botones de flecha en el control remoto para navegar por las opciones dentro del Menú Principal.
3. Presiona la perilla del dial '**Navigation/OK**' **(Ref.3)** en la unidad o el botón '**OK**' en el control remoto **(Rem.18)** para confirmar tu selección.

Configuración inicial

Cuando conectes la unidad por primera vez al enchufe principal, la pantalla mostrará la pantalla de bienvenida de Majority. Aparecerá la página de Política de Privacidad. Por favor, visita el sitio web mencionado en la página para ver la política de privacidad detallada. Presiona la perilla de **navegación/OK (Ref.3)** en la unidad o el botón **OK** en el control remoto (**Rem.18**) para aceptar y avanzar al siguiente paso.



1. Para iniciar el Asistente de Configuración inicial, gira la perilla de **navegación/OK (Ref.3)** en la unidad o los botones de flecha en el control remoto para seleccionar **[Sí]**. Presiona la perilla de **navegación/OK (Ref.3)** en la unidad o el botón **OK** en el control remoto (**Rem.18**) para confirmar.
2. En la siguiente pantalla, puedes seleccionar el formato de hora. Selecciona la configuración deseada [12] o [24] y presiona la perilla de **navegación/OK (Ref.3)** en la unidad o el botón **OK** en el control remoto (**Rem.18**) para avanzar al siguiente paso.
3. Aquí puedes seleccionar desde qué fuente (DAB/FM/Red/Sin actualización) la unidad obtiene y actualiza la hora y la fecha. Si se selecciona 'Actualizar desde la Red', continúa con el siguiente paso para seleccionar la zona horaria y asegúrate de que la hora se muestre correctamente. Selecciona 'HORARIO DE VERANO' como **[ACTIVADO]** o **[DESACTIVADO]**.
4. En la siguiente pantalla, puedes especificar si el producto debe permanecer conectado a Internet cuando esté en modo de espera. Gira la perilla de **navegación/OK (Ref.3)** en la unidad o presiona los botones de flecha en el control remoto para seleccionar **[Sí]**. Presiona la perilla de **navegación/OK (Ref.3)** en la unidad o presiona el botón **OK** en el control remoto (**Rem.18**) para confirmar.
5. Su radio buscará ahora su red inalámbrica - esto puede tardar unos segundos y después aparecerá una lista de todas las redes inalámbricas en la pantalla. Seleccione la red WLAN que conozca y si desea usar WPS (Wi-Fi Protected Setup) (Pulsador/Pin) u Omitir WPS para introducir la contraseña usando el teclado mostrado.

Conexión mediante el botón WPS del router

La conexión mediante el botón WPS (Wi-Fi Protected Setup) de su router es una forma rápida y sencilla de conectar su radio sin tener que escribir una contraseña. Seleccione uno de los siguientes métodos de conexión:

Pulsador

Si su router tiene un botón WPS, verá [WPS] delante del nombre de su red.

- Presiona los botones de flecha en el control remoto para seleccionar el botón de presión. Presiona la perilla de **navegación/OK** en la unidad (**Ref.3**) para confirmar.
- Ahora verás un mensaje en la pantalla que te indicará que presiones el botón WPS en tu enrutador. Presiona el botón WPS en tu enrutador. Consulta el manual de instrucciones de tu enrutador si no estás seguro de qué botón es el botón WPS.
- Presiona la perilla de **navegación/OK** en la unidad (**Ref.3**) o el botón **OK** en el control remoto para confirmar. Tu radio ahora se conectará a tu enrutador, esto puede tardar unos segundos.

Pin (número de código)

La radio genera un código numérico de 8 dígitos. Introduzca este número de código en el router inalámbrico o dispositivo de acceso.

Conectarse utilizando la contraseña de su red inalámbrica

Si su router no tiene botón WPS, ahora se le pedirá que introduzca la contraseña de su red inalámbrica, o puede seleccionar **OMITIR WPS**, que también le lleva a la pantalla de contraseña.

1. Presiona los botones de flecha en el control remoto o los botones del teclado para seleccionar cada letra/número de tu contraseña. Presiona el botón **OK (Rem.18)** para ingresar la letra/número seleccionado.
2. Cuando hayas ingresado tu contraseña, usa los botones de flecha en el control remoto o gira la perilla de **navegación/OK** en la unidad para seleccionar OK en la parte derecha de la pantalla.
3. Una vez que tu radio se haya conectado, presiona el botón 'OK' para salir de la configuración.

La configuración de red puede modificarse en cualquier momento en Menú - Ajustes del sistema - Red - Asistente de red

Presiona el botón **'MENU'** en la unidad (**Ref.6**) o en el control remoto (**Rem.6**) para mostrar el menú. Gira la perilla de **navegación/OK** en la unidad (**Ref.3**) o utiliza los botones de flecha en el control remoto para seleccionar 'Ajustes del Sistema', y luego presiona la perilla de **navegación/OK** en la unidad (**Ref.3**) o el botón **'OK'** en el control remoto (**Rem.18**) para confirmar.

Ecuualizadores

Este sistema admite diversos ecualizadores y efectos de sonido.

Presiona el botón de **EQ (Rem.3)** para acceder al menú del ecualizador.

Alternativamente

Mientras estés en el Modo de Ajustes del Sistema, gira la perilla de **navegación/OK** en la unidad (**Ref.3**) o utiliza los botones de flecha en el control remoto para seleccionar 'Ecuualizador' y luego presiona el botón **OK** para confirmar.

1. La pantalla mostrará: **NORMAL > Flat-Jazz-Rock-Movie-Classic Pop- News-MY EQ-'Configuración de mi perfil de EQ'**
2. Presiona los botones de flecha en el control remoto para seleccionar tu modo de ecualizador y luego presiona el botón **'OK'** en el control remoto (**Rem.18**) para confirmar.
3. Para **[MI EQ]**, por favor ve a **[Configuración de mi perfil de EQ]** para ajustes personalizados antes de seleccionar esta opción.
4. Mientras estés en **[Configuración de mi perfil de EQ]**, presiona los botones de flecha en el control remoto para seleccionar [Graves/Agudos], luego presiona el botón **'OK' (Rem.18)** para ingresar. Presiona el botón de flecha en el control remoto o gira la perilla de **navegación/OK (Ref.3)** para seleccionar los niveles deseados para Graves y Agudos, y luego presiona el botón **'OK' (Rem.18)** para confirmar.
5. Presiona el botón de **RETROCESO** en el control remoto (**Ref.16**) para salir, y luego presiona los botones **◀ / ▶** para seleccionar **[SÍ]**. Presiona el botón **OK (Rem.18)** para confirmar. La pantalla mostrará el perfil de Ecuualizador Guardado.

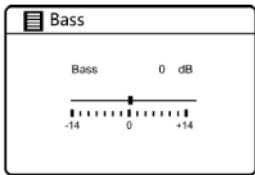
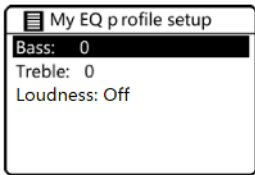

Calidad de audio en streaming

Ingresa a esta sección para cambiar la calidad del audio en streaming entre baja, media y alta calidad según tus preferencias. Presiona el botón **'OK'** en el control remoto (**Rem.18**) para confirmar tu selección.

Red

1. Mientras estés en el Modo de Ajustes del Sistema, presiona los botones de flecha en el control remoto o gira la perilla de **navegación/OK** en la unidad (**Ref.3**) para seleccionar 'Red'. Presiona la perilla de **navegación/OK** en la unidad (**Ref.3**) o el botón **'OK'** en el control remoto (**Rem.18**) para confirmar.
2. Gira la perilla de **navegación/OK** en la unidad (**Ref.3**) o utiliza los botones de flecha en el control remoto para seleccionar entre los siguientes ajustes, y luego presiona el botón **'OK'** (**Rem.18**) para confirmar.
3. Presiona el botón de **RETROCESO** en la unidad (**Ref.7**) o en el control remoto (**Rem.16**) para cancelar el ajuste y regresar al menú anterior.

Asistente de red	SSID - Seleccione la red inalámbrica deseada. Rescan - Buscar redes disponibles. Manual config - Seleccione la red inalámbrica con DHCP (Dynamic Host Configuration Protocol) activar / desactivar.
Configuración PBC WLAN	Selecciona WPS en la unidad y presiona el botón WPS en el dispositivo del módem con el que deseas conectar. Presiona el dial 'Navegación/OK' en la unidad (Ref.3) o el botón 'OK' en el control remoto para continuar.
Ver configuración	Muestra los ajustes de la unidad.
Ajustes manuales	Seleccione red inalámbrica con DHCP activar/desactivar.
Configuración del PIN de NetRemote	Para definir un número PIN que debe introducirse antes de poder conectarse a la unidad de forma remota a través de una red.
Perfil de la red	Ver la red conectada.
Borrar ajustes de red	Para borrar la memoria de red conectada en Perfil de red.
Mantener la red conectada	Para definir si permanece conectado a su red en modo Standby y cuando no está en modo Network radio.

Hora/Fecha

La hora/fecha se puede configurar para actualizar automáticamente desde la red de Internet, Radio DAB o FM o sin actualización.

Ten en cuenta: al elegir 'Sin actualización', puedes configurar manualmente la hora y la fecha en el sintonizador Fitzwilliam.

Mientras estés en el Modo de Ajustes del Sistema, presiona los botones de flecha en el control remoto o gira la perilla de **navegación/OK** en la unidad (**Ref.3**) para seleccionar Hora/Fecha. Presiona el botón **'OK'** para ingresar. Presiona los botones de flecha en el control remoto o gira la perilla de **navegación/OK** en la unidad (**Ref.3**) para seleccionar Configurar Hora/Fecha. Presiona el botón **'OK'** (**Rem.18**) para confirmar.

1. Los dígitos de la fecha parpadearán en la pantalla.
2. Presiona los botones de flecha en el control remoto para ajustar la fecha y luego presiona el botón **'OK'** (**Rem.18**) para confirmar.
3. Repita el paso (2) anterior para ajustar el Mes/Año/Hora/Minuto.
4. La fecha y la hora ya están ajustadas.

Para los otros ajustes bajo Hora/Fecha, gira la perilla de **navegación/OK** en la unidad (**Ref.3**) o presiona los botones de flecha para seleccionar entre las siguientes opciones y luego presiona el botón **'OK'** (**Rem.18**) para confirmar.

Actualización automática	DAB/FM/Red/Sin actualización
Establecer formato	Formato 12/24 horas
Establecer zona horaria	Seleccione una zona horaria. (Sólo disponible cuando está activada la actualización automática desde la red).
Horario de verano	Seleccione el horario de verano. (Sólo disponible cuando está activada la actualización automática desde la red).

La configuración predeterminada de actualización automática de la hora es 'Actualizar desde la red'. Si desea ajustar manualmente la hora, se recomienda desactivar la función de actualización automática seleccionando 'Sin actualización'.

Idioma

1. Mientras estés en el Modo de Ajustes del Sistema, usa los botones de flecha en el control remoto o la perilla de **navegación/OK** en la unidad (**Ref.3**) para seleccionar Idioma y luego presiona el botón '**OK**' (**Rem.18**) para ingresar.
2. Presiona los botones de flecha en el control remoto o gira la perilla de **navegación/OK** en la unidad (**Ref.3**) para cambiar el idioma de visualización según tu elección.
3. Presiona el botón '**OK**' (**Rem.18**) para confirmar.

Restablecimiento de fábrica

Puede haber ocasiones en las que necesite restablecer su unidad a los ajustes de fábrica, especialmente cuando, por ejemplo, se muda de casa o cuando experimenta problemas de recepción, es posible que desee restablecer y volver a intentarlo. Si se muda a otra parte del país y capta las emisoras DAB locales y nacionales de esa zona, es posible que los canales sintonizados anteriormente ya no estén disponibles.

1. Mientras esté en el Modo de Ajustes del Sistema, presiona los botones de flecha en el control remoto para seleccionar **Restablecer** de fábrica y presiona el botón **'OK' (Rem.18)** para ingresar.
2. Presiona los botones de flecha en el control remoto o gira la perilla de **navegación/OK** en la **unidad (Ref.3)** para seleccionar [Si] y luego presiona la perilla en la unidad o el botón **'OK' (Rem.18)** para confirmar, o selecciona [No] para cancelar.

Al completar un restablecimiento de fábrica, se borrarán todos los ajustes, emisoras sintonizadas, Internet y emisoras presintonizadas DAB y FM.

Actualización del Software

Mientras esté en el Modo de Ajustes del Sistema, presiona los botones de flecha en el control remoto para seleccionar Actualización de Software, y luego presiona el botón **'OK' (Rem.18)** para ingresar.

1. Presiona los botones de flecha en el control remoto para seleccionar 'Configuración de Auto-Verificación' o 'Verificar Ahora', y luego presiona el botón **'OK' (Rem.18)** para confirmar.

⚠ Antes de descargar el software, asegúrese de que la radio está enchufada a una toma de corriente estable. La interrupción del suministro eléctrico durante la descarga/actualización del software puede provocar alteraciones en el

Asistente de configuración

El Asistente de Configuración está disponible en Configuración del Sistema. Puede ejecutarlo para configurar la Fecha/Hora o los Ajustes de Red. Una vez completado, la radio estará lista para su uso.

Información

1. Ingresando al Modo de Configuración del Sistema, usa los botones de flecha en el control remoto o la perilla de **navegación/OK** en la **unidad (Ref.3)** para seleccionar Información, y luego presiona el botón 'OK' para ingresar.
2. La información disponible es: La versión del software, la versión de Spotify, el ID de la radio y el nombre de Friendly se mostrarán en la pantalla.

Política de privacidad

1. Para ver la página de Política de Privacidad, presiona el botón **MENÚ** en la unidad o en el control remoto (**Rem.6**) y ve a Configuración del Sistema - Política de Privacidad.
2. Después de 'Factory reset', es necesario leer y una vez más, estar de acuerdo con **la política de privacidad**.

Luz de fondo

1. Mientras estés en el Modo de Configuración del Sistema, presiona los botones de flecha para seleccionar Retroiluminación y luego presiona el botón **OK (Rem.18)** para ingresar.
2. Para ver los ajustes de Retroiluminación, gira la perilla de **Navegación/OK** en la unidad (**Ref.3**) o presiona los botones de flecha para seleccionar cualquiera de las siguientes opciones. Presiona el botón **OK (Rem.18)** para confirmar.

Modo de funcionamiento Luz de fondo	Alta / Media / Baja
Modo de espera Retroiluminación	Tiempo de espera: Apagado/ 10 seg/ 30 seg/ 60 seg Nivel de espera: Alto/ Medio/ Bajo/ Apagado

Alternativamente, presiona el botón DIMMER en el control remoto (**Rem.2**) repetidamente para ajustar el nivel de retroiluminación en modo ON o en modo de espera.

Si el 'Tiempo de espera' está configurado como OFF, el brillo de la pantalla en modo de espera será el mismo que en modo de operación, y no podrás usar el botón DIMMER en el control remoto (**Rem.2**).

Radio por Internet

Para escuchar una emisora de radio por Internet, tu radio debe estar conectada a la red. Intente colocar su radio lo más cerca posible de su router para obtener la mejor velocidad de conexión. Cuando se selecciona el modo de radio por Internet, la radio se conecta con el portal de radio por Internet de Frontier Silicon para descargar una lista de emisoras. Una vez seleccionada una emisora, la radio se conectará directamente a esa emisora.



Presiona el botón **'MODE'** en la unidad (**Ref.4**) o en el control remoto (**Rem.14**) para acceder al Menú de Modo.

Gira la perilla de **navegación/OK** en la unidad (**Ref.3**) o presiona los botones de flecha en el control remoto para seleccionar el Modo de Radio por Internet. Presiona la perilla de **navegación/OK** en la unidad (**Ref.3**) o el botón **'OK'** en el control remoto (**Rem.18**) para confirmar.

Mientras estés en el Modo de Radio por Internet, presiona el botón **'MENU'** en la unidad (**Ref.6**) o en el control remoto para acceder al menú. Puedes elegir entre: Última escucha, Lista de estaciones, Ajustes del sistema y Menú principal. Presiona los botones de flecha en el control remoto o gira la perilla de **navegación/OK** en la unidad (**Ref.3**) para seleccionar y presiona el botón **'OK'** (**Rem.18**) para entrar en cada sección.

Cuando se reinicia la Radio por Internet, las últimas estaciones escuchadas se seleccionan automáticamente. Para volver a [Lista de estaciones], presiona el botón **'BACK'** (**Rem.16**).

Últimas escuchadas

1. Presiona los botones de flecha en el control remoto o gira la perilla de **navegación/OK** en la unidad (**Ref.3**) para seleccionar el historial de estaciones que escuchaste antes.
2. Presiona el botón **'OK'** (**Rem.18**) o la perilla de **navegación/OK** en la unidad (**Ref.3**) para confirmar.

Lista de emisoras

Si es la primera vez que escuchas la Radio por Internet, la radio estará en [Lista de Estaciones].

Presiona los botones de flecha en el control remoto o gira la perilla de **navegación/OK** en la unidad (**Ref.3**) para seleccionar entre las siguientes opciones, y luego presiona el botón **OK (Rem.18)** para confirmar.

Países'	Para buscar emisoras específicas de su país. Dentro de este ámbito, mostrará las emisoras de radio locales.
'Buscar en'	Para buscar emisoras utilizando varias palabras clave. En la pantalla aparecerá el nombre y una descripción de la seleccionada.
'Ubicación'	Para seleccionar emisoras de radio de una lista de países disponibles.
'Popular'	Seleccione una emisora de una lista de las emisoras de Internet más populares de todo el mundo.
'Descubra'	Seleccione emisoras de varias categorías: País, Género o Idioma.

Presiona el botón 'BACK' en la unidad (**Ref.7**) o en el control remoto (**Rem.16**) para regresar al menú.

Estaciones presintonizadas

Las estaciones preestablecidas de Radio por Internet se almacenan en el sintonizador Fitzwilliam y no se pueden acceder desde otras estaciones de radio.

1. Para almacenar una preselección de Radio por Internet, primero debes estar escuchando la estación que te gustaría guardar. Mantén presionado el botón 'FAV' en el control remoto (**Rem.10**) o el botón 'MEMORY' en la unidad (**Ref.5**) durante 2-3 segundos hasta que la pantalla muestre la opción 'Guardar en Preselección'.
2. Presiona los botones de flecha en el control remoto o gira la perilla de **navegación/OK** en la unidad (**Ref.3**) para desplazarte por la lista de ranuras preestablecidas, selecciona el número y luego presiona el botón **OK (Rem.18)** para confirmar.

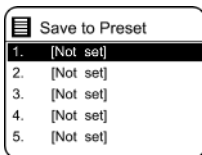

Recuperación de una emisora memorizada

1. Para recuperar una preselección, presiona el botón '**FAV**' (no lo mantengas presionado) en el control remoto (**Rem.10**) o en el botón 'MEMORY' en la unidad (**Ref.5**), utilizando los botones de flecha en el control remoto. Alternativamente, gira la perilla de **navegación/OK** en la unidad (**Ref.3**).
2. Selecciona una de las estaciones preestablecidas listadas.
3. Presiona el botón **OK (Rem.18)** para confirmar la selección.

Alternativamente, en el mando a distancia,

Pulse los botones Preset arriba, abajo para navegar por las emisoras presintonizadas.

- O pulse las teclas numéricas (**1-9**) del mando a distancia para acceder rápidamente a la emisora presintonizada 1-9, directamente.
- Si no hay ninguna emisora guardada en un botón específico, mostrará Preset empty.

POR FAVOR TEN EN CUENTA: La operación de guardar preselecciones y recuperar estaciones es la misma para Radio por Internet/Podcasts, DAB y FM.

Información de la pantalla de radio por Internet

Mientras reproduces una estación de radio, presiona repetidamente el botón INFO en la unidad (**Ref.12**) o en el control remoto (**Rem.22**) para ver varias informaciones en la pantalla, tales como: **Información del Canal/Descripción - Idioma/Ubicación - Tasa de bits/Formato de sonido/Tasa de muestreo - Búfer de reproducción - Fecha.**

Podcasts

Para escuchar Podcasts, su radio debe estar conectada a la red de Internet. Intente colocar su radio lo más cerca posible de su router para obtener las mejores velocidades de conexión.

Presiona el botón **'MODE'** en la unidad (**Ref.4**) o en el control remoto (**Rem.14**), para acceder al Menú de Modos.

Gira la perilla de **navegación/OK** en la unidad (**Ref.3**) o presiona los botones de flecha en el control remoto para seleccionar el Modo de Podcasts. Presiona la perilla de **navegación/OK** en la unidad (**Ref.3**) o el botón 'OK' en el control remoto (**Rem.18**) para confirmar.

Última escucha

1. Presiona los botones de flecha en el control remoto para seleccionar [Última escuchada], y luego presiona el botón **'OK'** (**Rem.18**) para confirmar.
2. Presiona los botones de flecha para seleccionar el historial de estaciones que escuchaste anteriormente, y luego presiona el botón **'OK'** (**Rem.18**) para confirmar tu selección.

Lista de Podcasts

Mientras estés en el Modo de Podcasts, presiona el botón MENU para acceder al menú (**Rem.6**). Presiona los botones de flecha para seleccionar [Lista de podcasts] y luego presiona el botón **OK** (**Rem.18**) para confirmar.

Cuando la radio se reinicia, el último podcast escuchado se selecciona automáticamente. Para regresar a [Lista de podcasts], presiona el botón **BACK** (**Rem.16 o Ref.7**).

Si es la primera vez que escuchas Podcasts, la radio estará en [Lista de podcasts].

Presiona los botones de flecha en el control remoto para seleccionar entre las siguientes opciones, y luego presiona el botón **OK** (**Rem.18**) para ingresar a cada una de las siguientes.

Países'	Para buscar podcasts específicos en su país. Dentro de este ámbito, mostrará podcasts locales.
'Buscar en'	Para buscar podcasts utilizando varias palabras clave. El nombre y la descripción del podcast seleccionado aparecerán en la pantalla.
'Ubicación'	Para seleccionar podcasts de una lista de países disponibles.
'Descubra'	Seleccione podcasts de varias categorías: País, Género o Idioma.



Spotify Connect

- Utiliza tu teléfono, tableta u ordenador como mando a distancia para tu Spotify Connect.
- Visita [spotify.com/connect](https://www.spotify.com/connect) para saber cómo.  Spotify

Licencias

El Software Spotify está sujeto a licencias de terceros que se encuentran aquí:
<https://www.spotify.com/connect/third-party-licenses>

Funcionamiento del reproductor de música

El reproductor de música incorporado te permite reproducir archivos de audio en formato MP3 almacenados en una memoria USB que puedes insertar en el puerto USB (Ref.1).

Presiona el botón **'MODE'** en la unidad (Ref.4) o en el control remoto (Rem.14) para acceder al Menú de Modos. Gira la perilla de **navegación/OK** en la unidad (Ref.3) o presiona los botones de flecha en el control remoto para seleccionar el Modo de Reproductor de Música, luego presiona la perilla de **navegación/OK** en la unidad (Ref.3) o el botón OK en el control remoto (Rem.18) para entrar.

Modo de reproducción USB

Cuando un USB está conectado a la unidad en el Modo de Reproductor de Música, la pantalla muestra 'Disco USB conectado - ¿Abrir carpeta?'. Presiona el botón **'OK'** para confirmar [SÍ].

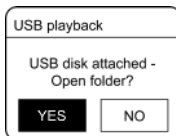

⚠ Alternativamente,

- Mientras estés en el Modo de Reproductor de Música, presiona los botones de flecha para seleccionar Reproducción USB y presiona el botón **'OK'** (Rem.18) para confirmar.

Presiona los botones de flecha para seleccionar y presiona el botón **'OK'** para comenzar a reproducir.

- El Majority Fitzwilliam 2024 es compatible con el formato de archivo de audio MP3 para la reproducción desde USB.
- La unidad puede admitir una memoria USB de hasta 128 GB.
- Es posible que la unidad no sea compatible con todas las memorias USB, por lo tanto, esto no indica un problema con la unidad.

Reproducción de música a través del reproductor de música

1. Presiona el botón **'PLAY/PAUSE'** en la unidad (**Ref.9**) o en el control remoto (**Rem.15**) para reproducir/pausar la música.
2. Presiona los botones **◀ / ▶** en la unidad o en el control remoto para saltar a la pista anterior/siguiente.

Mi lista de reproducción

1. Mientras estés en el Menú del Reproductor de Música, presiona los botones de flecha o utiliza la perilla de **navegación/OK** en la unidad (**Ref.3**) para seleccionar 'Mi Lista de Reproducción' y presiona el botón **'OK'** (**Rem.18**) para ingresar.
2. Presiona los botones de flecha para seleccionar las canciones y presiona el botón **'OK'** (**Rem.18**) para comenzar a reproducir desde la lista de reproducción.

Guardar canciones en Mi lista de reproducción

- Para almacenar una canción en 'Mi Lista de Reproducción' mientras reproduces una canción, presiona y mantén presionado el botón 'OK' durante 2 segundos para guardar.

TEN EN CUENTA: Puedes almacenar hasta 200 pistas de audio en una lista de reproducción.

Repetir

Mientras estés en el Menú del Reproductor de Música, presiona los botones de flecha en el control remoto o gira la perilla de **navegación/OK** en la unidad (**Ref.3**) para seleccionar Repetir Reproducción y presiona repetidamente el botón **'OK'** en el control remoto (**Rem.18**) para activar/desactivar 'Repetir Reproducción'. Aparecerá un símbolo de 'Repetir' correspondiente en la barra de estado.

Reproducción aleatoria

Mientras estés en el Menú del Reproductor de Música, presiona los botones de flecha para seleccionar Reproducción Aleatoria y luego presiona repetidamente el botón **'OK'** (**Rem.18**) para activar/desactivar 'Reproducción Aleatoria'. Un símbolo correspondiente de 'Reproducción Aleatoria' aparecerá en la barra de estado.

Funcionamiento de DAB

Presiona el botón 'MODE' en la unidad (**Ref.4**) o en el control remoto (**Rem.14**) para acceder al Menú de Modos. Gira la perilla de **navegación/OK** en la unidad (**Ref.3**) o presiona los botones de flecha en el control remoto para seleccionar el Modo de Radio DAB. Presiona la perilla de **navegación/OK** en la unidad (**Ref.3**) o el botón 'OK' en el control remoto (**Rem.18**) para confirmar. El Majority Fitzwilliam 2024 entrará en el Modo DAB y realizará una exploración automática. Durante la exploración, la pantalla mostrará 'Escaneando...' junto con una barra deslizante que indica el progreso y el número de estaciones encontradas. Una vez que se haya completado el escaneo, la unidad seleccionará la primera estación encontrada alfanuméricamente.

Para explorar la lista de estaciones de radio DAB encontradas, presiona los botones de flecha para seleccionar y luego presiona el botón 'OK' (**Rem.18**) para confirmar.

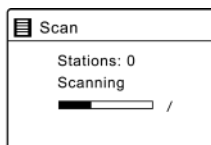
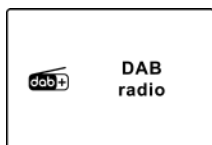

Lista de emisoras

1. Mientras estés en el Modo DAB, presiona el botón 'MENU' en la unidad o en el control remoto (**Rem.6**) para acceder al menú DAB.
2. Presiona los botones de flecha para seleccionar Lista de Estaciones y luego presiona el botón OK para ingresar.
3. Aparecerá en pantalla una lista de las emisoras DAB encontradas.

Auto Scan

Mientras estés en el Modo DAB/DAB+, presiona el botón 'MENU' en el control remoto (**Rem.6**), y luego presiona los botones de flecha para encontrar y seleccionar Escanear. Presiona el botón 'OK' (**Rem.18**) para iniciar un escaneo completo automáticamente.

1. La pantalla mostrará 'Escaneando...' junto con una barra de progreso.
2. Todas las estaciones de radio DAB/DAB+ encontradas se almacenarán automáticamente. Para explorar y escuchar las estaciones encontradas, presiona los botones de flecha en el control remoto o gira la perilla de **navegación/OK** en la unidad (**Ref.3**) para seleccionar, y luego presiona el botón 'OK' (**Rem.18**) para confirmar.

Sintonización manual

Además de la función de sintonización automática, puedes sintonizar manualmente el receptor. Esta función puede ayudarte cuando desees alinear su antena o añadir nuevas emisoras de radio que podría haber pasado por alto al realizar la búsqueda automática.

1. Presiona el botón **'MENU'** en la unidad (**Ref.6**) o en el control remoto (**Rem.18**) para mostrar el menú.
2. Presiona los botones de flecha en el control remoto para seleccionar Ajuste Manual y luego presiona el botón **'OK'** (**Rem.18**) para confirmar.
3. La pantalla mostrará los multiplex de 5A a 13F.
4. Presiona los botones de flecha para seleccionar el canal y luego presiona el botón **'OK'** (**Rem.18**) para confirmar.
5. Para escuchar cualquier estación encontrada, regresa a la pantalla de reproducción actual y presiona los botones de flecha o gira la perilla de **navegación/OK** en la unidad (**Ref.3**) para seleccionar la estación requerida de la lista de estaciones y presiona el botón 'OK' para confirmar.

Información de la pantalla DAB

Pulse repetidamente el botón **INFO** de la unidad o del mando a distancia para desplazarse por la información disponible. La pantalla mostrará información variada en cada pulsación de botón como: DLS (Segmento de Etiqueta Dinámica) - Tipo de Programa - Conjunto/Frecuencia - Error de señal/Fuerza - Tasa de bits/Codec/Canales - Fecha

DLS (Segmento de etiqueta dinámica)

Se trata de un mensaje desplazable que ofrece información en tiempo real, por ejemplo, títulos de canciones, titulares de noticias, etc.

Tipo de programa

Describe el estilo o género del programa que se está emitiendo.

Nombre del conjunto/frecuencia

Muestra el nombre del multiplex que contiene la emisora que está escuchando y la frecuencia. Un multiplex es un conjunto de emisoras de radio que se agrupan y transmiten en una misma frecuencia. Hay mult

Error de señal/ Intensidad de la señal

El error de señal se indica con un número. Si el número es 0, significa que la señal recibida está libre de errores y la intensidad de la señal es fuerte. Si la tasa de error es alta, se recomienda repositionar la antena de radio o cambiar la posición de la unidad. La pantalla mostrará una barra deslizante para indicar la intensidad de la señal, cuanto más fuerte sea la señal, más larga será la barra de izquierda a derecha.

Tasa de bits / Codec / Canales

La pantalla mostrará la tasa de bits de audio digital que se está recibiendo con información adicional sobre el códec de audio y la configuración de canales.

Fecha

Muestra la fecha actual proporcionada automáticamente por la emisora.

Podar inválidos

Puede eliminar todas las emisoras no disponibles de la lista.

1. Mientras estés en el Modo DAB, presiona el botón '**MENU**' y presiona los botones de flecha o gira la perilla de **navegación/OK** en la unidad (**Ref.3**) para seleccionar Recortar Inválidos. Presiona el botón '**OK**' para confirmar.
2. Presiona los botones de flecha en el control remoto (**Rem.8 y Rem.17**) para seleccionar [SÍ], y luego presiona el botón '**OK**' en el control remoto (**Rem.18**) para confirmar. O selecciona [NO] para cancelar.

DRC (Compresión de rango dinámico)

Si está escuchando música con un alto rango dinámico en un entorno ruidoso, es posible que desee comprimir el rango dinámico de audio.

1. Mientras estés en el Modo DAB, presiona el botón '**MENU**' (**Ref.6 o Rem.6**), luego presiona los botones de flecha para seleccionar DRC y presiona el botón '**OK**' (**Rem.18**) para confirmar.
2. Presiona los botones de flecha para seleccionar DRC alto/bajo/apagado y luego presiona el botón '**OK**' en el control remoto (**Rem.18**) para confirmar la configuración.

Orden de las estaciones

Es posible que desee organizar el orden del listado de emisoras.

1. Mientras esté en el Modo DAB, presiona el botón **'MENU'** en la unidad o en el control remoto (**Ref.6 o Rem.6**) y presiona los botones de flecha en el control remoto para seleccionar Orden de Estaciones y presiona el botón **'OK' (Rem.18)** para ingresar.
2. Presiona los botones de flecha para seleccionar **Alfanumérico/Ensemble** y luego presiona el botón **'OK' (Rem.18)** para confirmar la configuración.

Guardar y recuperar emisoras presintonizadas

- Consulte 'Estaciones presintonizadas' y 'Recuperación de una emisora almacenada' en la sección Radio por Internet para obtener instrucciones (p.21).

Funcionamiento de FM

Presiona el botón **MODE** en la unidad (**Ref.4**) o en el control remoto (**Rem.18**) para acceder al Menú de Modos.

Gira la perilla de **navegación/OK** en la unidad (**Ref.3**) o presiona los botones **ARRIBA/ABAJO** en el control remoto para seleccionar el Modo de Radio FM. Presiona la perilla de **navegación/OK** en la unidad (**Ref.3**) o el botón **'OK'** en el control remoto para confirmar.

La pantalla mostrará la frecuencia de FM.

Búsqueda automática

En el Modo de FM, mantén presionados durante 2-3 segundos los botones de flecha **ARRIBA/ABAJO** en el control remoto (**Rem.7 o Rem.19**) para realizar un escaneo de las estaciones de radio FM hacia adelante o hacia atrás en la banda de frecuencia de radio. Alternativamente, presiona la perilla de **navegación/OK** en la unidad (**Ref.3**) o el botón **'OK'** en el control remoto (**Rem.18**) para iniciar un escaneo automático.

Sintonización manual

Para buscar estaciones de FM manualmente, presiona los botones **ARRIBA/ABAJO** en el control remoto (**Rem.7 o Rem.19**) para escanear estaciones. Presiona estos botones repetidamente hasta que alcances la frecuencia deseada.

▲ Con la Radio FM, puede ser necesario sintonizar finamente cada estación girando la perilla de **navegación/OK** en la unidad (**Ref.3**) o presionando repetidamente los botones **ARRIBA/ABAJO** en el control remoto. Cada presión ajustará la frecuencia en 0.05 MHz. Si la recepción de la señal sigue siendo pobre, ajusta la posición de la antena o intenta mover la radio a otra ubicación.

Información de la pantalla FM

Presiona repetidamente el botón **'INFO'** en la unidad (**Ref.12**) o en el control remoto (**Rem.22**) para desplazarte por la información disponible. La pantalla mostrará diferentes informaciones en cada presión del botón, como: Texto de la Radio - Tipo de Programa - Frecuencia - Fecha.

Texto de radio RDS (Radio Data System)

La pantalla muestra un mensaje desplazable con información del programa que se está reproduciendo en ese momento.

Tipo de programa

Describe el estilo o género de música que se está emitiendo.

Nombre de la emisora / Frecuencia

Cuando se recibe una emisora RDS, se mostrará el nombre de dicha emisora. Si esta información no está disponible, se mostrará la frecuencia.

Fecha

Muestra la fecha actual proporcionada automáticamente por la emisora.

Configuración de búsqueda

1. Presiona el botón 'MENU' (**Ref.6 o Rem.6**) para acceder al menú del Modo de FM.
2. Presiona los botones de flecha para seleccionar Configuración de Escaneo y luego presiona el botón 'OK' (**Rem.18**) para ingresar.
3. Presiona los botones IZQUIERDA/DERECHA en el control remoto (**Rem.8 o Rem.17**) para seleccionar [Sí] y recibir solo señales fuertes, y luego presiona el botón 'OK' (**Rem.18**) para confirmar.

Configuración de audio

1. Presiona el botón 'MENU' (**Ref.6 o Rem.6**) para acceder al Menú de FM.
2. Presiona los botones de flecha o gira la perilla de **navegación/OK** en la unidad (**Ref.3**) para seleccionar Configuración de Audio, y luego presiona el botón 'OK' (**Rem.18**) para ingresar.
3. Presiona los botones IZQUIERDA/DERECHA en el control remoto (**Rem.8 o Rem.17**) para seleccionar [Sí] para escuchar solo en mono o [NO] para permitir que la unidad seleccione automáticamente Estéreo o Mono.
4. Presiona el botón 'OK' en el control remoto (**Rem.18**) para confirmar.

Alternativamente, pulse el botón **MONO/ST.** del mando a distancia para alternar entre la selección **Mono** solamente o **Mono/Estéreo.**

Guardar y recuperar emisoras presintonizadas

- Consulte 'Estaciones presintonizadas' y 'Recuperación de una emisora almacenada' en la sección Radio por Internet para obtener instrucciones en (p.21).

Funcionamiento Bluetooth

La unidad dispone de una función Bluetooth que puede recibir una señal en un radio de 8 metros. Empareja la unidad con un dispositivo Bluetooth, como un teléfono o una tableta, desde el que reproducir música:

1. Presiona el botón 'MODE' en la unidad (**Ref.4**) o en el control remoto (**Rem.18**) para acceder al Menú de Modos. Gira la perilla de **navegación/OK** en la unidad (**Ref.3**) o presiona los botones **◀ / ▶** en el control remoto para seleccionar el Modo de Audio Bluetooth. Presiona la perilla de **navegación/OK** en la unidad (**Ref.3**) o el botón '**OK**' (**Rem.18**) en el control remoto para confirmar.
2. Si la unidad no está emparejada con ningún dispositivo Bluetooth, el logo de Bluetooth comenzará a parpadear, indicando que la unidad está en modo de emparejamiento.
3. Activa tu dispositivo Bluetooth y busca '**Majority Fitzwilliam 2024**'. Selecciona para emparejar.
4. Una vez conectados, el logo de Bluetooth en la pantalla dejará de parpadear, indicando que ambos dispositivos están emparejados.
5. Para detener la conexión Bluetooth existente y emparejar con otro dispositivo, ingresa al Menú de Radio y luego selecciona 'Configuración Bluetooth'. Presiona el botón '**OK**' en el control remoto (**Rem.18**) para confirmar y desemparejar el dispositivo.
6. Para desconectar la función Bluetooth, cambia el Majority Fitzwilliam 2024 a un modo diferente o desconecta y elimina el Majority Fitzwilliam 2024 del dispositivo con el que se ha emparejado.

Reproducción de música a través de Bluetooth

Presiona el botón **'PLAY/PAUSE'** en la unidad (**Ref.9**) o en el control remoto (**Rem.9**) para reproducir/pausar la música. Presiona los botones **'PREVIOUS'/'NEXT'** en la unidad (**Ref.10,11**) o en el control remoto (**Rem.5,4**) para pasar a la pista anterior/siguiente.

- El rango operativo entre la unidad y el dispositivo es de aproximadamente 8 metros.
- Si la intensidad de la señal es débil, es posible que tu receptor Bluetooth se desconecte, pero volverá automáticamente al modo de emparejamiento.
- Para una mejor recepción, elimina cualquier obstáculo entre la unidad y el dispositivo Bluetooth.
- La compatibilidad con todos los dispositivos y tipos de medios no está garantizada.
- Algunos teléfonos móviles con conectividad Bluetooth pueden conectar y desconectar al hacer y finalizar llamadas. Esto no indica un problema con tu unidad.

Controla y ajusta el volumen en el Fitzwilliam 2024 y en tu dispositivo Bluetooth.

Entrada auxiliar

La ENTRADA AUX se puede utilizar para reproducir sonido desde un dispositivo externo, como un teléfono, una tableta o un dispositivo similar.

1. Conecta el dispositivo externo a la entrada de audio analógica en el Fitzwilliam 2024 usando un cable AUX de 3.5 mm (no incluido).
2. Presiona el botón 'MODE' en la unidad (**Ref.4**) o en el control remoto (**Rem.14**) para acceder al menú de modos. Gira el dial '**Navigation/OK**' en la unidad (**Ref.3**) o presiona los botones 'UP'/'DOWN' en el control remoto (**Rem.7 o 19**) para seleccionar el modo AUX In. Presiona el dial '**Navigation/OK**' en la unidad (**Ref.3**) o el botón '**OK**' en el control remoto (**Rem.18**) para confirmar.
3. Utiliza los botones **VOL +/-** en el control remoto para ajustar el control de volumen al nivel de salida de sonido deseado. Configura el volumen deseado en la radio y en el dispositivo de audio externo, si es necesario.
4. En el modo de reproducción AUX, controla las funciones de audio a través de tu dispositivo externo.

 Cuando conecte el dispositivo de audio externo, consulte el manual del propietario.

NetRemote

La mayoría Fitzwilliam 2024 se puede controlar utilizando el NetRemote instalado en un teléfono inteligente o tableta en el sistema iOS o Android solamente. Al descargar la **aplicación UNDOK**, puede ver todos los modos de **radio por Internet, Podcasts, Spotify, reproductor de música, DAB, FM, Bluetooth y AUX In** en su dispositivo.

Busca **UNDOK** en Google Play (Android) o Apple Store (iPhone) e instala la aplicación en tu smartphone o tablet.

Antes de utilizar la aplicación **UNDOK**, asegúrese de que el Fitzwilliam 2024 y el teléfono inteligente o tableta están en la misma red Wi-Fi. Inicia la aplicación.

La aplicación se inicia y busca los dispositivos disponibles en la red. Busque y seleccione The Majority Fitzwilliam 2024 en la lista para conectarse.

- Una vez que el teléfono inteligente o tableta accedido a través de la aplicación UNDOK el Fitzwilliam 2024, se conectará automáticamente la próxima vez al abrir la aplicación de nuevo.
- Tenga en cuenta que si otro smartphone o tableta con la misma aplicación se conectan dentro de la misma red, la conexión original se cortará.

Cuando se conecte por primera vez con la unidad, es posible que se le pida que introduzca un código PIN. El PIN por defecto es **1234**. Para más detalles sobre cómo cambiar el PIN de seguridad, consulte la sección **Configuración del sistema: Red - Configuración del PIN de NetRemote**.

Seleccione el modo que desee en la página principal de la aplicación de su dispositivo. Controle el modo seleccionado en su smartphone o tableta y en el dispositivo simultáneamente.

Uso de los auriculares

No escuche música a un volumen alto cuando utilice auriculares. De lo contrario, podría sufrir daños auditivos permanentes. Ponga el volumen del sintonizador al nivel más bajo antes de utilizar auriculares.

- Utilice auriculares con cable con clavija de 3,5 mm (no incluidos).
- Inserta el conector de los auriculares en el enchufe de auriculares que se encuentra en el panel frontal del Fitzwilliam 2024 **(Ref.2)**.

⚠ La exposición prolongada a música alta puede causar daños en los oídos. Es mejor evitar el volumen extremo cuando se utilizan auriculares, especialmente durante largos períodos de tiempo.

Configuración de reposo

Esta función le permite programar la unidad para que cambie por sí misma al modo de espera tras un período de tiempo determinado.

1. Para activar la función de apagado automático, presiona repetidamente el botón 'SLEEP' en el control remoto (**Rem.13**). El tiempo cambiará en la siguiente secuencia con cada presión del botón:



Dormir APAGADO → 15 minutos → 30 minutos → 45 minutos → 60 minutos → 90 minutos → 120 minutos

Cuando aparezca en la pantalla la hora de sueño deseada, deje de pulsar el botón y el temporizador de sueño se activará en dos segundos. Aparecerá '##' en la pantalla. Junto al icono de dormir, también verá en la pantalla el tiempo restante hasta que la unidad se apague.

2. Cuando el temporizador llegue a cero, el aparato pasará al modo de espera. Para desactivar la función Sleep, mientras el temporizador de apagado automático sigue en cuenta atrás, pulse el botón **SLEEP** repetidamente para seleccionar 'SLEEP OFF'.

 Alternativamente,

1. Presiona el botón 'MENU' en el control remoto (**Rem.6**) para acceder al menú principal.
2. Presiona los botones de flecha para seleccionar 'Sleep' y luego presiona el botón 'OK' (**Rem.18**) para confirmar.
3. Luego, presiona los botones de flecha para seleccionar la duración del temporizador de apagado como 'OFF' y nuevamente presiona el botón 'OK' (**Rem.18**) para confirmar.

Ajuste de la alarma

1. Presiona el botón 'ALARM' en el control remoto (**Rem.12**), la pantalla muestra 'Alarma (1 o 2): Apagada [hh:mm]'. Presiona el dial '**Navigation/OK**' (**Ref.3**) en la unidad o presiona el botón '**OK**' en el control remoto para entrar.
2. Luego, presiona el dial '**Navigation/OK**' (**Ref.3**) en la unidad o el botón '**OK**' en el control remoto (**Rem.18**) para confirmar.

Presiona los botones 'UP'/'DOWN' en el control remoto (**Rem.7 y 19**) o gira el dial '**Navigation/OK**' en la unidad (**Ref.3**) para seleccionar una de las siguientes opciones y luego presiona el botón '**OK**' para confirmar.

'Activar'	Apagado/ Diario/ Una vez/ Fines de semana/ Entre semana
'Tiempo'	(Hora de activación de la alarma)
'Modo'	Zumbador/ Radio por Internet/ DAB/ FM
'Preestablecido'	Última escucha/ (emisora presintonizada)
'Volumen'	0-32
'Guardar'	Guardar y confirmar el ajuste de la alarma

3. Finalmente, selecciona 'GUARDAR' y luego presiona el botón '**OK**' (**Rem.18**) para guardar la configuración de la alarma. La pantalla mostrará 'Alarma Guardada'. Cuando la alarma esté configurada, el icono de la alarma aparecerá en la pantalla.

Para apagar temporalmente la alarma, presiona el botón '**Navegación/OK**' en la unidad (**Ref.3**) o el botón 'SLEEP/SNOOZE' en el control remoto (**Rem.13**).

Para activar la función de repetición cuando suene la alarma, presiona el botón '**Navegación/OK**' en la unidad (**Ref.3**) o el botón 'SLEEP/SNOOZE' en el control remoto (**Rem.13**) repetidamente para configurar el período de repetición a **5, 10, 15 o 30 minutos**. El tiempo de repetición establecido se mostrará en la pantalla y la unidad entrará en Modo de Espera.

Para apagar la alarma cuando suene, presiona el botón 'Encendido/Control de volumen' en la unidad (**Ref.13**) o el botón 'Encendido' en el control remoto (**Rem.1**).

Cancelación de la alarma

1. Presiona el botón 'ALARM' en el control remoto y la pantalla mostrará 'Alarma (1 o 2): Activada [hh:mm]'.
2. Presiona los botones de flecha o gira el dial '**Navegación/OK**' en la unidad (**Ref.3**) para seleccionar el número de alarma (1 o 2), y luego presiona el botón '**OK**' para comenzar la configuración del temporizador.
3. Presiona los botones de flecha para seleccionar 'Habilitar' y luego presiona el botón '**OK (Rem.18)**' para confirmar.
4. Presiona los botones de flecha en el control remoto para seleccionar 'Apagar' y luego presiona el botón '**OK (Ref.18)**' para confirmar.
5. Finalmente, selecciona 'Guardar' y luego presiona el botón '**OK (Rem.18)**' para guardar la configuración.
6. Alternativamente, durante el Modo de Espera, presiona el botón 'ALARM' en el control remoto repetidamente para activar/desactivar secuencialmente la Alarma 1/2 guardada.

Especificaciones del producto

Entrada de energía	1200-240 V- 20-60 Mhz
Consumo de energía	En modo de operación hasta 8W
Entorno de trabajo - Temperatura	0-35 grados Celsius
Peso neto	3 Kg
Dimensiones de la unidad (Ancho) x (Profundidad) x (Altura)	43.5 x 7.4 x 29.7 cm
Frecuencia de radio	FM-87.5-108.00 Mhz DAB 174-240 Mhz
Fuente de alimentación	5.9V 2.0 A , 11.8V

Cómo activar el puerto de red inalámbrica:

- Conecte la unidad a la corriente.
- Cambie al modo inalámbrico (por ejemplo, Internet).

Cómo desactivar el puerto de red inalámbrica:

- Ve a Menú Principal - Configuración del sistema - Red - Mantener red conectada. Selecciona No y luego presiona el botón '**OK**' para mantener la red desconectada.

Versión Bluetooth	Versión	V4.2(solo apoyo BR+EDR)
	Potencia máxima transmitida	5 dBm
	Banda de frecuencias	2402 - 2480 MHz
Wi-Fi	Potencia máxima transmitida	15 dBm
	Banda de frecuencias	2412 - 2472 MHz

Consumo de energía en espera:

Wi-Fi apagado: < 1,00 W (modo de espera estándar) Wi-Fi encendido: < 2,00 W (modo de espera de red)

Nota:

- El equipo entrará en modo de espera de red transcurridos unos 15 minutos.
- Es inadecuado para el uso previsto del equipo si el aparato no recibe señal de radio en el modo FM.
- En los modos Radio por Internet, Podcasts, Spotify, Reproductor de Música, Radio DAB, Audio Bluetooth, Entrada AUX, el equipo pasará automáticamente al modo de espera después de 15 minutos si no tiene reproducción de audio. Pulse el botón Standby para reanudar la reproducción.
- El producto puede tener ruido (señal de 1KHz) en presencia de fuertes campos electromagnéticos, en caso de mal funcionamiento debido a estos fuertes campos electromagnéticos, el usuario necesita esperar hasta reanudar el funcionamiento normal sin intervenir'.

Apoye

Gracias por adquirir el Majority Fitzwilliam 2024. Siga las instrucciones del manual para configurar su dispositivo y disfrutar de sus fantásticas funciones. Si necesita más ayuda con su nuevo dispositivo, póngase en contacto con nuestro equipo de asistencia en el sitio web de Majority: <https://www.majority.co.uk/support>.

Garantía

Registre su producto en los 30 días siguientes a la compra en www.majority.co.uk para activar su garantía ampliada. Se aplican los términos y condiciones.

Warning & Safety Information

EN Safety and Usage Guidelines (All where applicable)

General Safety Information - Read and Retain: Review all safety and operating instructions before use; keep them for future reference. **Follow Instructions:** Adhere strictly to all safety and operational guidelines. **Water Exposure:** Keep the device away from water; avoid placing liquids near it. **Ventilation:** Ensure ventilation openings are unobstructed to prevent overheating. **Heat Sources:** Keep the device away from heat-emitting appliances. **Wall Mounting - Installation Safety:** Follow the manufacturer's instructions and use approved mounting kits only. Avoid drilling into areas with cables, gas, or water lines. Use proper tools and safety apparatus. **Regular Maintenance:** Inspect regularly for wear or damage, especially if wall-mounted. **Relocation:** Detach from the wall mount before moving. **Child Safety:** Keep out of children's reach and ensure heavy items are securely mounted. **Seismic Precautions:** Use specialized mounts in earthquake-prone areas. **Electrical Safety - Power Source:** Use the specified power source; consult an electrician if unsure. **Cable Management:** Protect the power cord from damage. **Power Disconnection:** Keep the main plug accessible; unplug during storms or long periods of non-use. **Battery Safety - Charging:** Use the manufacturer's charger; avoid extreme conditions. **Heat Exposure:** Keep batteries away from heat to prevent explosion or leakage. **Battery Condition:** Discontinue use if the battery is damaged; dispose of it properly. **Replacement:** Only use recommended batteries; incorrect types can cause hazards. **External Batteries:** Use only specified types, observing correct polarity. **Battery Removal:** Remove batteries if not used for an extended period. **Disposal:** Follow local regulations for battery disposal; do not incinerate. **Connectivity Safety - Cable Connections:** Power off devices before connecting or disconnecting cables. **Bluetooth Pairing:** Ensure a secure connection; avoid interference from other devices. **Volume Control:** Keep volume moderate to prevent hearing damage. **Connectivity and Data Security - Wireless Security:** Review privacy policies and secure your network. **Software Updates:** Keep software updated for security and performance. **Children's Safety Warnings - Product Use:** Intended for adults; keep away from children. **Battery Warning:** Keep batteries and items containing batteries out of children's reach. **Volume Control:** Maintain a safe volume level to protect children's hearing. **Fire Hazard - Flammable Materials:** Do not place open flames near the product. **Overheating:** Avoid covering the product to prevent overheating and fire risks. **Disposal and Recycling - Product Disposal:** Dispose of at a recycling centre according to local laws. **Environmental Compliance:** Follow regulations for battery and electronic waste disposal. **User Maintenance - Cleaning:** Unplug before cleaning; use a dry cloth only. **Servicing:** Only qualified personnel should perform repairs. **Data Protection:** Reset to factory settings before returning or disposing of the product. **Disclaimer:** Failure to follow these instructions may result in injury, death, or property damage. The manufacturer is not liable for damage caused by improper use.

DE Sicherheits- und Verwendungsrichtlinien (alle, wo zutreffend)

Allgemeine Sicherheitsinformationen - Lesen und Aufbewahren: Überprüfen Sie alle Sicherheits- und Bedienungsanleitungen vor der Verwendung; bewahren Sie diese für zukünftige Referenz auf. **Befolgen Sie die Anweisungen:** Halten Sie sich strikt an alle Sicherheits- und Betriebsrichtlinien. **Wassere Exposition:** Halten Sie das Gerät fern von Wasser; vermeiden Sie das Platzen von Flüssigkeiten in der Nähe. **Belüftung:** Stellen Sie sicher, dass die Belüftungsöffnungen nicht blockiert sind, um Überhitzung zu vermeiden. **Wärmequellen:** Halten Sie das Gerät fern von wärmeabstrahlenden Geräten. **Wandmontage - Sicherheit bei der Installation:** Befolgen Sie die Anweisungen des Herstellers und verwenden Sie nur zugelassene Montagesätze. Vermeiden Sie das Bohren in Bereiche mit Kabeln, Gas- oder Wasserleitungen. Verwenden Sie geeignete Werkzeuge und Sicherheitsausrüstung. **Regelmäßige Wartung:** Überprüfen Sie regelmäßig auf Abnutzung oder Beschädigungen, insbesondere bei Wandmontage. **Umzug:** Lösen Sie das Gerät von der Wandhalterung, bevor Sie es bewegen. **Kindersicherheit:** Halten Sie das Gerät außerhalb der Reichweite von Kindern und stellen Sie sicher, dass schwere Gegenstände sicher montiert sind. **Vorkehrungen bei Erdbeben:** Verwenden Sie in erdbebengefährdeten Gebieten spezielle Halterungen. **Elektrische Sicherheit - Stromquelle:** Verwenden Sie die angegebene Stromquelle; konsultieren Sie einen Elektriker, wenn Sie unsicher sind. **Kabelmanagement:** Schützen Sie das Stromkabel vor Beschädigungen. **Stromtrennung:** Halten Sie den Hauptstecker zugänglich; ziehen Sie den Stecker bei Gewittern oder längerer Nichtbenutzung heraus. **Batteriesicherheit - Laden:** Verwenden Sie das vom Hersteller bereitgestellte Ladegerät; vermeiden Sie extreme Bedingungen. **Wärmeexposition:** Halten Sie Batterien fern von Hitze, um Explosionen oder Auslaufen zu verhindern. **Batteriezustand:** Bei Beschädigungen die Nutzung einstellen; ordnungsgemäß entsorgen. **Ersatz:** Verwenden Sie nur empfohlene Batterien; falsche Typen können Gefahren verursachen. **Externe Batterien:** Verwenden Sie nur spezifizierte Typen und beachten Sie die korrekte Polarität. **Batterientfernung:** Entfernen Sie Batterien bei längerer Nichtbenutzung. **Entsorgung:** Befolgen Sie lokale Vorschriften zur Batterientorgung; nicht verbrennen. **Verbindungssicherheit - Kabelverbindungen:** Schalten Sie Geräte vor dem Verbinden oder Trennen von Kabeln aus. **Bluetooth-Kopplung:** Stellen Sie eine sichere Verbindung her; vermeiden Sie Störungen durch andere Geräte. **Lautstärkeregelung:** Halten Sie die Lautstärke moderat, um Hörschäden zu vermeiden. **Verbindungs- und Datensicherheit - WLAN-Sicherheit:** Überprüfen Sie die Datenschutzzrichtlinien und sichern Sie Ihr Netzwerk. **Software-Updates:** Halten Sie die Software für Sicherheit und Leistung aktuell. **Sicherheitswarnungen für Kinder - Produktnutzung:** Nur für Erwachsene bestimmt; von Kindern fernhalten. **Batteriewarning:** Halten Sie Batterien und Produkte mit Batterien außerhalb der Reichweite von Kindern. **Lautstärkeregelung:** Halten Sie die Lautstärke zum Schutz des Gehörs von Kindern sicher. **Brandgefahr - Entflammare Materialien:** Stellen Sie keine offenen Flammen in die Nähe des Produkts. **Überhitzung:** Decken Sie das Produkt nicht ab, um Überhitzung und Brandgefahr zu vermeiden. **Entsorgung und Recycling - Produktentsorgung:** Entsorgen Sie das Produkt gemäß den lokalen Vorschriften in einem Recyclingzentrum. **Umweltkonformität:** Befolgen Sie die Vorschriften zur Entsorgung von Batterien und Elektronikabfall. **Benutzerwartung - Reinigung:** Vor der Reinigung vom Stromnetz trennen; nur ein trockenes Tuch verwenden. **Wartung:** Reparaturen nur von qualifiziertem Personal durchführen lassen. **Datenschutz:** Setzen Sie das Gerät vor Rückgabe oder Entsorgung auf Werkseinstellungen zurück. **Haftungsausschluss:** Die Nichtbeachtung dieser Anweisungen kann zu Verletzungen, Tod oder Sachschäden führen. Der Hersteller haftet nicht für Schäden, die durch unsachgemäße Nutzung verursacht werden.

Warning & Safety Information



FR Consignes de Sécurité et d'Utilisation (toutes celles applicables)

Informations Générales de Sécurité - Lire et Conserver : Consultez toutes les consignes de sécurité et d'utilisation avant usage ; conservez-les pour référence future. **Suivre les Instructions :** Respectez strictement toutes les consignes de sécurité et d'utilisation. **Exposition à l'Eau :** Gardez l'appareil à l'écart de l'eau ; évitez de placer des liquides à proximité. **Ventilation :** Assurez-vous que les ouvertures de ventilation ne sont pas obstruées pour éviter la surchauffe. **Sources de Chaleur :** Tenez l'appareil à l'écart des appareils émettant de la chaleur. **Fixation Murale - Sécurité de l'Installation :** Suivez les instructions du fabricant et n'utilisez que les kits de montage approuvés. Évitez de percer des zones contenant des câbles, des conduites de gaz ou d'eau. Utilisez des outils et équipements de sécurité appropriés. **Entretien Régulier :** Inspectez régulièrement l'appareil pour détecter tout signe d'usure ou de dommage, en particulier s'il est fixé au mur. **Repositionnement :** Détachez l'appareil du support mural avant de le déplacer. **Sécurité des Enfants :** Gardez l'appareil hors de portée des enfants et assurez-vous que les objets lourds sont solidement fixés. **Précautions Sismiques :** Utilisez des supports spécialisés dans les zones sujettes aux tremblements de terre. **Sécurité Électrique - Source d'Alimentation :** Utilisez la source d'alimentation spécifiée ; consultez un électricien en cas de doute. **Gestion des Câbles :** Protégez le cordon d'alimentation contre les dommages. **Déconnexion de l'Alimentation :** Gardez la prise principale accessible ; débranchez en cas d'orage ou de non-utilisation prolongée. **Sécurité des Piles - Recharge :** Utilisez le chargeur du fabricant ; évitez les conditions extrêmes. **Exposition à la Chaleur :** Gardez les piles à l'écart de la chaleur pour éviter l'explosion ou les fuites. **État de la Pile :** Cessez l'utilisation si la pile est endommagée ; jetez-la correctement. **Remplacement :** N'utilisez que les piles recommandées ; des types incorrects peuvent causer des dangers. **Piles Externes :** Utilisez uniquement les types spécifiés, en respectant la polarité. **Retrait des Piles :** Retirez les piles si l'appareil n'est pas utilisé pendant une longue période. **Élimination :** Suivez les réglementations locales pour l'élimination des piles ; ne les incinerez pas. **Sécurité de la Connectivité - Connexions de Câbles :** Éteignez les appareils avant de connecter ou de déconnecter des câbles. **Appareil Bluetooth :** Assurez-vous d'une connexion sécurisée ; évitez les interférences avec d'autres appareils. **Contrôle du Volume :** Maintenez un volume modéré pour éviter les dommages auditifs. **Sécurité de la Connectivité et des Données - Sécurité du Réseau Sans Fil :** Examinez les politiques de confidentialité et sécurisez votre réseau. **Mises à Jour Logicielles :** Gardez le logiciel à jour pour la sécurité et la performance. **Avertissements de Sécurité pour les Enfants - Utilisation du Produit :** Destinée aux adultes ; gardez hors de portée des enfants. **Avertissement sur les Piles :** Gardez les piles et les articles contenant des piles hors de portée des enfants. **Contrôle du Volume :** Maintenez un niveau sonore sûr pour protéger l'audition des enfants. **Risque d'Incendie - Matériaux Inflammables :** Ne placez pas de flammes nues près du produit. **Surchauffe :** Évitez de couvrir le produit pour prévenir la surchauffe et les risques d'incendie. **Élimination et Recyclage - Élimination du Produit :** Déposez-le dans un centre de recyclage conformément aux lois locales. **Conformité Environnementale :** Suivez les réglementations concernant l'élimination des piles et des déchets électroniques. **Entretien de l'Utilisateur - Nettoyage :** Débranchez avant de nettoyer ; utilisez uniquement un chiffon sec. **Reparations :** Seul le personnel qualifié doit effectuer les réparations. **Protection des Données :** Réinitialisez aux paramètres d'usine avant de retourner ou d'éliminer le produit. **Clause de Non-Responsabilité -** Le non-respect de ces consignes peut entraîner des blessures, la mort ou des dommages matériels. Le fabricant décline toute responsabilité en cas de dommages causés par une mauvaise utilisation.

ES Guías de Seguridad y Uso (Cuando sea aplicable)

Información General de Seguridad - Leer y Conservar : Revise todas las instrucciones de seguridad y operación antes de usar; guárdelas para referencia futura. **Seguir las Instrucciones :** Cumpla estrictamente con todas las guías de seguridad y operativas. **Exposición al Agua :** Mantenga el dispositivo alejado del agua; evite colocar líquidos cerca de él. **Ventilación :** Asegúrese de que las aberturas de ventilación no estén obstruidas para evitar el sobrecalentamiento. **Fuentes de Calor :** Mantenga el dispositivo alejado de aparatos que emitan calor. **Montaje en Pared - Seguridad de Instalación :** Siga las instrucciones del fabricante y use solo kits de montaje aprobados. Evite perforar áreas con cables, gas o tuberías de agua. Use herramientas y equipos de seguridad adecuados. **Mantenimiento Regular :** Inspeccione regularmente para detectar desgaste o daños, especialmente si está montado en la pared. **Reubicación :** Desmonte del soporte de pared antes de moverlo. **Seguridad Infantil :** Manténgalo fuera del alcance de los niños y asegúrese de que los objetos pesados estén montados de forma segura. **Precauciones Sísmicas :** Use soportes especializados en áreas propensas a terremotos. **Seguridad Eléctrica - Fuente de Energía :** Use la fuente de energía especificada; consulte a un electricista si tiene dudas. **Gestión de Cables :** Proteja el cable de alimentación contra daños. **Desconexión de Energía :** Mantenga el enchufe principal accesible; desenchufe durante tormentas o largos períodos de inactividad. **Seguridad de las Baterías - Carga :** Use el cargador del fabricante; evite condiciones extremas. **Exposición al Calor :** Mantenga las baterías alejadas del calor para evitar explosiones o fugas. **Estado de la Batería :** Deje de usarla si la batería está dañada; deséchela adecuadamente. **Reemplazo :** Use solo las baterías recomendadas; tipos incorrectos pueden causar peligros. **Baterías Externas :** Use solo los tipos especificados, respetando la polaridad correcta. **Retiro de Baterías :** Retire las baterías si no se usa durante un período prolongado. **Eliminación :** Siga las normativas locales para la eliminación de baterías; no las incinere. **Seguridad de Conectividad - Conexiones de Cables :** Apague los dispositivos antes de conectar o desconectar cables. **Emparejamiento Bluetooth :** Asegure una conexión segura; evite interferencias de otros dispositivos. **Control de Volumen :** Mantenga un volumen moderado para prevenir daños auditivos. **Seguridad de Conectividad y Datos - Seguridad de Red Inalámbrica :** Revise las políticas de privacidad y asegure su red. **Actualizaciones de Software :** Mantenga el software actualizado para la seguridad y el rendimiento. **Advertencias de Seguridad para Niños - Uso del Producto :** Destinado a adultos; manténgalo fuera del alcance de los niños. **Advertencia sobre Baterías :** Mantenga las baterías y los artículos que contienen baterías fuera del alcance de los niños. **Control de Volumen :** Mantenga un nivel de volumen seguro para proteger la audición de los niños. **Riesgo de Incendio - Materiales Inflammables :** No coloque llamas abiertas cerca del producto. **Sobrecalentamiento :** Evite cubrir el producto para prevenir sobrecalentamientos y riesgos de incendio. **Eliminación y Reciclaje - Eliminación del Producto :** Deséchelo en un centro de reciclaje según las leyes locales. **Cumplimiento Ambiental :** Siga las normativas para la eliminación de baterías y desechos electrónicos. **Mantenimiento del Usuario - Limpieza :** Desenchufe antes de limpiar; use solo un paño seco. **Reparaciones :** Solo personal calificado debe realizar reparaciones. **Protección de Datos :** Restablezca a la configuración de fábrica antes de devolver o desechar el producto. **Descarga de Responsabilidad :** El incumplimiento de estas instrucciones puede resultar en lesiones, muerte o daños a la propiedad. El fabricante no se hace responsable de los daños causados por un uso inadecuado.

Warning & Safety Information

IT Linee Guida per la Sicurezza e l'Uso (Quando Applicabile)

Informazioni Generali sulla Sicurezza - Leggere e Conservare: Rivedere tutte le istruzioni di sicurezza e di funzionamento prima dell'uso; conservarle per riferimenti futuri. **Seguire le Istruzioni:** Attenersi rigorosamente a tutte le linee guida di sicurezza e operative. **Esposizione all'Acqua:** Tenere il dispositivo lontano dall'acqua; evitare di posizionare liquidi nelle vicinanze. **Ventilazione:** Assicurarsi che le aperture di ventilazione non siano ostruite per evitare il surriscaldamento. **Fonti di Calore:** Tenere il dispositivo lontano da apparecchi che emettono calore. **Montaggio a Parete - Sicurezza dell'Installazione:** Seguire le istruzioni del produttore e utilizzare solo kit di montaggio approvati. Evitare di perforare aree con cavi, gas o tubazioni d'acqua. Utilizzare strumenti e dispositivi di sicurezza adeguati. **Manutenzione Regolare:** Ispezionare regolarmente per verificare l'usura o i danni, soprattutto se montato a parete. **Rilocazione:** Staccare dal supporto a parete prima di spostare. **Sicurezza dei Bambini:** Tenere fuori dalla portata dei bambini e assicurarsi che gli oggetti pesanti siano montati in modo sicuro. **Precauzioni Sismiche:** Utilizzare supporti specializzati nelle zone soggette a terremoti. **Sicurezza Elettrica - Fonte di Alimentazione:** Usare la fonte di alimentazione specificata; consultare un elettricista in caso di dubbi. **Gestione dei Cavi:** Proteggere il cavo di alimentazione da danni. **Disconnessione dell'Energia:** Mantenere la spina principale accessibile; scollegare durante i temporali o in caso di lunghi periodi di inattività. **Sicurezza della Batteria - Carica:** Utilizzare il caricatore del produttore; evitare condizioni estreme. **Esposizione al Calore:** Tenere le batterie lontane dal calore per evitare esplosioni o perdite. **Condizioni della Batteria:** Interrompere l'uso se la batteria è danneggiata; smaltirla correttamente. **Sostituzione:** Usare solo batterie raccomandate; tipi errati possono causare pericoli. **Batterie Esterne:** Utilizzare solo i tipi specificati, osservando la polarità corretta. **Rimozione della Batteria:** Rimuovere le batterie se non utilizzate per un periodo prolungato. **Smaltimento:** Seguire le normative locali per lo smaltimento delle batterie; non incenerire. **Sicurezza della Connettività - Conessioni dei Cavi:** Spegnerle i dispositivi prima di collegare o scollegare i cavi. **Accoppiamento Bluetooth:** Assicurare una connessione sicura; evitare interferenze da altri dispositivi. **Controllo del Volume:** Mantenere un volume moderato per prevenire danni all'udito. **Sicurezza della Connettività e dei Dati - Sicurezza della Rete Wireless:** Rivedere le politiche sulla privacy e proteggere la propria rete. **Aggiornamenti Software:** Mantenere il software aggiornato per la sicurezza e le prestazioni. **Avvertenze di Sicurezza per Bambini - Uso del Prodotto:** Destinato agli adulti; tenere lontano dai bambini. **Avvertenza sulla Batteria:** Tenere le batterie e gli oggetti contenenti batterie fuori dalla portata dei bambini. **Controllo del Volume:** Mantenere un livello di volume sicuro per proteggere l'udito dei bambini. **Rischio di Incendio - Materiali Infiammabili:** Non posizionare fiamme libere vicino al prodotto. **Surriscaldamento:** Evitare di coprire il prodotto per prevenire surriscaldamenti e rischi di incendio. **Smaltimento e Riciclaggio - Smaltimento del Prodotto:** Smaltire in un centro di riciclaggio secondo le leggi locali. **Conformità Ambientale:** Seguire le normative per lo smaltimento delle batterie e dei rifiuti elettronici. **Manutenzione dell'Utente - Pulizia:** Scollegare prima della pulizia; utilizzare solo un panno asciutto. **Riparazioni:** Solo personale qualificato deve eseguire le riparazioni. **Protezione dei Dati:** Ripristinare le impostazioni di fabbrica prima di restituire o smaltire il prodotto. **Disclaimer:** Il mancato rispetto di queste istruzioni può causare lesioni, morte o danni materiali. Il produttore non è responsabile per danni causati da un uso improprio.

NL Veiligheids- en Gebruiksrichtlijnen (Waar van Toepassing)

Algemene Veiligheidsinformatie - Lezen en Bewaren: Lees alle veiligheids- en gebruiksinstructies voor gebruik; bewaar ze voor toekomstig gebruik. **Volg Instructies:** Houd u strikt aan alle veiligheids- en operationele richtlijnen. **Waterblootstelling:** Houd het apparaat uit de buurt van water; vermijd het plaatsen van vloeistoffen in de buurt. **Ventilatie:** Zorg ervoor dat de ventilatieopeningen niet geblokkeerd zijn om oververhitting te voorkomen. **Warmtebronnen:** Houd het apparaat uit de buurt van warmteafgevend apparaten. **Muurbevestiging - Installatieveiligheid:** Volg de instructies van de fabrikant en gebruik alleen goedgekeurde bevestigingssets. Vermijd boren in gebieden met kabels, gas- of waterleidingen. Gebruik geschikte gereedschappen en veiligheidsapparatuur. **Regelmatig Onderhoud:** Inspecteer regelmatig op slijtage of schade, vooral als het aan de muur is bevestigd. **Verplaatsing:** Maak los van de muurbevestiging voordat u het verplaatst. **Kindveiligheid:** Houd buiten het bereik van kinderen en zorg ervoor dat zware voorwerpen veilig zijn gemonteerd. **Seismische Voorzorgsmaatregelen:** Gebruik gespecificeerde bevestigingen in aardbevingsgevoelige gebieden. **Elektrische Veiligheid - Stroomvoorziening:** Gebruik de gespecificeerde stroombron; raadpleeg een elektricien bij twijfel. **Kabelbeheer:** Bescherm het netsnoer tegen beschadiging. **Stroomuitschakeling:** Zorg ervoor dat de hoofdstekker toegankelijk blijft; trek de stekker uit tijdens onweer of lange perioden van niet-gebruik. **Batterijveiligheid Opladen:** Gebruik de oplader van de fabrikant; vermijd extreme omstandigheden. **Hittesensitiviteit:** Houd batterijen uit de buurt van hitte om explosie of lekkage te voorkomen. **Batterijconditie:** Stop met het gebruik als de batterij beschadigd is; gooi deze op de juiste manier weg. **Vervanging:** Gebruik alleen aanbevolen batterijen; onjuiste types kunnen gevaren opleveren. **Externe Batterijen:** Gebruik alleen gespecificeerde types, met inachtneming van de juiste polariteit. **Verwijderen van Batterijen:** Verwijder batterijen als ze voor langere tijd niet worden gebruikt. **Afvalverwerking:** Volg de lokale voorschriften voor het weggooiën van batterijen; verbrand ze niet. **Verbindingsveiligheid - Kabelaansluitingen:** Schakel apparaten uit voordat u kabels aansluit of loskoppelt. **Bluetooth-koppeling:** Zorg voor een veilige verbinding; vermijd interferentie van andere apparaten. **Volume-regeling:** Houd het volume gematigd om gehoorschadiging te voorkomen. **Verbindings en Gegevensbeveiliging - Draadloze Beveiliging:** Controleer het privacybeleid en beveilig uw netwerk. **Software-updates:** Houd de software up-to-date voor veiligheid en prestaties. **Waarschuwingen voor Kindveiligheid - Productgebruik:** Bedoeld voor volwassenen; houd uit de buurt van kinderen. **Batterijwaarschuwing:** Houd batterijen en voorwerpen met batterijen buiten het bereik van kinderen. **Volume-regeling:** Houd een veilig volume om het gehoor van kinderen te beschermen. **Brandgevaar - Ontvlambare Materialen:** Plaats geen open vuur in de buurt van het product. **Oververhitting:** Bedek het product niet om oververhitting en brandrisico's te voorkomen. **Afvalverwerking en Recycling - Productafval:** Verwijder het bij een recyclingcentrum volgens de lokale wetgeving. **Milieu-naleving:** Volg de voorschriften voor het weggooiën van batterijen en elektronisch afval. **Gebruikersonderhoud - Schoonmaak:** Trek de stekker uit voordat u schoonmaakt; gebruik alleen een droge doek. **Onderhoud:** Alleen gekwalificeerd personeel mag reparaties uitvoeren. **Gegevensbescherming:** Stel terug naar de fabriekinstellingen voordat u het product retourneert of weggooit. **Disclaimer:** Het niet volgen van deze instructies kan leiden tot letsel, overlijden of materiële schade. De fabrikant is niet aansprakelijk voor schade veroorzaakt door onjuist gebruik.

Warning & Safety Information



Declaration of Conformity:

We, Izilla Ltd, Newton House, 2 Pioneer Court, Histon, Cambridge, CB24 9PT declare under our sole responsibility that the product:

Product Name: Majority Fitzwilliam 2024 Internet Radio

Model: Black-FTZ-ADT-BLK 2 UK/FTZ-ADT-BLK 2 EU **Silver-FTZ-ADT-SIL 2 UK/FTZ-ADT-SIL 2 EU** **Brand Name:** Majority

To which this declaration referred is in conformity to the following harmonized standards or normative documents (CE & Rohs 2.0) ;

EN 55035:2017, EN 55032:2015, EN61000-3-2:2014, EN61000-3-3:2013, EEN62368-1:2004+A11:2017, ETSI EN 301 489-1 V2.2.3(2019-11), ETSI EN 301 489-17, V3.2.2(2019-12), ETSI EN 300 328 V2.2.2 (2019-07), EN 62479: 2010, IEC 62321-3-1:2013, IEC 62321-4:2013, IEC 62321-5:2013, IEC 62321-6:2015, IEC 62321-7-1:2015, IEC 62321-7-2:2017, IEC 62321-8:2017, (EC)NO 1275/2008,EN50564:2011, (EC)NO 801/2013.

Complying with the requirements or provisions of Council Directives which relate to:

EMC Directive 2014/30/EU, RED Directive 2014/53/EU, LVD Directive 2014/35/EU, Directive (2011/65/EU) and its amendment directives 2015/863/EU (RoHS 2.0) of the European parliament, ERP Directive 2009/125/EC.

All essential test suites have been carried out.

Point of Contact: Eddie Latham | Founder

Signed: *E. Latham* Date of Issue: January 2024 Place of Issue: Cambridge, UK

Importer's Addresses:

UK: iZilla Ltd, Newton House, 2 Pioneer Court, Histon, Cambridge, CB24 9PT

Email: techsupport@majority.co.uk

EU RP: AR Experts, Po Box 5047, 3620 AA Breukelen, The Netherlands

Email: info@ar-experts.eu

US: iZilla Ltd C/O A.N.Deringer Inc, 19520 Wilmington Ave, Rancho Dominguez, CA, 90220

Email: techsupport@majority.co.uk



ATTENTION

RISK OF ELECTRIC SHOCK DO NOT OPEN



CAUTION

RISQUE D'ELECTROCUTION NE PAS OUVRIR



IMPORTANT: Please read all instructions carefully before use and keep for future reference

MAJORITY

www.majority.co.uk

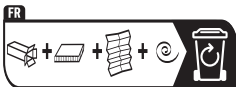

Points de collecte sur www.quefairedemesdechets.fr
Privilégiez la réparation ou le don de votre appareil !

FC UK CE RoHS

