



DP150

USER MANUAL

WARNING!

Do not open cover. No user-serviceable parts inside. Refer servicing to qualified service personnel.

Do not place the product in a location near a heat source such as a radiator, or in an area subject to direct sunlight, excessive dust, mechanical vibration or shock.

The product must not be exposed to dripping or splashing and no objects filled with liquids, such as vases, shall be placed on the product.

No naked flame sources, such as lighted candles, should be placed on the product.

Allow adequate air circulation and avoid obstructing vents (if present) to prevent internal heat build-up. The ventilation must not be impeded by covering the appliance with items such as newspapers, table-cloths, curtains etc.

The mains plug is used to disconnect the appliance from the mains supply. Ensure that the mains outlet is easily-accessible and remove the plug from the mains outlet if you notice any abnormality with the appliance.

VAROVÁNÍ

Nezakrývejte. Vnitřní nejsou žádná součásti opravitelné uživatelem. S požadavkem na servis se obracejte na kvalifikované servisní oddělení.

Neumisťujte produkt v blízkosti zdroje tepla, jako je radiátor, nebo na místo s přímým slunečním světlem, nadměrným prašením, mechanickými vibracemi nebo šokem.

Produkt nesmí přijít do kontaktu s vodou a žádné objekty naplněné tekutinami, jako například vázy, by neměly být umístěny na produkt.

Žádné zdroje otevřeného ohně, jako například svíčky, by neměly být umístěny na produkt.

Umožněte dostatečnou cirkulaci vzduchu a vyhněte se obstrukci ventilátorů (pokud jsou přítomné) pro předjetí jejího přehřívání. Ventilace nesmí být narušena překrytím zařízení výrobky jako například noviny, kuchyňské utěrky, záclony apod.

Hlavní kabel umožňuje odpojit zařízení od elektřiny. Ujistěte se, že hlavní napájecí výstup je snadno dostupný a odpojte kabel pokud zaznamenáte jakoukoliv abnormalitu na zařízení.

DVÆRSEL!

Dækslet må ikke åbnes. Ingen bruger-udskiftelige dele indeni. Overlad service til kvalificeret service personale.

Placer ikke produktet i nærheden af varmekilder såsom en radiator eller i direkte sollys, meget støv, mekaniske vibrationer eller stød.

Produktet må ikke udsættes for vand eller stænk, og ingen genstande fyldt med væsker, f.eks. vaser, må anbringes på produktet.

Må ikke placeres nær åben ild, tændte stearinlys må ikke placeres på produktet.

Vær sikker på at der er tilstrækkelig luftcirkulation og undgå at dække ventiler (hvis der er nogen) for at undgå at produktet bliver varmt. Ventilationen må ikke blokeres med overdækning af apparatet med genstande som aviser, dug, gardiner osv.

Stikket bruges til at afbryde apparatet fra strømmen. Sikre at stikkontakten er let tilgængelig, og fjern stikket fra stikkontakten, hvis du bemærker noget unormalt med apparatet.

WAARSCHUWING!

Maak de behuizing niet open. Dit toestel bevat geen onderdelen die door de gebruiker kunnen worden vervangen. Laat onderhoud over aan bevoegd onderhoudspersoneel.

Plaats het product niet in de buurt van een hittebron zoals een radiator of in direct zonlicht of in een stofrijke omgeving, mechanische vibratie of schok.

Plaats het product niet in de buurt van spatende of lekkende voorwerpen gevuld met een vloeistof zoals bijvoorbeeld een vaas.

Er mogen geen open vlammen zoals aangestoken kaarsen op de apparatuur worden geplaatst.

Zorg om overhitting te voorkomen voor voldoende ventilatie en bellemmer ventilatieroosters niet. Bedek het product niet met dingen zoals kranten, tafellakens, gordijnen etc.

De stekker van dit apparaat wordt gebruikt om het apparaat aan en uit te zetten. Zorg ervoor dat het stopcontact gemakkelijk bereikbaar is en haal de stekker uit het stopcontact als u enige onregelmatigheid ondervindt.

VAROITUS!

Älä avaa kanta. Ei sisällä käyttäjä-huollettavia osia. Huollot saa suorittaa vain pätevä huoltomies.

Älä sälliä tuotetta minkään kuuman lähellä kuten patteri tai suoraan auringonpaisteesta, pölyisessä, mekaanisessa värinässä tai iskussa. Tuotetta ei saa altistaa tippuvalle tai loiskeelle tai nesteitä sisältäviä tuotteita

EN

kuten maljakko eivät saa olla tuotteen lähetyillä.

Avotulia kuten sytytetty kynttilä ei saa olla tuotteen päällä.

Salli riittävä ilmankierto ja vältä tuuletusaukkojen tukkiminen (jos sellaisia on olemassa) estämään sisäisen lämmön muodostuminen. Tuuletusta ei saa estää peittämällä laite esineillä, kuten sanomalehdillä, pöytäliinoilla, verhoilla jne. Verkkovirtapistoketta käytetään irrottamaan laite verkkovirrasta. Varmista, että pistorasia on helposti saatavilla ja irrota pistotulppa pistorasiasta, jos havaitset jotain epänormaalia laitteessa.

ATTENTION!

FR

Ne pas ouvrir le couvercle. Aucune pièce interne réparable par l'utilisateur. Confier la réparation a du personnel de réparation qualifié.

Ne pas laisser l'appareil à proximité d'une source de chaleur telle qu'un radiateur, dans un endroit directement exposé aux rayons du soleil, trop poussiéreux, ou pouvant subir des chocs mécaniques.

L'appareil ne doit pas être exposé aux gouttes d'eau et aux éclaboussures, et aucun objet rempli de liquide, tel qu'un vase, ne doit être posé dessus. Ne placer aucune source de flamme nue, telle qu'une bougie allumée, sur l'appareil.

Assurer une circulation d'air suffisante et éviter d'obstruer les fentes (le cas échéant) afin d'éviter une surchauffe interne. La ventilation ne doit pas être bloquée en couvrant l'appareil avec des objets tels que des journaux, des nappes, des rideaux, etc.

La prise secteur est utilisée comme dispositif de débranchement. La prise murale doit être facile d'accès, et en cas d'anomalie de l'appareil, débrancher la prise de courant au niveau de la prise murale.

WARNING!

DE

Öffnen Sie nicht das Gehäuse. Im Inneren befinden sich keine vom Benutzer zu wartenden Teile. Überlassen Sie Wartungsarbeiten qualifiziertem Fachpersonal.

Stellen Sie das Produkt nicht an einen Ort in der Nähe einer Wärmequelle wie etwa eines Heizkörpers oder in einem Bereich mit direktem Sonnenlicht, übermäßigem Staub, mechanischen Vibrationen oder Stößen.

Schützen Sie das Produkt vor tropfenden oder spritzenden Flüssigkeiten, und stellen Sie keine mit Flüssigkeiten gefüllten Gegenstände wie Vasen auf das Produkt.

Offene Feuerquellen wie Kerzen dürfen nicht auf dem Gerät abgestellt werden.

Sorgen Sie für eine ausreichende Luftzirkulation und vermeiden Sie, dass die Lüftungsschlitze (falls vorhanden) abgedeckt werden, um einen internen Wärmestau zu verhindern. Die Belüftung darf nicht durch Abdecken des Gerätes mit Gegenständen wie Zeitungen, Tischdecken, Vorhängen usw. blockiert werden.

Der Netzstecker dient zum Trennen des Gerätes vom Netz. Vergewissern Sie sich, dass die Steckdose leicht zugänglich ist, und ziehen Sie den Stecker aus der Steckdose, wenn Sie eine Anomalie mit dem Gerät bemerken.

AVVERTIMENTO!

IT

Non aprire il coperchio. Se fosse necessario, riferirsi ad un esperto.

Non esporre il prodotto a fonti di calore, luce del sole diretta, polvere, vibrazioni meccaniche o altri possibili shock.

Non esporre il prodotto a perdite di liquido o a spruzzi. Non appoggiare nessun oggetto contenente acqua sul prodotto.

Non esporre il prodotto a fuoco, candele o oggetti simili.

Assicurarsi la circolazione dell'aria e non ostruire le ventole, se presenti, per evitare il surriscaldamento. La ventilazione non deve subire impedimenti dovuti a giornali, tovaglie, tende, ecc.

La spina principale viene utilizzata per disconnettere il prodotto dalla principale fonte di energia. Assicurarsi che la spina sia facilmente accessibile e disconnettere l'unità nel caso si notassero dei difetti di funzionamento.

ADVARSEL!

NO

Ikke åpne dekslet. Inneholder ingen deler som kan brukes. Overlat reparasjon til kvalifisert servicepersonell.

Ikke plasser produktet i nærheten av varmekilder som f.eks. en radiator, eller i områder som er utsatt for direkte sollys, mye støv, mekanisk vibrasjon eller støt.

Produktet må ikke utsettes for dryppende eller sprutning, og gjenstander som er fylt med væsker, som f.eks. vaser, skal ikke plasseres på produktet.

Åpne flammer, som f.eks. tente lys, bør ikke plasseres på produktet.

Tillat tilstrekkelig luft sirkulasjon og unngå å blokkere ventiler (hvis tilstede) for å forhindre intern varmeoppsamling. Pass på at ventilasjon ikke hindres ved å unngå å dekke apparatet med ting som aviser, bordduger, gardiner osv.

Stikkontakten brukes til å koble apparatet fra strømforsyningen. Forsikre deg om at stikkontakten er lett tilgjengelig og ta støpselet ut av stikkontakten hvis du oppdager uregelmessigheter under bruk av apparatet.

FI

OSTRZEŻENIE!

Nie otwierać pokrywy. W środku nie ma części nadających się do naprawy przez użytkownika. Prosimy pozostawić serwis dla wyszkolonego personelu. Nie umieszczać produktu w pobliżu źródła ciepła, np. grzejnika, lub w bezpośrednim świetle słonecznym, kurzu, czy mechanicznym wibracjom. Produkt ten nie może być ekspozycyjny na kapanie lub chłapanie, a przedmioty wypełnione płynami, takie jak wazy, nie powinny być na nim umieszczone.

Źródła otwartego ognia, takie jak np. świece, nie powinny być umieszczone na produkcie.

Należy zapewnić odpowiednią wentylację i unikać blokowania otworów wentylacyjnych, aby uniknąć wewnętrznego wzrostu temperatury. Wentylacja nie powinna być utrudniana poprzez nakrywanie urządzenia gazetami, obrusami czy zastonami.

Wykrywa sieciowa służy do odłączenia urządzenia od zasilania sieciowego. Należy upewnić się, że gniazdo sieciowe jest łatwo dostępne, a w razie wystąpienia nieprawidłowości w funkcjonowaniu urządzenia odłączyć je od zasilania sieciowego.

ATENÇÃO!

Não abra a tampa. Não tente a reparação do instrumento por si. Dirija-se a pessoal qualificado.

Não aproxime a uma fonte de calor excessivo ou exponha o produto à luz solar, poeira, vibração ou choque.

Não mantenha o produto num local húmido ou perto líquidos como vasos, etc. Não aproxime o produto a fontes de fogo vivo, como velas.

Mantenha o produto num espaço suficientemente arejado de forma a evitar sobre-aquecimento. Não bloqueie a ventilação do instrumento, cobrindo-o com artigos como cortinas, toalhas de mesa ou jornais.

O transformador é utilizado para conectar e desconectar o artigo da principal fonte de energia. Certifique-se que a ficha é facilmente acessível e que o artigo está devidamente ligado à corrente se detectar alguma anomalia com o funcionamento.

VÝSTRAHA!

Neotvárajte kryt. Vo vnútri nie sú žiadne súčasti, ktoré sú opraviteľné užívateľom. S požiadavkou na servis sa obráťte na kvalifikované servisné stredisko.

Nevystavujte produkt do blízkosti akéhokoľvek tepelného zdroja ako napr. radiátora, alebo do kontaktu so slnečným žiarením, nadmerným prašným prostredím, mechanickým vibráciám alebo šokom.

Produkt nesmie prísť do kontaktu s vodou a žiadny objekt naplnený vodou, ako napr. váza, nesmie byť umiestnený na produkt.

Žiadne výrobky s otvoreným ohňom, ako napr. sviečky, by nemali byť umiestnené na produkt.

Umožnite dostatočnú cirkuláciu vzduchu a zabráňte obštrukcii ventilačných otvorov (ak sú prítomné) kvôli prevencii vnútorného prehrievania. Ventilácia nesmie byť narušená prekrytím zariadenia výrobkami ako napr. noviny, kuchynské utierky, záclony a pod.

Hlavný kábel umožňuje odpojiť zariadenie od elektriny. Uistite sa, že hlavný napájací výstup je ľahko dostupný a odpojte kábel ak zaznamenáte akúkoľvek abnormalitu na zariadení.

OPOZORILO!

Ne odpirajte pokrova. V notranjosti ni nobenih delov, ki jih uporabnik lahko sam popravlja. Popravilo prepustite usposobljenemu oseboju.

Ne postavljajte izdelka na lokacijo v bližini vira toplote, kot je radiator, ali na območje, ki je izpostavljeno neposredni sončni svetlobi, pretiranem prahu, mehanskim treslajem ali udarcem.

Izdelek ne sme biti izpostavljen kapljanju ali brizganju in nobeni predmeti, napolnjeni z vodo, kot so vazе, se ne smejo postaviti na izdelek.

Nobeneга od virov odprtega ognja, kot so vžgane sveče, se ne sme postavljati na izdelek.

Zagotovite zadostno kroženje zraka in umaknite ovire na odprtinah (če obstajajo), zaradi preprečevanja kopičenja notranje toplote. Ventilacija se ne sme ovirati s prekrivanjem naprave s predmeti, kot so časopisi, prti, zavese itn. Omrežni vtič se uporablja za izklop naprave iz električnega omrežja. Poskrbite, da je omrežna vtičnica zlahka dostopna in izvlčite vtičak iz vtičnice, če opazite kakršno koli nepravilnost pri napravi.

PL ¡ADVERTENCIA!

No abra la tapa. No intente reparar el aparato usted mismo. Llévelo a reparar por personal calificado.

No coloque el aparato cerca de fuentes de calor excesivo o donde esté expuesto a luz solar directa, golpes, vibraciones o polvo.

Evite lugares expuestos a humedad. No ponga objetos llenos de líquidos en la superficie de este aparato.

No se deben colocar fuentes de llama desnuda, como velas encendidas, en la superficie de este aparato.

Mantenga suficiente espacio alrededor del aparato para permitir una ventilación adecuada. No obstruya o tape las aberturas con objetos como periódicos, manteles, cortinas, etc.

El enchufe se utiliza para desconectar el producto de la corriente. Si nota algún defecto, desconéctelo de la toma de corriente.

WARNING!

Öppna ej locket. Inga användarvänliga delar inuti. För reparationer vänd er till kvalificerad servicepersonal.

Ställ ej produkten vid en värmekälla t.ex element, i direkt solljus, damm, elektronisk vibration eller shock.

Produkten bör ej bli utsatt för droppande eller stänk och inga objekt fyllda med vätskor som t.ex vaser skall ställas på produkten.

Ingen källa till öppna flammor som t.ex tända ljus bör placeras på produkten. Tillåt tillräcklig luftcirkulation och blockera ej eventuella ventiler för att undvika intern överhettning. Ventilen bör ej täckas av föremål såsom tidningar, dukar, gardiner etc.

Nätkontakten används för att koppla bort apparaten från eluttaget. Se till att eluttaget är lättåtkomligt och avlägsna kontakten från eluttaget om du upptäcker något abnormalt med produkten.

PT

SK

SI

INTRODUCTION

Thank you for purchasing the Forte DP150 Compact Digital Piano. To get the most out of your product, please read this manual carefully.

CONTENTS

- 1 x Forte DP150 Stage Piano with Music Rest
- 1 x 12V PSU
- 4 x Angled Legs
- 16 x Screws
- 1 x Single Sustain Pedal
- 1 x User Manual & Setup Guide

FEATURES

- 88 Full Size, Touch Sensitive Keys
- 380 Sounds
- 128 Rhythms
- 88 Demo Songs
- Connectivity:
USB MIDI, Bluetooth Audio, Audio In/Out,
Headphones Output

SETUP-GUIDE

Fasten each leg firmly to the base of the piano using the provided screws. Please make sure all connections are tight and stable before standing the instrument upright.

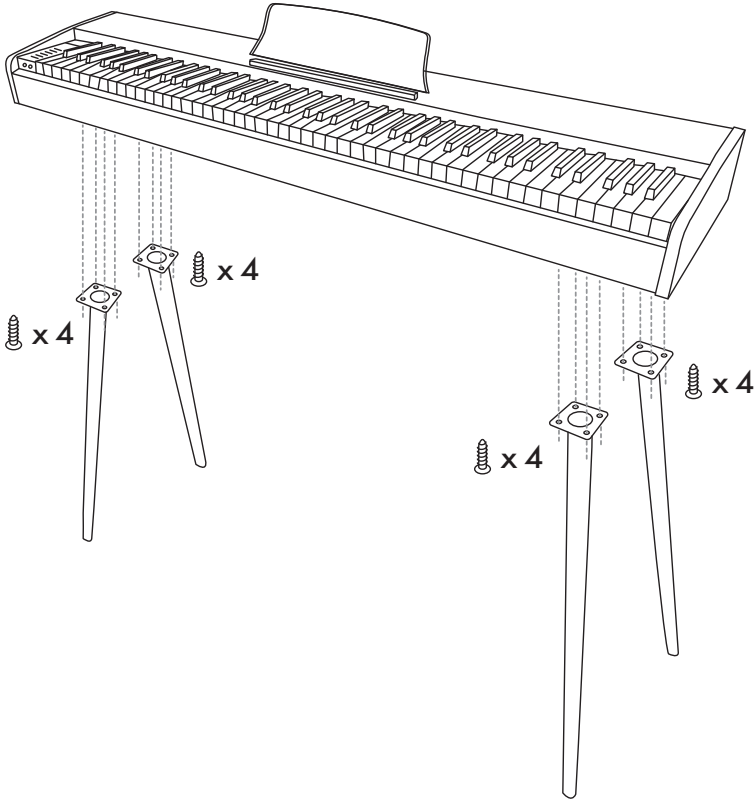

FUNCTIONS

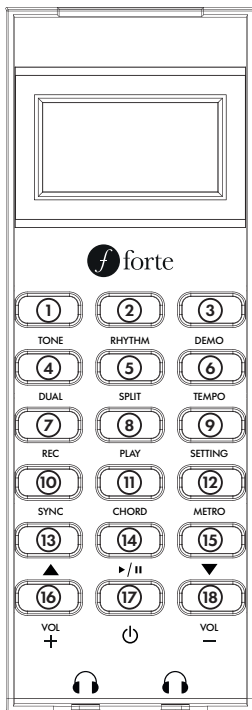

SPLIT MODE

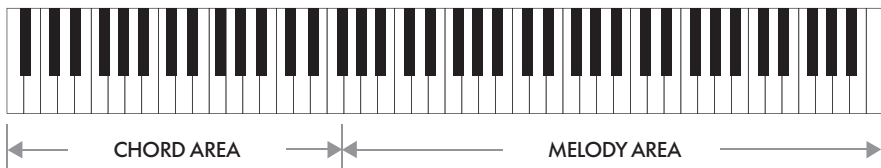

CHORD MODE

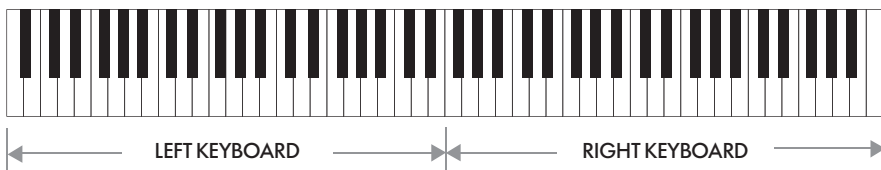

FUNCTIONS

1. Tone

Press TONE to enter sound select mode and use the ▲/▼ buttons to choose from 380 sounds. The selected sound number will be displayed on the screen. Please refer to the Sounds List for further details.

2. Rhythm

Press RHYTHM to enter rhythm select mode and use the ▲/▼ buttons to choose from 128 different beats. The selected rhythm number will be displayed on the screen. Use the Play/Stop buttons to control playback as required. Please refer to the Rhythms List on page 10 for further details.

3. Demo

Press DEMO to begin playback of the first demo and use the ▲/▼ buttons to choose from 88 in-built songs. The selected demo number will be displayed on the screen. Use the Play/Stop buttons to control playback as required.

4. Dual

The dual mode allows two different sounds to be played simultaneously, adding a second voice to the currently selected sound.

To access this feature, first press the TONE button and select the first sound. Then press the DUAL button and use the ▲/▼ buttons to choose the desired second sound.

Both layered sounds together will be heard when playing the piano.

To exit dual sound mode, press the DUAL button again and the piano will revert to the first selected sound only.

5. Split

The split mode divides the piano keys into left and right areas, each with a different sound. To access this feature, first press the TONE button and select the first sound. Then press the SPLIT button and use the ▲/▼ buttons to choose the desired sound for the right-hand section of the piano. The piano will now play with the two different lower and higher sounds.

Please see diagram on page 6 to show the "split point" of the piano keys.

To exit split sound mode, press the SPLIT button again and the piano will revert to the normal key layout and the first selected sound only.

6. Tempo

To control the speed of the in-built rhythms, press the TEMPO button and use the ▲/▼ buttons to select the desired tempo, ranging from 20-280bpm. Default tempos are set at 120bpm. Long press and hold the ▲/▼ buttons for quick tempo adjustments.

7. Record

The Forte DPI50 features allows you to capture and playback your performances. First, select the desired sound you wish to record. Then press the REC button to enter recording mode. Recording will begin when you start to play the piano. To end recording, press the REC button again.

Press the PLAY button to control playback of your recordings.

Please note, maximum recording capability is 10,000 notes.

8. Play

Press to playback your performances when in recording mode.

9. Setting

Press the SETTING button to scroll through the Forte DPI50's advanced settings menu:

Touch Sensitivity

Press the SETTING button once to select the piano key Touch Sensitivity menu and use the ▲/▼ buttons to turn this feature on or off. When switched off, the piano keys will produce maximum output regardless of how hard or softly they are played.

Rhythm Volume

Press the SETTING button twice to select the Rhythm Volume menu sensitivity and use the ▲/▼ buttons to set the desired rhythm volume from 0-32.

Transpose

Press the SETTING button three time to select the Transpose menu and use the ▲/▼ buttons to increase/lower the piano's pitch in 1 semitone increments from -12/+12.

10. Sync

Use this mode to have the selected rhythm start at the same time as you start to play the piano.

Firstly, select the desired rhythm and then press the SYNC button. When you start to play the piano keys, the rhythm will now automatically start playing.

11. Chord

Use the Forte DP150's chord accompaniment feature to put a whole backing band at your fingertips. In this mode, all you have to do is play the chords with your left hand and the accompaniment will automatically play along, instantly following the chords you play.

Firstly, select the desired rhythm for the accompaniment and then press the CHORD button to enter chord mode.

Keys pressed in the chord area (as shown on the diagram on page 6) will now play full chords, adding depth to your performances.

To exit chord mode, press the CHORD button again.

12. Metronome

The Forte DP150 features a built-in Metronome with 4 different time signatures.

Press the METRO button to turn on the metronome sound on. Press METRO again to scroll through the 1/4, 2/4, 3/4 and 4/4 time signatures and then turn the metronome sound off.

Control the tempo of the metronome by pressing the TEMPO button and use the ▲/▼ buttons to select the desired tempo, ranging from 20-280bpm.

13. ▲

Press to increase parameter data values.

14. Play/Stop

Press to control playback of rhythms, demo songs and user recordings.

15. ▼

Press to decrease parameter data values.

16. Volume Increase

Press to increase the overall output volume of the piano's internal speakers.

17. Power

Press the POWER button to turn the Forte DP150 on and off.

18. Volume Decrease

Press to decrease the overall output volume of the piano's internal speakers.

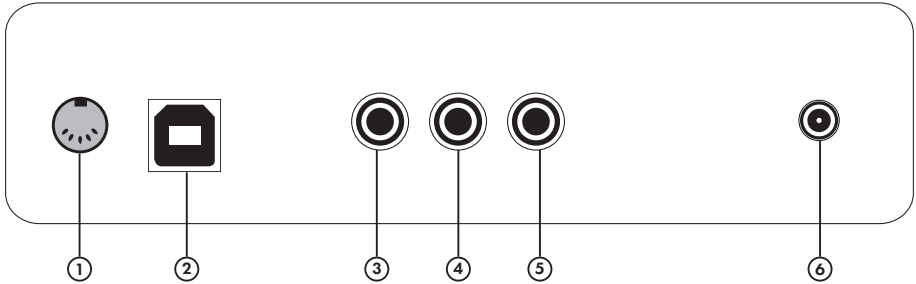

FUNCTIONS

BACK PANEL

1. 5-Pin DIN Sustain Pedal

5-pin DIN connection for the supplied sustain pedal.

2. USB MIDI

The Forte DP150 piano allows the transfer of MIDI via USB from the piano to a compatible audio interface or "host". Use the audio interface to control the MIDI signal.

3. Single Sustain Pedal Input

Connect a compatible single sustain pedal via the 3.5mm jack (not included).

4. Audio In/Out

The 3.5mm Audio In/Out jack can be used to either connect the piano to a compatible external sound system (such as a keyboard amplifier, interface or mixer) or connect an external audio source, such as a smartphone, allowing you to play along to your favourite songs through the piano's internal speakers

5. Headphones

Standard stereo headphones can be connected via either the 3.5mm jack on the rear panel or the two 3.5mm headphones outputs located at the front left-hand corner of the piano. The internal speakers are automatically muted when headphones are connected.

6. Power Input

Safely connect the included power supply, firstly to the piano and then to the mains, before turning on the piano.

NUMBER	NAME
001-008	Piano
009-016	Glockenspiel
017-024	Organ
025-032	Guitar
033-040	Bass
041-048	Strings
049-056	Ensemble
057-064	Brass
065-072	Wind Instruments
073-080	Woodwind
081-096	Synth
097-128	Synth FX
129-218	Piano 2
219-259	Glockenspiel 2
260-341	Organ 2
342-380	Guitar 2

NUMBER	NAME
001-008	8-Beat
009-018	Ballad
019-025	16-Beat
026-032	Latin
033-038	Country
039-047	Rock & Metal
048-055	Blues
056-063	Disco
064-072	World
073-080	Dance
081-086	Jazz & Swing
087-094	Traditional
095-100	Piano Accompaniment
101-107	8-Beat 2
108-118	Ballad 2
119-125	16-Beat 2
126-128	Latin 2

BLUETOOTH

The Forte DP150 piano features Bluetooth audio connectivity, allowing you to connect compatible mobile devices for audio playback through the piano's speakers.

To connect, activate Bluetooth on your device, select device name Forte DP150, and pair using PIN code 8888 when prompted by your device.

Control the audio signal level with your connected device.

SPECIFICATIONS

Keys.....	88 Touch Sensitive
Polyphony.....	128 Notes
Voices.....	380
Rhythms.....	128
Demo Songs.....	8
Dimensions.....	(H)72.0 x (W)128.8 x (D)24.9cm
Weight (Piano, Legs & Pedal).....	11kg
Power.....	12V DC/3000mA via 110-240V PSU (included)
Connectivity.....	USB MIDI, 5-pin DIN Sustain Pedal, 3.5mm Sustain Pedal, 3.5mm Audio In/Out, 3 x 3.5mm Headphones, Bluetooth Audio
Display.....	LCD
Speakers.....	2 x 10W, 4ohm

WWW.GEAR4MUSIC.COM

KETTLESTRING LANE | YORK | YO30 4XF | UNITED KINGDOM
LAHNSTRAÙE 27 | 45478 MÜLHEIM AN DER RUHR | DEUTSCHLAND

If you have any more questions about this product, please do not hesitate to contact the Gear4music Customer Service Team on: **+44 (0) 330 365 4444** or **info@gear4music.com**

SETUP-GUIDE

Fasten each leg firmly to the base of the piano using the provided screws. Please make sure all connections are tight and stable before standing the instrument upright.

