



# In-Ceiling Speaker

AC-ISC6 / AC-ISC8  
AC-AT-ISC6 / AC-S-ISC8

## User Manual

## WARNING!

Do not open cover. No user-serviceable parts inside. Refer servicing to qualified service personnel.  
Do not place the product in a location near a heat source such as a radiator, or in an area subject to direct sunlight, excessive dust, mechanical vibration or shock.  
The product must not be exposed to dripping or splashing and no objects filled with liquids, such as vases, shall be placed on the product. No naked flame sources, such as lighted candles, should be placed on the product.  
Allow adequate air circulation and avoid obstructing vents (if present) to prevent internal heat build-up. The ventilation must not be impeded by covering the appliance with items such as newspapers, table-cloths, curtains etc.

## VAROVÁNÍ

Nezakrývejte. Uvnitř nejsou žádné součásti opravitelné uživatelem. S požadavky na servis se odkávejte na kvalifikované servisní oddělení.  
Neumísťujte produkt v blízkosti zdroje tepla, jako je radiátor, nebo na místo s přímým slunečním světlem, nadměrným prášením, mechanickými vibracemi nebo šokem.  
Produkt nesmí přijít do kontaktu s vodou a žádné objekty naplněné tekutinami, jako například vázy, by neměly být umístěny na produkt. Zdravé zdroje otevřené ohně, jako například svíčky, by neměly být umístěny na produkt.  
Umožněte dostatečnou cirkulaci vzduchu a vyhněte se obstrukci ventilátoru (pokud jsou přítomné) pro předcházení interního přehřívání.  
Ventilace nesmí být narušena překrytím zařízení výrobky jako např. noviny, kuchyňské utěrky, záclony apod.

## DVARSSEL!

Døkskilet må ikke åbnes. Ingen bruger-udskeftelige dele indeni. Overlad service til kvalificeret service personale.  
Placer ikke produktet i nærheden af varmekilder såsom en radiator eller i direkte sollys, meget støv, mekaniske vibrationer eller stød.  
Produktet må ikke udsættes for vand eller stænk, og ingen genstande fyldt med væsker (f.eks. vaser, må anbringes på produktet).  
Må ikke placeres nær åben ild, tændte stearinlys må ikke placeres på produktet.  
Vær sikker på at der er tilstrækkelig luftcirkulation og undgå at dække ventiler (hvis der er nogen) for at undgå at produktet bliver varmt.  
Ventilationen må ikke blokeres med overdækning af apparatet med genstande som aviser, dug, gardiner osv.

## WAARSHUWING!

Maak de behuizing niet open. Dit toestel bevat geen onderdelen die door de gebruiker kunnen worden vervangen. Laat onderhoud over aan bevoegd onderhoudspersoneel.  
Plaats het product niet in de buurt van een hittebron zoals een radiator of in direct zonlicht of in een stofrijke omgeving, mechanische vibratie of schok.  
Plaats het product niet in de buurt van spatende of lekkende voorwerpen gevuld met een vloeistof zoals bijvoorbeeld een vaas.  
Er mogen geen open vlammen zoals aangelichte kaarsen op de apparatuur worden geplaatst.  
Zorg om overhitting te voorkomen voor voldoende ventilatie en bemerkt ventilatorroosters niet. Bedek het product niet met dingen zoals kranten, tafellakens, gordijnen etc.

## VAROITUS!

Älä avaa kanta. Ei sisällä käyttäjä-huullettavia osia. Huollot saa suorittaa vain pätevä huoltohenkilö.  
Älä sällitää tuotetta minkään kuumaa lähellä kuten patteri tai suoraan aurinkonpaisteessa, pölyisessä, mekaanisessa värinästä tai iskussa tuotetta ei saa sällitää lämpöä tai loiskeilettä tai nestettä sisältäviä tuotteita kuten maljakkoi vait sa oella tuotteen lähetyllä.  
Avotulia kuten syttyneitä kynttilä ei saa oella tuotteen päällä.  
Sallittavia lämpölähteitä ja välttämättömyksien tukkiminen (jos sellaisia on olemassa) estämään sisäisen lämmön muodostumisen. Tuuletusta ei, saa estää peittämällä laite esineillä, kuten sanomalehdillä, pöytälinnoilla, verhoilla jne.

## ATTENTION!

Ne pas ouvrir le couvercle. Aucune pièce interne réparable par l'utilisateur. Confier la réparation à un personnel de réparation qualifié.  
Ne pas laisser l'appareil à proximité d'une source de chaleur, telle qu'un radiateur, dans un endroit directement exposé aux rayons du soleil, trop poussiéreux, ou pouvant subir des chocs mécaniques.  
L'appareil ne doit pas être exposé aux gouttes d'eau et aux écoulements, et aucun objet rempli de liquide, tel qu'un vase, ne doit être posé dessus.  
Ne placer aucune source de flamme nue, telle qu'une bougie allumée, sur l'appareil.  
Assurez une circulation d'air suffisante et évitez d'obstruer les fentes (le cas échéant) afin d'éviter une surchauffe interne. La ventilation ne doit pas être bloquée en couvrant l'appareil avec des objets tels que des journaux, des nappes, des rideaux, etc.

## WARNUNG!

Öffnen Sie nicht das Gehäuse. Im Inneren befinden sich keine vom Benutzer zu wartenden Teile. Überlassen Sie Wartungsarbeiten qualifiziertem Fachpersonal.  
Stellen Sie das Produkt nicht an einen Ort in der Nähe einer Wärmequelle wie zum Beispiel eines Heizkörpers oder in einem Bereich mit direktem Sonnenlicht, übermäßigem Staub, mechanischen Vibrationen oder Stößen.  
Schützen Sie das Produkt vor tropfenden oder spritzenden Flüssigkeiten, und stellen Sie keine mit Flüssigkeiten gefüllten Gegenstände wie Vasen auf das Produkt.  
Öffnen Sie nicht die Lüftungslöcher wie Kerzen dürfen nicht auf dem Gerät abgestellt werden.  
Sorgen Sie für eine ausreichende Luftzirkulation und vermeiden Sie, dass die Lüftungslöcher (falls vorhanden) abgedeckt werden, um einen internen Wärmestau zu verhindern. Die Belüftung darf nicht durch Abdecken des Gerätes mit Gegenständen wie Zeitungen, Tischdecken, Vorhängen usw. blockiert werden.

## AVVERTIMENTO!

Non aprire il coperchio. Se fosse necessario, riferirsi ad un esperto.  
Non esporre il prodotto a fonti di calore, luce del sole diretta, polvere, vibrazioni meccaniche o altri possibili shock.  
Non esporre il prodotto a perdite di liquido o a spruzzi. Non appoggiare nessun oggetto contenente acqua sul prodotto.  
Non coprire il prodotto a fuoco, candele o oggetti simili.  
Assicurarsi la circolazione dell'aria e non ostruire le ventole, se presenti, per evitare il surriscaldamento. La ventilazione non deve subire

impedimenti dovuti a giornali, tovaglie, tende, ecc.

## ADVARSEL!

Ikke åpne dekslet. Inneholder ingen deler som kan brukes. Overlat reparasjon til kvalifisert servicepersonell.  
Ikke plasser produktet i nærheten av varmekilder som f.eks. en radiator, eller i områder som er utsatt for direkte sollys, mye støv, mekanisk vibrasjon eller støt.  
Produktet må ikke utsettes for dryppning eller sprutning, og gjenstander som er fylt med væsker, som f.eks. vaser, skal ikke plasseres på produktet.  
Åpne flammer, som f.eks. tente lys, bør ikke plasseres på produktet.  
Tillat tilstrækkelig luftcirkulasjon og unngå å blokke ventilert (hvis tilstede) for å forhindre intern varmeoppsamlng. Pass på at ventilasjon ikke hindres ved å unngå å dekke apparatet med ting som aviser, bordtucker, gardiner osv.

## OSTRZEŻENIE!

Nie otwierac pokryw. W środku nie ma części nadających się do naprawy przez użytkownika. Prosimy pozostawić serwis dla wyszkolonego personelu.  
Nie umieszczaj produktu w pobliżu źródła ciepła, np. grzejnika, lub w bezpośrednim świetle słonecznym, kurzu, czy mechanicznym wibracjom.  
Produkt ten nie może być ekspozowany na kapanie lub chlapanie, a przedmioty wypełnione płynami, takie jak wazy, nie powinny być na nim umieszczane.  
Zdróż otwartego ognia, takie jak np. świece, nie powinny być umiejscowiane na produkcie.  
Należy zapewnić odpowiednią wentylację i unikać blokowania otworów wentylacyjnych, aby uniknąć wewnętrznego wzrostu temperatury. Wentylacja nie powinna być utrudniana poprzez nakrywanie urządzenia gazetami, obrusami czy zasłonami.

## ATENÇÃO!

Não abra a tampa. Não tente a reparação do instrumento por si. Dirija-se a pessoal qualificado logo que aproximar a uma fonte de calor excessivo ou exponha o produto a luz solar, poeira, vibração ou choque.  
Não mantenha o produto num local húmido ou perto líquidos como vasos, etc.  
Não aproxime o produto a fontes de fogo vivo, como velas.  
Mantenha o produto num espaço suficientemente arejado de forma a evitar sobreaquecimento. Não bloqueie a ventilação do instrumento, cobrindo-o com artigos como cortinas, toalhas de mesa ou jornais.

## VÝSTRAHA!

Neotvárajte kryt. Vo vnútri nie sú žiadne súčasti, ktoré sú opraviteľné užívateľom. S požiadavkou na servis sa obráťte na kvalifikované servisné stredisko.  
Nevystavujte produkt do blízkosti akéhokoľvek tepelného zdroja ako napr. radiátora, alebo do kontaktu so slnečným žiarením, nadmerným prachom, prostredím, mechanickými vibráciami alebo šokom.  
Produkt nesmie prísť do kontaktu s vodou a žiadny objekt naplnený produktom, ako napr. váza, nesmie byť umiestnený na produkt.  
Zdravé výrobky o otvorených ohňoch, ako napr. sviečky, by nemali byť umiestnené na produkt.  
Umožnite dostatočnú cirkuláciu vzduchu a zabráňte obstrukcii ventilačných otvorov (ak sú prítomné) kvôli prevencii vnútorného prehrievania. Ventilácia nesmie byť narušená prekrytím zariadenia výrobkami ako napr. noviny, kuchynské uterky, záclony a pod.

## OPORIZILO!

Ne odpirajte pokrvo. V notranjosti ni nobenih delov, ki jih uporabnik lahko sám popravlja. Popravilo prepustite usposobljenemu ošobu.  
Ne postavljajte izdelka na lokacijo v bližini vira toplote, kot je radiator, ali na območje, ki je izpostavljeno neposredni sončni svetlobi, pretiranemu prahu, mehanskim tresljam ali udarcem.  
Izdelek ne sme biti izpostavljen kapljanju ali brizganju in nobeni predmeti, napolnjeni z vodo, kot so vaze, se ne smejo postaviti na izdelek.  
Nobenega od virov odprtrega ognja, kot so vzgane sveče, se ne sme postavljati na izdelek.  
Zagotovite zadostno kroženje zraka in umaknite ovire na odprtinah (če obstajajo), zaradi preprečevanja kopičenja notranje toplote. Ventilacija se ne sme ovirati s prekrivanjem naprave s predmeti, kot so časopisi, prti, zavese itn.

## ¡ADVERTENCIA!

No abra la tapa. No intente reparar el aparato usted mismo. Llévelo a reparar por personal calificado.  
No coloque el aparato cerca de fuentes de calor excesivo o donde esté expuesto a luz solar directa, golpes, vibraciones o polvo.  
Evite lugares expuestos a humedad. No ponga objetos llenos de líquidos en la superficie de este aparato.  
No se deben colocar fuentes de llama desnuda, como velas encendidas, en la superficie de este aparato.  
Mantenga suficiente espacio alrededor del aparato para permitir una ventilación adecuada. No obstruya o tape las aberturas con objetos como periódicos, manteles, cortinas, etc.

## WARNING!

Öppna inte ihöcket. Inga användarvänliga delar inuti. För reparationer vänd er till kvalificerad servicepersonell.  
Ställ ej produkten vid en värmeårla t.ex element, i direkt solljus, damm, elektronisk vibration eller shock.  
Produkten bör ej bli utsatt för droppande eller stänk och inga objekt fyllda med vätskor som t.ex vaser skall ställas på produkten.  
Inga kärnor till öppna flammor som t.ex tända ljus bör placeras på produkten.  
Tillåt tillräcklig luftcirkulation och blockera ej eventuella ventiler för att undvika överhettning. Ventilen bör ej täckas av föremål såsom tidingar, dukar, gardiner etc.

Thank you for purchasing one of the AVCOM In-Ceiling Speakers. To get the most out of your product, please read this manual carefully.

## **CONTENTS**

- AVCOM Ceiling Speaker
- Mounting template
- 1 x User Manual

# Functions

AC-ICS6 / ICS6

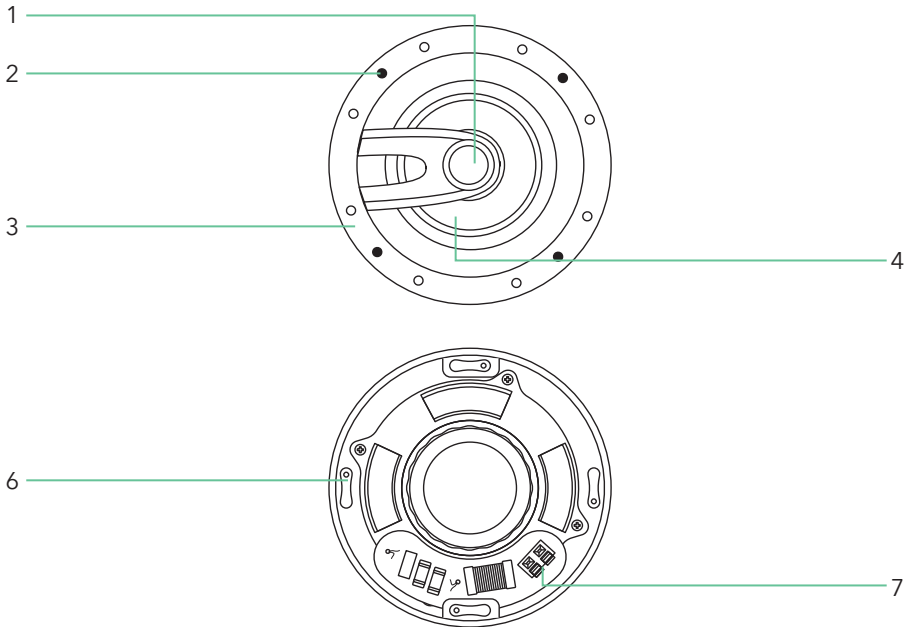

## FRONT PANEL

- 1. Tweeter**  
1" ferro-fluid cooled silk dome tweeter with tweeter bridge.
- 2. Mounting Screws / Dog-Leg Clamps**  
Mounting Screws - Tighten Evenly. Ensure clamps engage behind ceiling surface.
- 3. Speaker Frame / Baffle**  
Grille attaches here after installation.
- 4. Woofer Cone**  
6.5" Polypropylene Woofer - Provides midrange and bass frequencies.
- 5. Grille (Not Shown)**  
To protect the driver from damage.

## BACK PANEL

- 6. Dog-Leg Mounting Clamps**  
Dog-Leg Clamps - Rotate to Engage Behind Ceiling. Ensure clamps are fully extended before tightening screws.
- 7. Speaker Terminals**  
Connect Positive (+) and Negative (-)  
Observe polarity for correct phase.

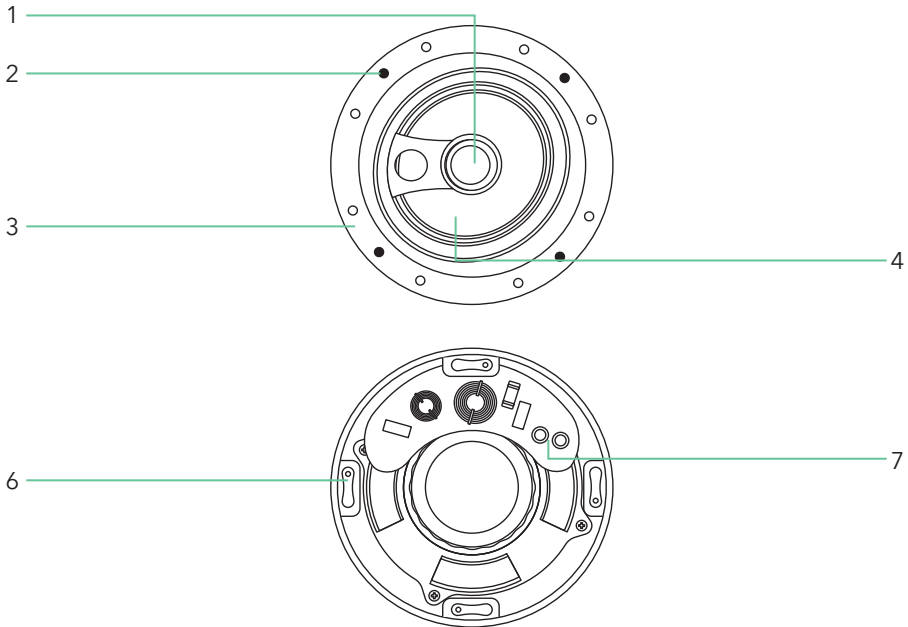

## FRONT PANEL

### 1. Adjustable Tweeter

1" ferro-fluid cooled silk dome tweeter with tweeter bridge.

### 2. Mounting Screws / Dog-Leg Clamps

Mounting Screws - Tighten Evenly. Ensure clamps engage behind ceiling surface

### 3. Speaker Frame / Baffle

Grille attaches here after installation.

### 4. Woofer Cone

6.5" Polypropylene Woofer - Provides midrange and bass frequencies.

### 5. Grille (Not Shown)

To protect the driver from damage.

## BACK PANEL

### 6. Dog-Leg Mounting Clamps

Dog-Leg Clamps - Rotate to Engage Behind Ceiling. Ensure clamps are fully extended before tightening screws.

### 7. Speaker Terminals

Connect Positive (+) and Negative (-) Observe polarity for correct phase.

# Functions

AC-S-ICS8

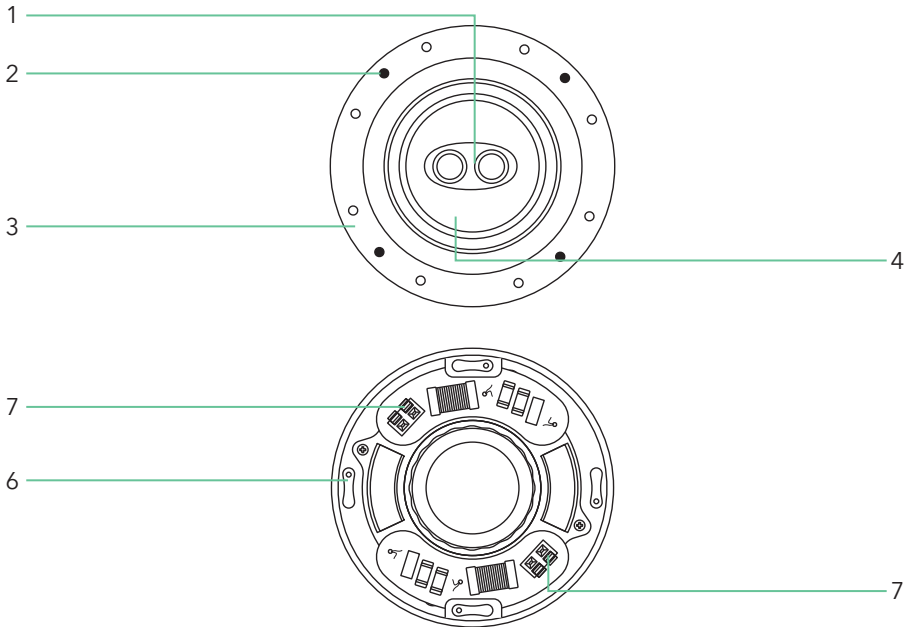

## FRONT PANEL

- 1. Adjustable Tweeter**  
1" ferro-fluid cooled silk dome tweeter with tweeter bridge.
- 2. Mounting Screws / Dog-Leg Clamps**  
Mounting Screws - Tighten Evenly. Ensure clamps engage behind ceiling surface
- 3. Speaker Frame / Baffle**  
Grille attaches here after installation.
- 4. Woofer Cone**  
6.5" Polypropylene Woofer - Provides midrange and bass frequencies.
- 5. Grille (Not Shown)**  
To protect the driver from damage.

## BACK PANEL

- 6. Dog-Leg Mounting Clamps**  
Dog-Leg Clamps - Rotate to Engage Behind Ceiling. Ensure clamps are fully extended before tightening screws.
- 7. Speaker Terminals**  
Connect Positive (+) and Negative (-) Observe polarity for correct phase.

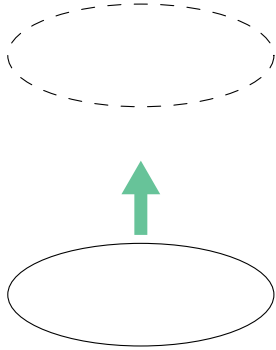

1. Ensure the chosen location is between ceiling joists or wall studs (preferably centered). Use a stud finder to confirm placement. Speakers should be spaced approximately 6-10 feet apart and positioned equidistant from the primary listening area.

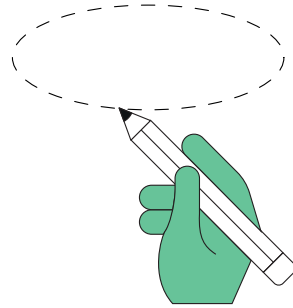

2. Use the supplied cardboard cutout template to trace the speaker opening on the ceiling. Confirm that the outline is level and evenly positioned.

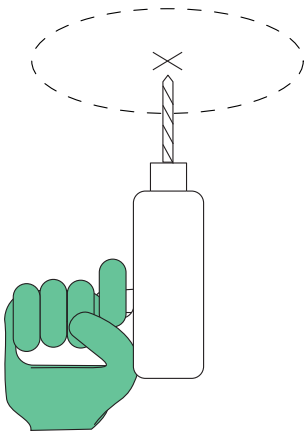

3. Drill a small hole at the center of the traced outline.

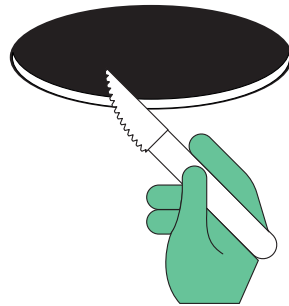

4. Carefully cut along the traced outline using a utility knife or drywall saw. Remove the cutout section.

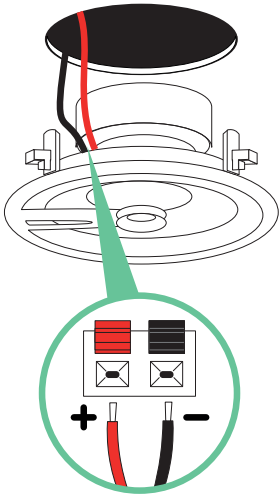

5. Route the speaker cable from your receiver or amplifier to the speaker location. Leave extra cable length for adjustments.

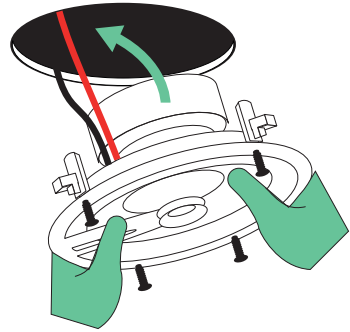

6. Use the supplied cardboard cutout template to trace the speaker opening on the ceiling. Confirm that the outline is level and evenly positioned.

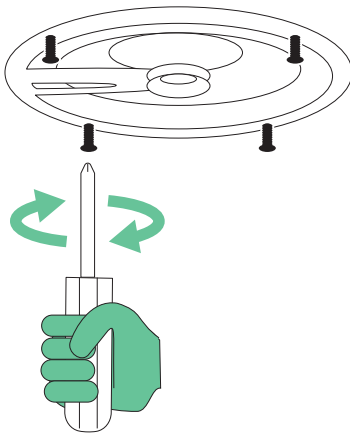

7. Tighten the dog-leg mounting screws evenly until the speaker is flush with the ceiling.

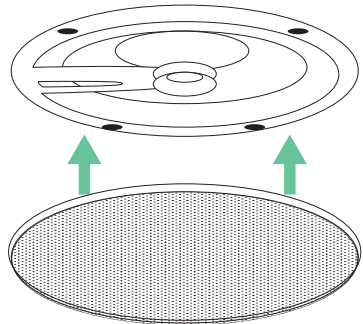

8. Snap the grille back into place on the speaker baffle.

**AC-ICS8  
8" In-Ceiling Speaker**

Woofer .....	8" Polypropylene
Tweeter .....	1" Ferrofluid- Cooled Silk Dome
Power Handling .....	150 Watts
Frequency Response .....	30 Hz - 20,000 Hz
Sensitivity .....	89dB @ 1W / 1M
Impedance .....	8 Ω
Overall Dimensions .....	Ø 278 mm x 100 mm
Cutout Size .....	Ø 252 mm
Mounting Depth .....	90 mm

**AC-ICS6  
6" In-Ceiling Speaker**

Woofer .....	6.5" Polypropylene
Tweeter .....	1" Ferrofluid- Cooled Silk Dome
Power Handling .....	120 Watts
Frequency Response .....	45 Hz - 20,000 Hz
Sensitivity .....	89dB @ 1W / 1M
Impedance .....	8 Ω
Overall Dimensions .....	Ø 235 mm x 92 mm
Cutout Size .....	Ø 209 mm
Mounting Depth .....	90 mm

**AC-S-ICS8**  
**8" Stereo In-Ceiling Speaker**

Woofer .....	8" Polypropylene
Tweeter .....	Dual ¾" Ferrofluid- Cooled Silk Dome
Power Handling .....	150 Watts
Frequency Response .....	30 Hz - 20,000 Hz
Sensitivity .....	89dB @ 1W / 1M
Impedance .....	8 Ω
Overall Dimensions .....	Ø 278 mm x 100 mm
Cutout Size .....	Ø 252 mm
Mounting Depth .....	97 mm

**AC-AT-ICS6**  
**6" In-Ceiling Speaker**

Woofer .....	6.5" Polypropylene
Tweeter .....	1" Ferrofluid- Cooled Silk Dome
Power Handling .....	150 Watts
Frequency Response .....	50 Hz - 20,000 Hz
Sensitivity .....	87dB @ 1W / 1M
Impedance .....	8 Ω
Overall Dimensions .....	Ø 250 mm x 144 mm
Cutout Size .....	Ø 210 mm
Mounting Depth .....	135 mm



