



EVOX V15

ACTIVE THREE-WAY SYSTEM

CONTENTS

ENGLISH

| | | |
|---|---|----|
| 1 | SAFETY PRECAUTIONS AND GENERAL INFORMATION..... | 4 |
| 2 | DESCRIPTION | 6 |
| 3 | REAR PANEL FEATURES AND CONTROLS..... | 7 |
| 4 | PACKAGES CONTENT..... | 8 |
| 5 | INSTALLATION | 9 |
| 6 | CONNECTIONS | 10 |
| 7 | TROUBLESHOOTING..... | 11 |

ITALIANO

| | | |
|---|--|----|
| 1 | AVVERTENZE PER LA SICUREZZA E INFORMAZIONI GENERALI..... | 12 |
| 2 | DESCRIZIONE | 14 |
| 3 | PANNELLO POSTERIORE - FUNZIONI E CONTROLLI | 15 |
| 4 | CONTENUTO DELL'IMBALLAGGIO..... | 16 |
| 5 | INSTALLAZIONE..... | 17 |
| 6 | CONNESSIONI | 18 |
| 7 | RISOLUZIONE DEI PROBLEMI | 19 |

FRANÇAIS

| | | |
|---|---|----|
| 1 | MESURES DE SÉCURITÉ ET INFORMATIONS GÉNÉRALES | 20 |
| 2 | DESCRIPTION | 22 |
| 3 | FONCTIONS ET CONTRÔLES DU PANNEAU ARRIÈRE | 23 |
| 4 | CONTENU DES CARTONS | 24 |
| 5 | INSTALLATION | 25 |
| 6 | CONNEXIONS | 26 |
| 7 | DÉPANNAGE | 27 |

DEUTSCH

| | | |
|---|--|----|
| 1 | SICHERHEITSHINWEISE UND ALLGEMEINE INFOS | 28 |
| 2 | BESCHREIBUNG | 30 |
| 3 | RÜCKSEITE - BEDIENELEMENTE UND FEATURES..... | 31 |
| 4 | LIEFERUMFANG..... | 32 |
| 5 | INSTALLATION | 33 |
| 6 | ANSCHLÜSSE | 34 |
| 7 | FEHLERBESEITIGUNG | 35 |

ESPAÑOL





| | | |
|---|--|----|
| 1 | MEDIDAS DE SEGURIDAD E INFORMACIÓN GENERAL | 36 |
| 2 | DESCRIPCIÓN..... | 38 |
| 3 | PANEL TRASERO Y CONTROLES..... | 39 |
| 4 | CONTENIDO DE LOS PAQUETES..... | 40 |
| 5 | INSTALACIÓN..... | 41 |
| 6 | CONEXIONES..... | 42 |
| 7 | RESOLUCIÓN DE PROBLEMAS | 43 |

| | |
|-----------------|----|
| DIMENSIONS..... | 44 |
|-----------------|----|

| | |
|---------------------|----|
| SPECIFICATIONS..... | 45 |
|---------------------|----|

1. SAFETY PRECAUTIONS AND GENERAL INFORMATION

The symbols used in this document give notice of important operating instructions and warnings which must be strictly followed.

| | | |
|---|-------------------------------------|---|
|  | CAUTION | Important operating instructions: explains hazards that could damage a product, including data loss |
|  | WARNING | Important advice concerning the use of dangerous voltages and the potential risk of electric shock, personal injury or death. |
|  | IMPORTANT NOTES | Helpful and relevant information about the topic |
|  | SUPPORTS, TROLLEYS AND CARTS | Information about the use of supports, trolleys and carts. Reminds to move with extreme caution and never tilt. |
|  | WASTE DISPOSAL | This symbol indicates that this product should not be disposed with your household waste, according to the WEEE directive (2012/19/EU) and your national law. |

IMPORTANT

This manual contains important information about the correct and safe use of the device. Before connecting and using this product, please read this instruction manual carefully and keep it on hand for future reference. The manual is to be considered an integral part of this product and must accompany it when it changes ownership as a reference for correct installation and use as well as for the safety precautions. The company will not assume any responsibility for the incorrect installation and / or use of this product.

All the precautions, in particular the safety ones, must be read with special attention, as they provide important information.

SAFETY PRECAUTIONS

GENERAL SAFETY PRECAUTIONS

- Protect loudspeaker AC and signal lines from damage. Make sure they are positioned in a way that they cannot be stepped on or crushed by objects
- To prevent the risk of electric shock, never open this product: there are no parts inside that the user needs to access. Never attempt to carry out any operations, modifications or repairs that are not expressly described in this manual.
- If this product begins emitting any strange odours or smoke, in case of an active speaker immediately switch it off and disconnect the power cable; in case of a passive speaker switch the amplifier off and remove it from the line.
- Contact your authorized service centre or qualified personnel if any of the following occur:
 - The device does not function (or works in an anomalous way).
 - The cable has been damaged.
 - Objects or liquids are inside the loudspeaker.
 - The loudspeaker has been damaged due to heavy impacts or fire.
- Make sure that no objects or liquids can get into this product, as this may cause a short circuit. This apparatus shall not be exposed to dripping or splashing. No objects filled with liquid, such as vases, shall be placed on this apparatus. No naked sources (such as lighted candles) should be placed on this apparatus.
- Do not connect this product to any equipment or accessories not foreseen. For suspended installation, only use the dedicated anchoring points and do not try to hang this product by using elements that are unsuitable or not specific for this purpose. Also check the suitability of the support surface to which the product is anchored (wall, ceiling, structure, etc.), and the components used for attachment (screw anchors, screws, brackets not supplied by RCF etc.), which must guarantee the security of the system / installation over time, also considering, for example, the mechanical vibrations normally generated by transducers. To prevent the risk of falling equipment, do not stack multiple units of this product unless this possibility is specified in the user manual.
- The company strongly recommends to install this product only by professional qualified installers (or specialised firms) who can ensure correct installation and certify it according to the regulations in force. The entire audio system must comply with the current standards and regulations regarding electrical systems.

- 
 Supports, trolleys and carts: The equipment should be only used on supports, trolleys and carts, where necessary, that are recommended by the manufacturer. The equipment / support / trolley / cart assembly must be moved with extreme caution. Sudden stops, excessive pushing force and uneven floors may cause the assembly to overturn. Never tilt the assembly.
- Hearing loss: Exposure to high sound levels can cause permanent hearing loss. The acoustic pressure level that leads to hearing loss is different from person to person and depends on the duration of exposure. To prevent potentially dangerous exposure to high levels of acoustic pressure, anyone who is exposed to these levels should use adequate protection devices. When a transducer capable of producing high sound levels is being used, it is necessary to wear ear plugs or protective earphones. See the technical specifications in the instruction manual for the maximum sound pressure the loudspeaker can produce.

ACTIVE DEVICES: ACTIVE SPEAKERS and AMPLIFIERS

- The mains voltage is sufficiently high to involve a risk of electrocution; install and connect this product before plugging it in.
- Before powering up, make sure that all the connections have been made correctly and the voltage of your mains corresponds to the voltage shown on the rating plate on the unit, if not, please contact your dealer.
- The metallic parts of the unit are earthed through the power cable. An apparatus with CLASS I construction shall be connected to a mains socket outlet with a protective earthing connection by a 3-pole power cord.
- Protect the power cable from damage; make sure it is positioned in a way that it cannot be stepped on or crushed by objects.
- If the product is not used for a long period, disconnect the power cable.
- Ensure that no children have access to the installation materials and components.
- Before powering up, make sure that all the connections have been made correctly and the voltage of your mains corresponds to the voltage shown on the rating plate on the unit. If not, please contact your dealer.
- Always make sure the power cord and all plug assemblies are certified and suitable for the use in the particular countries where the product shall be installed.
- Use the mains plug to disconnect the apparatus from the mains.
- If the device is provided with internal fuse or if it requires operations, contact your authorized service centre or qualified personnel as defined in the IEC 62368-1 3rd Ed. Interfaces at ES3 level present.
- If the device is provided with power socket with accessible fuse holder, or accessible independent fuse holder, disconnect mains cable device before fuse replacement. The fuse on the AC mains input may be on the neutral, the AC mains shall be disconnected to de-energize the phase.

PASSIVE DEVICES and ACCESSORIES

- Loudspeaker lines (amplifier outputs) can have a sufficiently high voltage to involve a risk of electrocution: never install or connect this loudspeaker when amplifiers are switched on.
- Make sure all connections have been made correctly and the loudspeaker input impedance is suitable for the amplifier output.
- To ensure a correct sound reproduction, loudspeaker phase is to be respected (loudspeakers are connected respecting the amplifier polarity). This is important when loudspeakers are installed adjacent one another, for instance, in the same room.
- To prevent inductive effects from causing hum, noise and a bad system working, loudspeaker lines should not be laid together with other electric cables (mains), microphone or line level signal cables connected to amplifier inputs.
- The loudspeaker cable shall have wires (twisted, if possible, to reduce inductive effects due to surrounding electro-magnetic fields) with a suitable section and a sufficient electrical insulation. Refer to local regulations since there may be additional requirements about cable characteristics.
- Do NOT connect loudspeaker low impedance (8 - 4 Ω) inputs to 100 / 70 V constant voltage lines.

1. SAFETY PRECAUTIONS AND GENERAL INFORMATION

SUSPENDED DEVICES

1. Suspending any object is a potentially dangerous operation and should only be attempted by individuals who have a thorough knowledge of the techniques and regulations of rigging objects overhead.
2. The company strongly recommends that all devices should be suspended taking into account all current national, federal, state and local regulations. It is the responsibility of the installer to ensure that all devices are safely installed in accordance with all such regulations.
3. The company strongly recommends to inspect the system at least once a year. If any sign of weakness or damage is detected remedial actions should be taken immediately.
4. The user is responsible for making sure that the supporting surfaces and any additional hardware used is capable of supporting the system. Any hardware used to suspend a loudspeaker array that is not provided by or associated with the company is not recommended and is under the responsibility of others.

OPERATING PRECAUTIONS

- Install the product in accordance with manufacturer's instructions.
- Mechanical and electrical factors need to be considered when installing a professional audio system (in addition to those which are strictly acoustic, such as sound pressure, angles of coverage, frequency response, etc.).
- If the product needs to be used in a cold environment, slowly warm up the voice coils by sending a low-level signal for about 15 minutes before sending high-power signals.
- Place this product far from any heat sources and always ensure an adequate air circulation around it.
- Do not overload this product with too much power or for a long time.
- Never force the control elements (keys, knobs, etc.).

IMPORTANT

To prevent the occurrence of noise on line signal cables, use screened cables only and avoid putting them close to:

- Equipment that produces high-intensity electromagnetic fields
- Power cables
- Loudspeaker lines



WARNING! CAUTION! To prevent the risk of fire or electric shock, never expose this product to rain or humidity.



WARNING! To avoid the risk of electric shock, do not connect to the mains supply if the device is open or, in the case of speakers, while the grille is removed.



WARNING! To reduce the risk of electric shock, do not disassemble this product unless you are qualified. Refer servicing to qualified service personnel.

CORRECT DISPOSAL OF THIS PRODUCT



This product should be handed over to an authorized collection site for recycling waste electrical and electronic equipment (EEE). Improper handling of this type of waste could have a possible negative impact on the environment and human health due to potentially hazardous substances that are generally associated with EEE. At the same time, your cooperation in the correct disposal of this product will contribute to the effective usage of natural resources. For more information about where you can drop off your waste equipment for recycling, please contact your local city office, waste authority or your household waste disposal service.

CARE AND MAINTENANCE

To ensure a long-life service, this product should be used following these advices:

- If the product is intended to be set up outdoors, be sure it is under cover and protected to rain and moisture.
- In the case of fixed installations, it is recommended to schedule periodic checks of the entire system and all its parts for the entire duration of the installation.
- All personnel involved in the installation must be adequately trained and educated on safety procedures and equipped with appropriate personal protective equipment (PPE).
- If it is necessary to replace a part, always contact authorized centers only or use only parts supplied by RCF.
- RCF is not responsible for problems or malfunctions encountered in the case of replacements of parts or modifications to the system initiated by the user.
- Do not use abrasives, cleaning solvents, alcohol, benzene or other volatile substances for cleaning the external parts of this product. Always use a dry cloth to clean the exterior surfaces of the speaker and always do it when the power is turned off.



WARNING! CAUTION! For powered devices, clean only when the power is turned off.

FCC NOTES

This equipment has been tested and found to comply with the limits for a Class A digital device, pursuant to part 15 of the FCC Rules. These limits are designed to provide reasonable protection against harmful interference when the equipment is operated in a commercial environment. This equipment generates, uses, and can radiate radio frequency energy and, if not installed and used in accordance with the instruction manual, may cause harmful interference to radio communications. Operation of this equipment in a residential area is likely to cause harmful interference in which case the user will be required to correct the interference at his own expense.

RCF S.p.A. reserves the right to make changes without prior notice to rectify any errors and / or omissions.

Always refer to the latest version of the manual on www.rcf.it.

2. DESCRIPTION

EVOX V15 - ACTIVE THREE WAY MUSIC SYSTEM

The RCF EVOX V15 is a pure three-way portable column system designed for maximum clarity and power in a compact format. A 1.75" compression driver on a 120° x 40° True Resistive Waveguide ensures wide, consistent coverage, while 10 x 4" midrange transducers and a high-power 15" woofer in a bass-reflex enclosure deliver articulate mids and deep, controlled lows. Driven by 3500 W of onboard Class-D amplification, the EVOX V15 combines impressive 133 dB Max SPL output with reliability and ease of use. EVOX V15 incorporates RCF's touring-grade technology into a sleek, unobtrusive package that delivers crystal-clear vocals, natural musical response, and a straightforward setup for bands, DJs, and live performers.

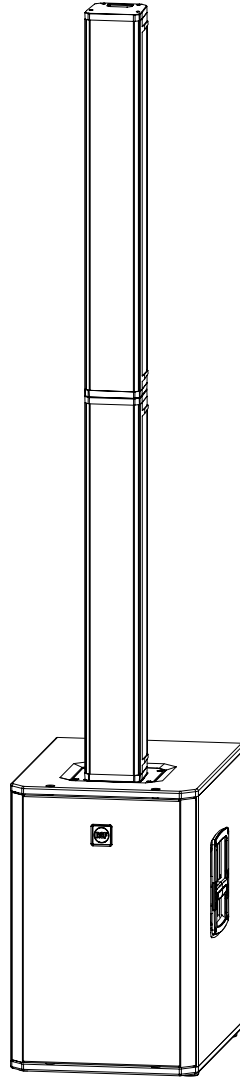

EVOX V15

15" Woofer
10 x 4" neo Fullrange
1.75" neo Compression Driver
133 dB Max SPL
Directivity H 120° x V 40°

3. REAR PANEL FEATURES AND CONTROLS

1 PRESETS SELECTOR

LINEAR (LED lights purple): a preset that provides a linear frequency response, delivering a natural and balanced sound.

LIVE (LED lights green): is a preset designed to achieve a sound that supports a live performance, ideal for bands or solo performers.

CLUB (LED lights blue): a preset that emphasizes the extreme frequencies, especially powerful low frequencies, for an intense and immersive sound experience. Perfect for DJ sets or music playback at medium to low volumes with a loudness effect.

VOICE (LED lights yellow): a preset that highlights the vocal frequency range, ensuring maximum clarity and intelligibility. Ideal for conferences, presentations, or spoken word programs.

2 PRESET LEDS These LEDs indicate the selected preset.

3 FEMALE XLR/JACK COMBO INPUT This LINE level balanced input accepts a standard JACK or XLR male connector.

4 MALE XLR SIGNAL OUTPUT This XLR output connector provides a loop trough for speakers daisy chaining.

5 OVERLOAD/SIGNAL LEDS These LEDs indicate

SIGNAL  The SIGNAL LED lights green if there is a signal present on the main COMBO input.

OVERLOAD  The OVERLOAD LED indicates an overload on the input signal. It is okay if the OVERLOAD LED blinks occasionally. If the LED blinks frequently or lights continuously, turn down the signal level avoiding distorted sound. Anyway, the amplifier has a built-in limiter circuit to prevent input clipping or overdriving the transducers.

6 VOLUME CONTROL Adjusts the master volume.

7 POWERCON INPUT SOCKET PowerCON TRUE1 TOP IP-Rated power connection.

8 POWERCON OUTPUT SOCKET Sends the AC power to another speaker.

 **WARNING! CAUTION! Loudspeaker connections should be only made by qualified and experienced personnel having the technical know-how or enough specific instructions (to ensure that connections are made correctly) in order to prevent any electrical danger.**

To prevent any risk of electric shock, do not connect loudspeakers when the amplifier is switched on.

Before turning the system on, check all connections and make sure there are no accidental short circuits.

The entire sound system shall be designed and installed in compliance with the current local laws and regulations regarding electrical systems.

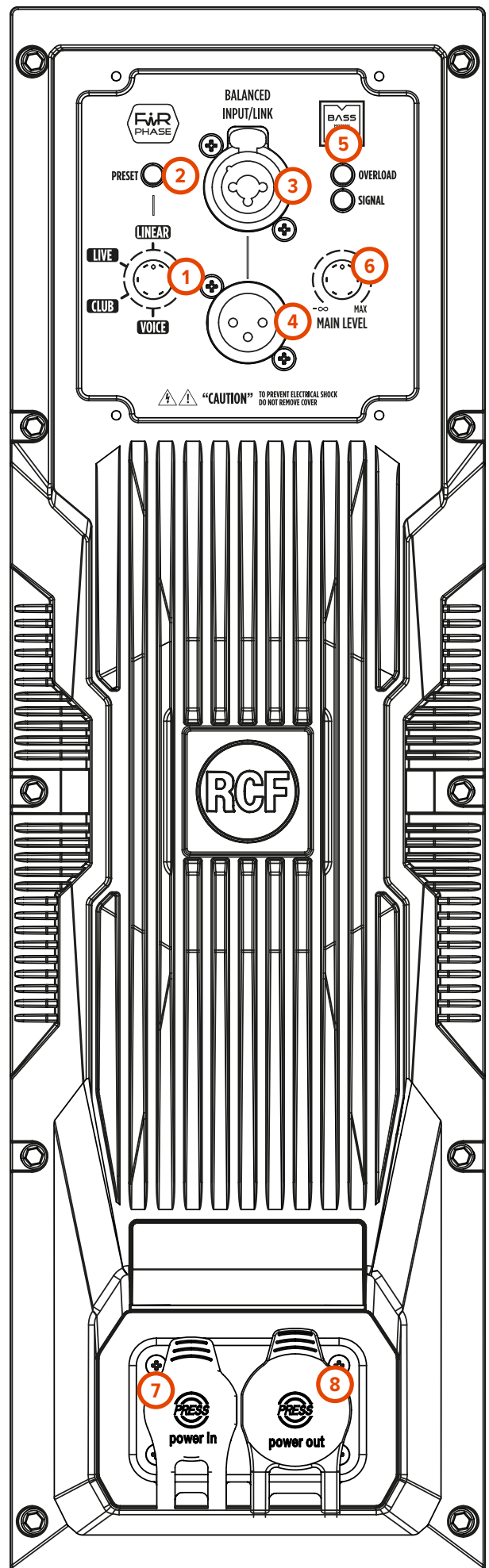

4. PACKAGES CONTENT

Since EVOX V15 is made up of several components and requires subsequent assembly, it is delivered in two separate packages:

- **BOX 1 of 2**
- **BOX 2 of 2.**

This solution ensures easier transportation, reduces the risk of damage to individual parts, and facilitates handling during delivery and assembly.

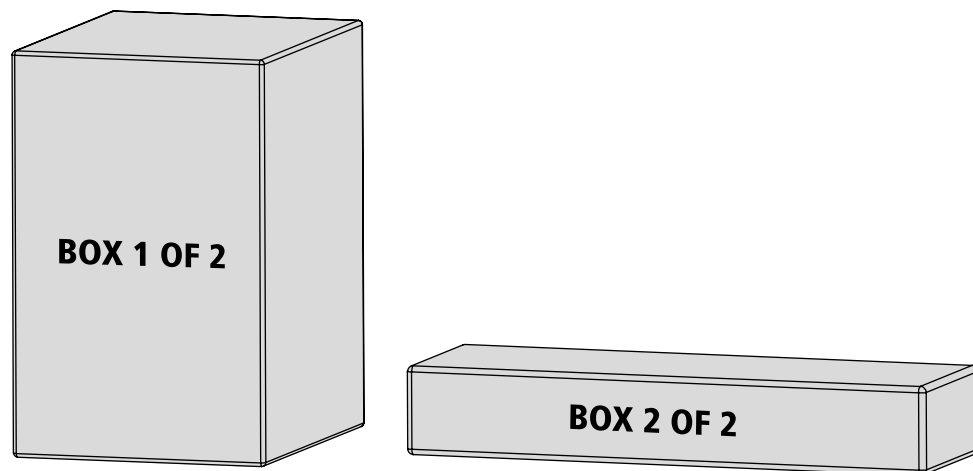

The package labeled **1 of 2** contains:

- the **Subwoofer**

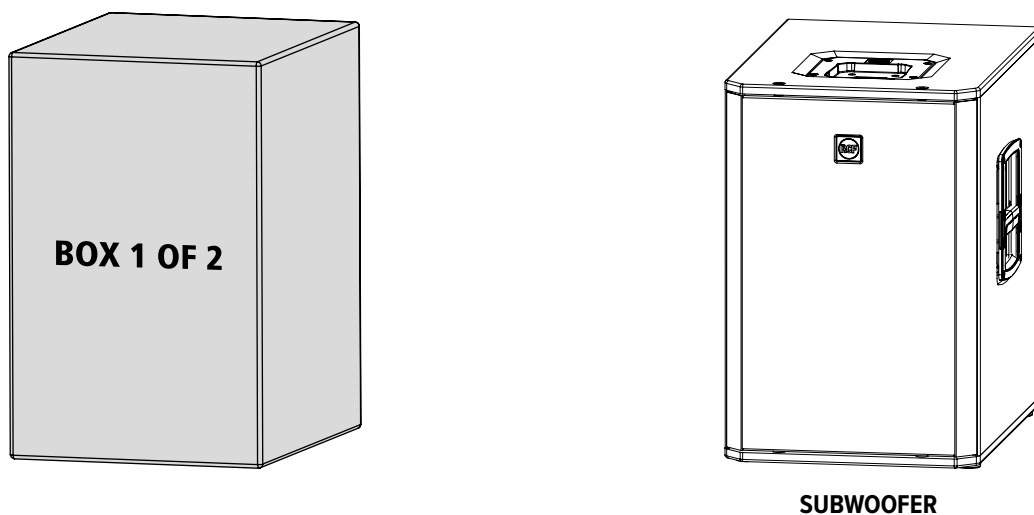

The package labeled **2 of 2** contains a convenient **padded bag** equipped with:

- the **upper satellite speaker**
- the **lower satellite speaker**
- the system's **power cable**

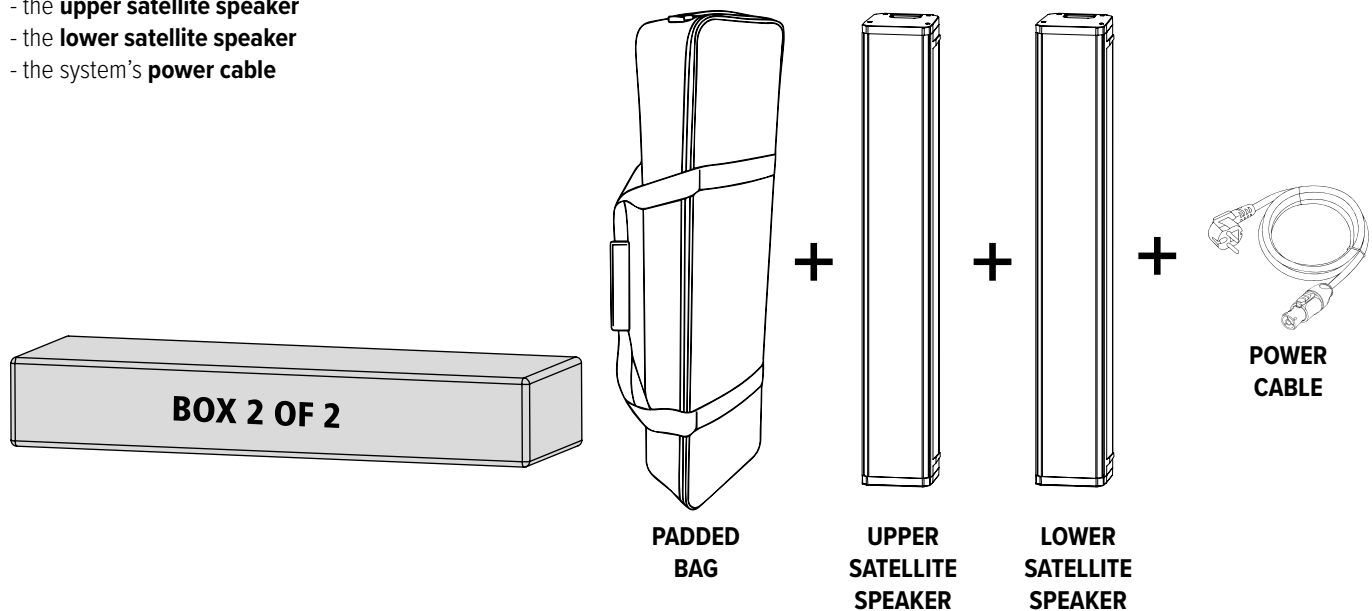

To assemble the system, insert the **lower satellite speaker** into the dedicated slot on the **subwoofer** unit, then mount the **upper satellite speaker** onto the lower one. At this point, the system is complete and ready for use: connect the power cable found in the “1 of 2” package, and the EVOX V15 will be ready to deliver powerful, high-quality sound.

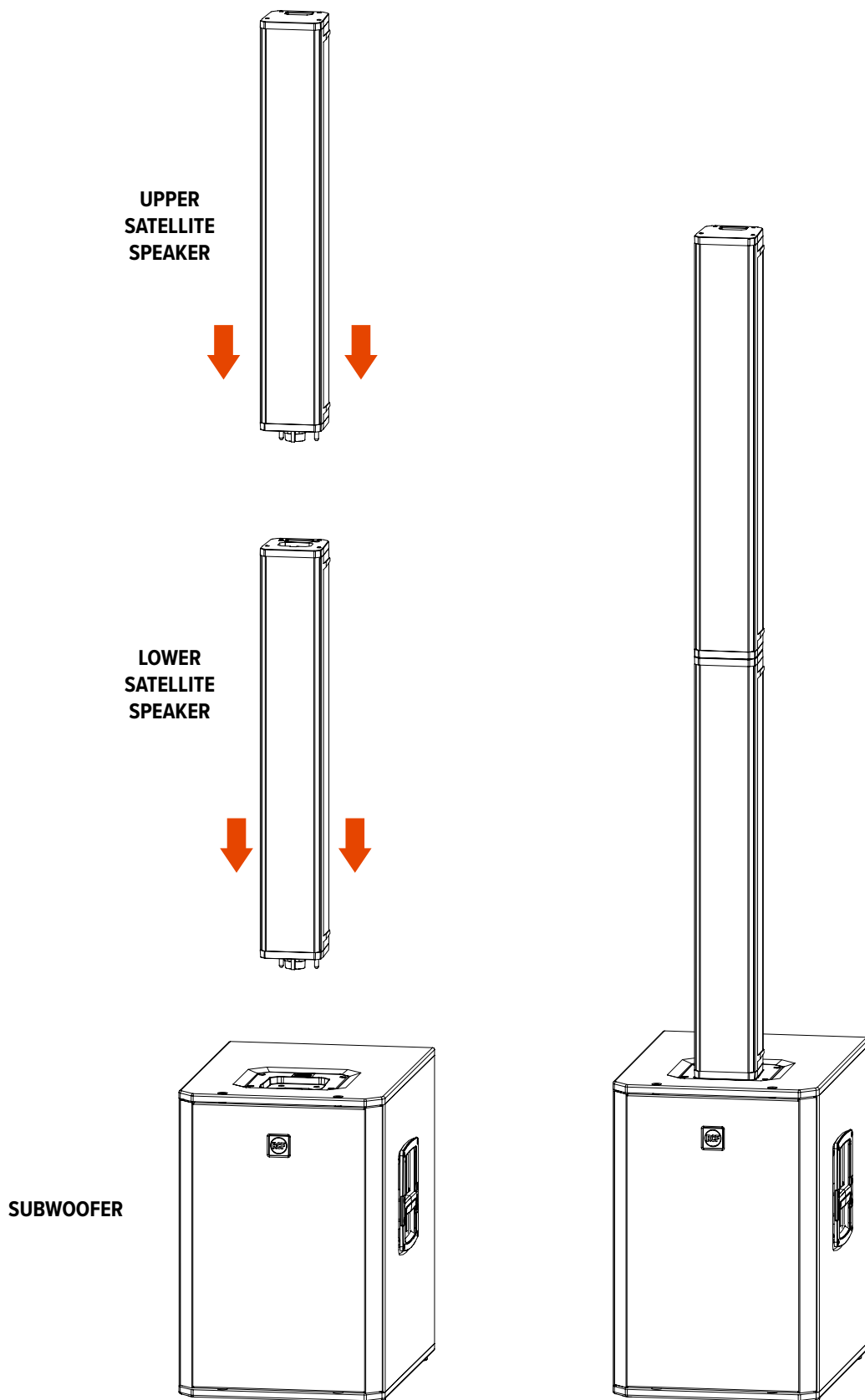

6. CONNECTIONS

The connectors must be wired according to the standards specified by the AES (Audio Engineering Society).

MALE XLR CONNECTOR Balanced wiring

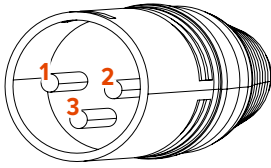

FEMALE XLR CONNECTOR Balanced wiring

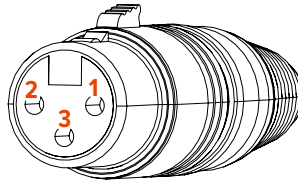

PIN 1 = GROUND (SHIELD)
PIN 2 = HOT (+)
PIN 3 = COLD (-)

TRS CONNECTOR Unbalanced mono wiring

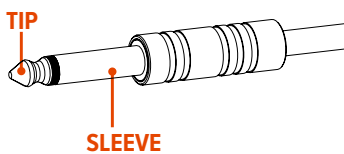

TRS CONNECTOR Balanced mono wiring

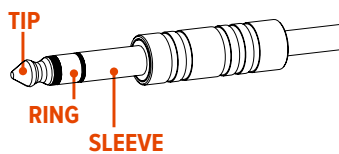

SLEEVE = GROUND (SHIELD)
TIP = HOT (+)
RING = COLD (-)

BEFORE CONNECTING THE SPEAKER

On the rear panel you will find all the controls, signal and power inputs. At first verify the voltage label applied to the rear panel (115 Volt or 230 Volt). The label indicates the right voltage. If you read a wrong voltage on the label or if you can't find the label at all, please call your vendor or authorized RCF SERVICE CENTRE before connecting the speaker. This fast check will avoid any damage.

In case of need of changing the voltage please call your vendor or authorized RCF SERVICE CENTRE. This operation requires the replacement of the fuse value and is reserved to an RCF SERVICE CENTRE.

BEFORE TURNING ON THE SPEAKER

You can now connect the power supply cable and the signal cable. Before turning on the speaker make sure the volume control is at the minimum level (even on the mixer output). It is important that the mixer is already ON before turning on the speaker. This will avoid damages to the speaker and noisy "bumps" due to turning on parts on the audio chain. It is a good practice to always turn on the speakers at last and turning them off immediately after their use. You can now turn ON the speaker and adjust the volume control to a proper level.

PROTECTIONS

ART Series active speakers are equipped with a complete system of protection circuits. The circuit is acting very gently on audio signal, controlling level and maintaining distortion at acceptable level.

VOLTAGE SETUP (RESERVED TO THE RCF SERVICE CENTRE)

200-240 Volt, 50 Hz

100-120 Volt, 60 Hz

(FUSE VALUE T6.3 A L 250V)

THE SPEAKER DOESN'T TURN ON

Make sure the speaker is switched on and connected to an active AC power

THE SPEAKER IS CONNECTED TO AN ACTIVE AC POWER BUT DOESN'T TURN ON

Make sure the power cable is intact and connected correctly.

THE SPEAKER IS ON BUT DOESN'T MAKE ANY SOUND

Check if the signal source is sending correctly and if the signal cables are not damaged.

THE SOUND IS DISTORTED AND THE OVERLOAD LED BLINKS FREQUENTLY

Turn down the output level of the mixer.

THE SOUND IS VERY LOW AND HISSING

The source gain or the output level of the mixer might be too low.

THE SOUND IS HISSING EVEN AT PROPER GAIN AND VOLUME

The source might send a low quality or noisy signal

HUMMING OR BUZZING NOISE

Check out the AC grounding and all the equipments connected to the mixer input including cables and connectors.

1. AVVERTENZE PER LA SICUREZZA E INFORMAZIONI GENERALI

I simboli utilizzati in questo documento notificano importanti istruzioni operative e avvertimenti che devono essere seguiti attentamente.

| | | |
|---|--------------------------------------|--|
|  | CAUTELA | Importante istruzione operativa: notifica un pericolo che potrebbe danneggiare il prodotto, compresa la perdita di dati |
|  | ATTENZIONE | Avvertimento importante riguardante l'uso di voltaggi pericolosi e il potenziale rischio di shock elettrico, lesioni personali o morte. |
|  | NOTE IMPORTANTI | Informazioni utili e rilevanti sull'argomento |
|  | SUPPORTI, TROLLEY E CARRRELLI | Informazioni riguardanti l'utilizzo di supporti, trolley e carrelli. Suggerisce di muovere con estrema cautela e di non inclinare il carico. |
|  | SMALTIMENTO | Questo simbolo indica che il prodotto non deve essere smaltito con i rifiuti ordinari, così come indicato nella direttiva WEEE (2012/19/EU) e nelle normative nazionali in vigore. |

NOTE IMPORTANTI

Questo manuale contiene informazioni importanti sull'uso corretto e sicuro del dispositivo. Prima di collegare e utilizzare questo prodotto, **leggere attentamente questo manuale** di istruzioni e **tenerlo a portata di mano** per riferimenti futuri. Il manuale deve essere considerato parte integrante di questo prodotto e deve accompagnarlo in caso di cambio proprietà come riferimento per la corretta installazione e utilizzo nonché per le precauzioni di sicurezza. L'azienda non si assume alcuna responsabilità per l'installazione e / o l'uso errati di questo prodotto.

Tutte le precauzioni, in particolare quelle di sicurezza, devono essere lette con particolare attenzione poiché forniscono informazioni importanti.

PRECAUZIONI DI SICUREZZA

PRECAUZIONI GENERALI DI SICUREZZA

- Proteggere i cavi di alimentazione e di segnale da eventuali danni. Assicurarsi che siano posizionati in modo che non possano essere calpestati o schiacciati.
- Per prevenire il rischio di scosse elettriche, non aprire mai questo prodotto: all'interno non ci sono parti a cui l'utente debba accedere. Non tentare mai di effettuare operazioni, modifiche o riparazioni non espressamente descritte in questo manuale.
- Se questo prodotto inizia ad emettere strani odori o fumo, in caso di dispositivo attivo spegnerlo immediatamente e scollegare il cavo di alimentazione; in caso di dispositivo passivo spegnere l'amplificatore e rimuoverlo dalla linea.
- Rivolgersi al centro di assistenza autorizzato o al personale qualificato se si verifica una delle seguenti condizioni:
 - Il dispositivo non funziona (o funziona in modo anomalo).
 - Il cavo è stato danneggiato.
 - All'interno del dispositivo sono presenti oggetti o liquidi.
 - Il dispositivo è stato danneggiato a causa di forti urti o di un incendio.
- Assicurarsi che nessun oggetto o liquido possa penetrare nel prodotto, poiché ciò potrebbe causare un cortocircuito. Questo apparecchio non deve essere esposto a gocciolamenti o spruzzi. Nessun oggetto pieno di liquidi, come vasi, deve essere posizionato su questo apparecchio. Su questo apparecchio non devono essere posizionate fiamme libere (come candele accese).
- Non collegare questo prodotto ad apparecchiature o accessori non previsti. In caso di installazioni sospese utilizzare solo gli appositi punti di ancoraggio e non tentare di appendere questo prodotto utilizzando elementi non idonei o non specifici allo scopo. Verificare inoltre l'idoneità della superficie di supporto a cui viene ancorato il prodotto (parete, soffitto, struttura, ecc.), e dei componenti utilizzati per il fissaggio (tasselli, viti, staffe non fornite da RCF, ecc.), che devono garantire la sicurezza del sistema/installazione nel tempo, considerando anche, ad esempio, le vibrazioni meccaniche normalmente generate dai diffusori. Per evitare il rischio di caduta dell'apparecchiatura, non impilare più unità di questo prodotto a meno che questa possibilità non sia specificata nel manuale dell'utente.
- L'azienda consiglia vivamente di far installare questo prodotto solo da installatori professionisti qualificati (o ditte specializzate) che possano garantire la corretta installazione e certificarla secondo le normative vigenti. L'intero impianto audio deve essere conforme alle norme e normative vigenti in materia di impianti elettrici.
-  L'apparecchiatura deve essere utilizzata, ove necessario, solo su supporti, trolley e carrelli consigliati dal produttore. L'apparecchiatura / supporto / carrello deve essere spostata con estrema cautela. Arresti improvvisi, eccessiva spinta e pavimenti irregolari possono causarne il ribaltamento. Non inclinare mai.
- Perdita dell'udito: l'esposizione a livelli sonori elevati può causare la perdita permanente dell'udito. Il livello di pressione acustica che porta alla perdita dell'udito è diverso da persona a persona e dipende dalla durata dell'esposizione. Per prevenire un'esposizione potenzialmente pericolosa ad elevati livelli di pressione acustica, chiunque sia esposto a tali livelli dovrebbe utilizzare adeguati dispositivi di protezione. Quando si utilizza un diffusore in grado di produrre livelli sonori elevati è necessario indossare tappi per le orecchie o auricolari protettivi. Consultare le specifiche tecniche nel manuale di istruzioni per la massima pressione sonora che l'altoparlante può produrre.

DISPOSITIVI ATTIVI: DIFFUSORI ATTIVI e AMPLIFICATORI

- La tensione di rete è sufficientemente elevata da comportare un rischio di folgorazione; installare ed effettuare tutti i collegamenti prima di fornire corrente elettrica al dispositivo.
- Prima di accendere, assicurarsi che tutti i collegamenti siano stati effettuati correttamente e che la tensione di rete corrisponda a quella indicata sulla targhetta identificativa dell'unità; in caso contrario contattare il proprio rivenditore.
- Le parti metalliche dell'unità sono collegate a terra tramite il cavo di alimentazione. Un apparecchio con costruzione di CLASSE I deve essere collegato a una presa di rete con un collegamento di terra protettivo tramite un cavo di alimentazione a 3 poli.
- Proteggere il cavo di alimentazione da eventuali danni; assicurarsi che sia posizionato in modo che non possa essere calpestato o schiacciato da oggetti.
- Se il prodotto non viene utilizzato per un lungo periodo, scollegare il cavo di alimentazione.
- Assicurarsi che nessun bambino abbia accesso ai materiali e ai componenti dell'installazione.
- Prima di accendere l'unità, assicuratevi che tutti i collegamenti siano stati effettuati correttamente e che la tensione della vostra rete corrisponda a quella indicata sulla targhetta identificativa dell'unità. In caso contrario, contattare il rivenditore.
- Assicurarsi sempre che i cavi di alimentazione e tutti i connettori siano certificati e adatti all'uso nei paesi specifici in cui verrà installato il prodotto.
- Utilizzare la spina di rete per scollegare l'apparecchio dalla rete.
- Se il dispositivo è provvisto di fusibile interno o se richiede interventi, rivolgersi al centro assistenza autorizzato o a personale qualificato come definito nella norma IEC 62368-1 3° edizione. Sono presenti sorgenti energetiche ES3.
- Se il dispositivo è dotato di presa di alimentazione con portafusibile accessibile, o portafusibile indipendente accessibile, scollegare il cavo di alimentazione del dispositivo prima di sostituire il fusibile. Il fusibile sull'ingresso della rete di alimentazione può essere sul neutro, la rete di alimentazione deve essere scollegata per diseccitare la fase.

DISPOSITIVI PASSIVI e ACCESSORI

- Le linee destinate ai diffusori (uscite dell'amplificatore) possono avere una tensione sufficientemente elevata da comportare rischio di folgorazione: non installare o collegare mai questo dispositivo quando gli amplificatori sono accesi.
- Assicurarsi che tutti i collegamenti siano stati effettuati correttamente e che l'impedenza di ingresso del diffusore sia adatta all'uscita dell'amplificatore.
- Per garantire una corretta riproduzione del suono è necessario rispettare la fase degli altoparlanti (gli altoparlanti vengono collegati rispettando la polarità dell'amplificatore). Ciò è importante quando i diffusori sono installati uno accanto all'altro, ad esempio nella stessa stanza.
- Per evitare che effetti induttivi causino ronzii, rumori e un cattivo funzionamento del sistema, i cavi dei diffusori non devono essere sistemati in prossimità altri

1. AVVERTENZE PER LA SICUREZZA E INFORMAZIONI GENERALI

cavi elettrici (rete), microfoni o cavi di segnale a livello di linea collegati agli ingressi dell'amplificatore.

5. Il cavo del diffusore dovrà essere costituito da cavi (se possibile twistati per ridurre gli effetti induttivi dovuti ai campi elettromagnetici circostanti) di adeguata sezione e di sufficiente isolamento elettrico. Fare riferimento alle normative locali poiché potrebbero esserci requisiti aggiuntivi sulle caratteristiche del cavo.
6. NON collegare gli ingressi degli altoparlanti a bassa impedenza (8 - 4 Ω) a linee a tensione costante 100 / 70 V.

DISPOSITIVI SOSPESI

1. Sospendere qualsiasi oggetto è un'operazione potenzialmente pericolosa e dovrebbe essere effettuata solo da persone che abbiano una conoscenza approfondita delle tecniche e delle normative relative al sollevamento di oggetti sopra la testa.
2. L'azienda raccomanda vivamente di sospendere tutti i dispositivi tenendo conto di tutte le attuali normative nazionali, federali, statali e locali. È responsabilità dell'installatore garantire che tutti i dispositivi siano installati in modo sicuro in conformità con tutte queste normative.
3. L'azienda consiglia vivamente di ispezionare il sistema almeno una volta all'anno. Se viene rilevato qualsiasi segno di debolezza o danno, è necessario intraprendere immediatamente azioni correttive.
4. L'utente è responsabile di assicurarsi che le superfici di supporto e qualsiasi hardware aggiuntivo utilizzato siano in grado di supportare il sistema. Qualsiasi hardware utilizzato per sospendere un gruppo di altoparlanti che non sia fornito o associato all'azienda non è consigliato ed è sotto la responsabilità di altri.

PRECAUZIONI OPERATIVE

- Installare il prodotto secondo le istruzioni del produttore.
- Quando si installa un sistema audio professionale è necessario considerare fattori meccanici ed elettrici (oltre a quelli strettamente acustici, come pressione sonora, angoli di copertura, risposta in frequenza, ecc.).
- Se il prodotto deve essere utilizzato in un ambiente freddo, riscaldare lentamente le bobine mobili degli altoparlanti inviando un segnale a basso livello per circa 15 minuti prima di inviare segnali ad alta potenza.
- Posizionare questo prodotto lontano da fonti di calore e garantire sempre un'adeguata circolazione dell'aria attorno ad esso.
- Non sovraccaricare questo prodotto con troppa potenza o per un lungo periodo.
- Non forzare mai gli elementi di comando (tasti, manopole, ecc.).



NOTE IMPORTANTI

Per evitare il verificarsi di disturbi sui cavi di segnale in linea, utilizzare solo cavi schermati ed evitare di avvicinarli a:

- Apparecchiature che producono campi elettromagnetici ad alta intensità
- Cavi di alimentazione
- Linee di altoparlanti



ATTENZIONE! CAUTELA! Per evitare il rischio di incendi o scosse elettriche, non esporre mai questo prodotto a pioggia o umidità.



ATTENZIONE! Per evitare il rischio di scosse elettriche, non collegare all'alimentazione di rete se il dispositivo dovesse presentarsi aperto o, nel caso di diffusori, mentre la griglia è rimossa.



WARNING! Per ridurre il rischio di scosse elettriche, non smontare questo prodotto se non si è qualificati. Per l'assistenza rivolgersi a personale di assistenza qualificato

SMALTIMENTO CORRETTO DI QUESTO PRODOTTO



Questo prodotto deve essere consegnato a un sito di raccolta autorizzato per il riciclaggio di apparecchiature elettriche ed elettroniche (AEE). Una manipolazione impropria di questo tipo di rifiuti potrebbe avere un possibile impatto negativo sull'ambiente e sulla salute umana a causa di sostanze potenzialmente pericolose che sono generalmente associate alle AEE. Allo stesso tempo, la vostra collaborazione per il corretto smaltimento di questo prodotto contribuirà all'utilizzo efficace delle risorse naturali. Per ulteriori informazioni su dove sia possibile scaricare le attrezzature per il riciclaggio, si prega di contattare l'ufficio comunale locale, l'autorità competente per i rifiuti o il servizio di smaltimento dei rifiuti domestici.

CURA E MANUTENZIONE

Per garantire un servizio di lunga durata, questo prodotto deve essere utilizzato seguendo questi consigli:

- Se il prodotto è destinato ad essere installato all'aperto, assicurarsi che sia al coperto e protetto dalla pioggia e dall'umidità.
- Nel caso di installazioni fisse si consiglia di programmare controlli periodici dell'intero impianto e di tutte le sue parti per tutta la durata dell'installazione.
- Tutto il personale coinvolto nell'installazione deve essere adeguatamente formato ed istruito sulle procedure di sicurezza e dotato di adeguati dispositivi di protezione individuale (DPI).
- Se è necessario sostituire un componente rivolgersi sempre e solo ai centri autorizzati oppure utilizzare solo ricambi forniti da RCF.
- RCF non è responsabile per problemi o malfunzionamenti riscontrati in caso di sostituzioni di parti o modifiche al sistema effettuate dall'utente.
- Non utilizzare abrasivi, solventi detergenti, alcool, benzene o altre sostanze volatili per pulire le parti esterne di questo prodotto. Utilizzare sempre un panno asciutto per pulire le superfici esterne dell'altoparlante e farlo sempre quando l'alimentazione è spenta..



ATTENZIONE! CAUTELA! Per gli altoparlanti alimentati, eseguire la pulizia solo quando l'alimentazione è spenta.

FCC NOTES

Questa apparecchiatura è stata testata e risulta conforme ai limiti per un dispositivo digitale di Classe A, ai sensi della Parte 15 delle norme FCC. Tali limiti sono progettati per fornire una protezione ragionevole contro le interferenze dannose quando l'apparecchiatura è utilizzata in un ambiente commerciale. Questa apparecchiatura genera, utilizza e può emettere energia a radiofrequenza e, se non installata e utilizzata in conformità con il manuale di istruzioni, può causare interferenze dannose alle comunicazioni radio. Il funzionamento di questa apparecchiatura in un'area residenziale è probabile che causi interferenze dannose, nel qual caso l'utente sarà tenuto a correggere tali interferenze a proprie spese.

RCF S.p.A. si riserva il diritto di apportare modifiche senza preavviso per rettificare eventuali errori e/o omissioni.

Fare sempre riferimento all'ultima versione del manuale su www.rcf.it.

EVOX V15 - SISTEMA ATTIVO TRE VIE

RCF EVOX V15 è un sistema a colonna portatile a tre vie, progettato per offrire massima chiarezza e potenza in un formato compatto. Un driver a compressione da 1,75" su una guida d'onda (True Resistive Waveguide) da 120° x 40° garantisce una copertura ampia e uniforme, mentre 10 trasduttori midrange da 4" e un woofer da 15" ad alta potenza in un cabinet bass-reflex offrono medi articolati e bassi profondi e controllati. Pilotato da 3500 W di amplificazione Class-D integrata, l'EVOX V15 combina un'impressionante pressione sonora massima di 133 dB con affidabilità e facilità d'uso.

L'EVOX V15 integra la tecnologia di livello touring di RCF in un sistema elegante e distinto, in grado di offrire voci cristalline, una risposta musicale naturale e un setup semplice per band, DJ e performer dal vivo.

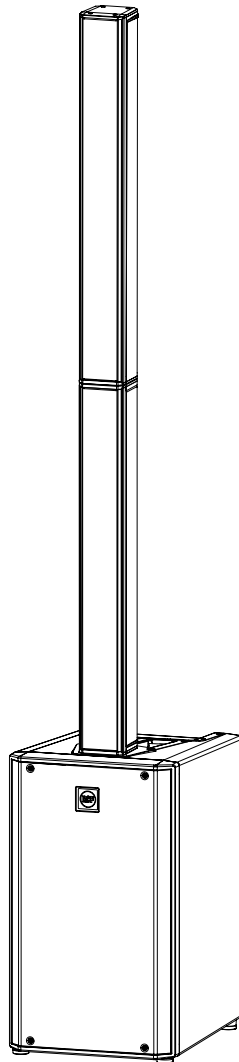
**EVOX V15**

15" Woofer
10 x 4" neo Fullrange
1.75 neo Compression Driver
133 dB Max SPL
Directivity H 120° x V 40°

3. PANNELLO POSTERIORE - FUNZIONI E CONTROLLI

1 SELETTORE DI PRESET

LINEAR (il LED si illumina di viola): preset che offre una risposta in frequenza lineare, garantendo un suono naturale e bilanciato. Ideale per musica dal vivo, come performance di piccole band.

LIVE (il LED si illumina di verde): preset progettato per ottenere un suono a supporto di un'esibizione dal vivo, ideale per band o artisti solisti.

CLUB (il LED si illumina di blu): preset che enfatizza le frequenze estreme, in particolare le potenti basse frequenze, per un'esperienza sonora intensa e coinvolgente. Perfetto per DJ set o per la riproduzione di musica a volumi medio-bassi con effetto loudness.

VOICE (il LED si illumina di giallo): preset che valorizza le frequenze dedicate alla voce, assicurando massima chiarezza e intelligibilità. Ideale per conferenze, presentazioni o programmi di parlato.

2 LED DEI PRESET Questo LED indica il PRESET selezionato.

3 INGRESSO COMBO XLR/JACK Questo ingresso bilanciato accetta segnali di linea tramite connettori di ingresso Jack o XLR.

4 USCITA SEGNALE XLR MASCHIO Questo connettore XLR di loop del segnale permette la connessione a catena di più diffusori.

5 LED OVERLOAD/SIGNAL Questi LED indicano:

SIGNAL Il LED SIGNAL si illumina di verde se è presente un segnale sull'ingresso COMBO principale.

OVERLOAD Il LED OVERLOAD indica un sovraccarico sul segnale di ingresso. È normale che il LED OVERLOAD lampeggi occasionalmente. Se il LED lampeggia frequentemente o rimane acceso, abbassare il livello del segnale per evitare distorsioni del suono. L'amplificatore è comunque dotato di un limiter integrato per evitare il clipping in ingresso o il sovraccarico dei trasduttori.

6 CONTROLLO DEL LIVELLO Varia il volume del diffusore.

7 PRESA INPUT POWERCON Presa per il cavo di alimentazione IP-Rated PowerCON TRUE1 TOP.

8 PRESA OUTPUT POWERCON Rilancio di alimentazione per un altro diffusore.

 **ATTENZIONE! CAUTELA!** I collegamenti dei diffusori devono essere effettuati solo da personale qualificato ed esperto in possesso del know-how tecnico o di istruzioni specifiche sufficienti (per garantire che i collegamenti siano effettuati correttamente) al fine di prevenire qualsiasi pericolo elettrico.

Per evitare qualsiasi rischio di scossa elettrica, non collegare altoparlanti quando l'amplificatore è acceso.

Prima di accendere il sistema, controllare tutti i collegamenti e assicurarsi che non vi siano cortocircuiti accidentali.

L'intero sistema di diffusione sonora deve essere progettato e installato in conformità con le leggi e le normative locali vigenti in materia di impianti elettrici.

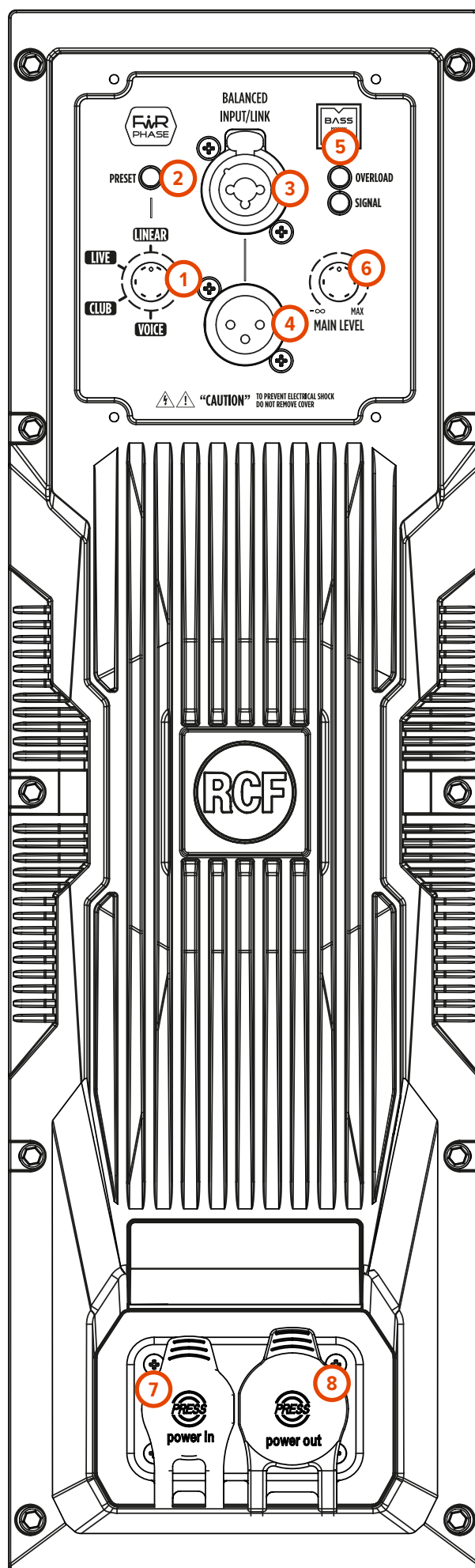

4. CONTENUTO DELL'IMBALLAGGIO

Poiché EVOX V15 è composto da diversi componenti e richiede un successivo assemblaggio, viene consegnato in due confezioni separate:

- **BOX 1 of 2**
- **BOX 2 of 2.**

Questa soluzione semplifica il trasporto, riduce il rischio di danni ai singoli componenti e facilita la movimentazione durante la consegna e il montaggio.

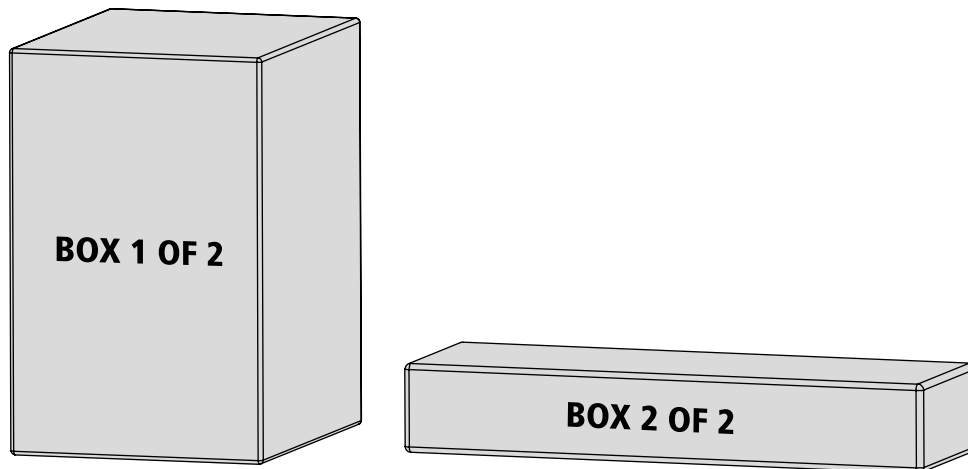

La scatola **1 of 2** contiene
- il **Subwoofer**

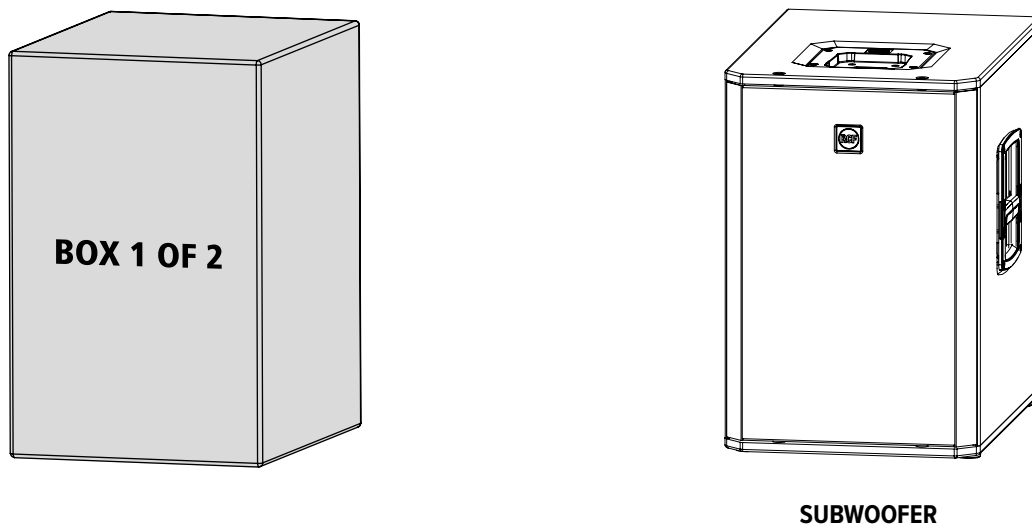

La scatola **2 of 2** contiene una comoda **borsa imbottita** dotata di:

- **diffusore satellite superiore**
- **diffusore satellite inferiore**
- il **cavo di alimentazione**

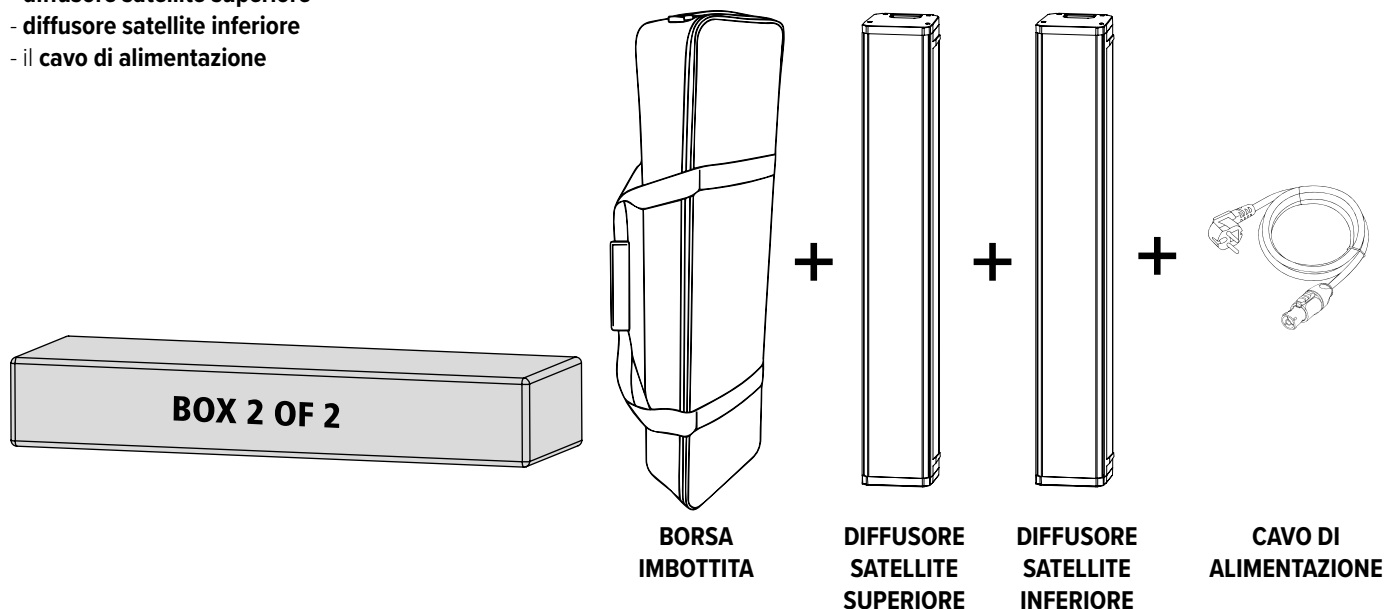

5. INSTALLAZIONE

Per assemblare il sistema, inserisci il **diffusore satellite inferiore** nell'apposito slot sul **subwoofer**, quindi monta il **diffusore satellite superiore** su quello inferiore.

A questo punto, il sistema è completo e pronto all'uso: collega il cavo di alimentazione presente nella confezione "1 di 2" e l'EVOX V15 sarà pronto a offrire un suono potente e di alta qualità.

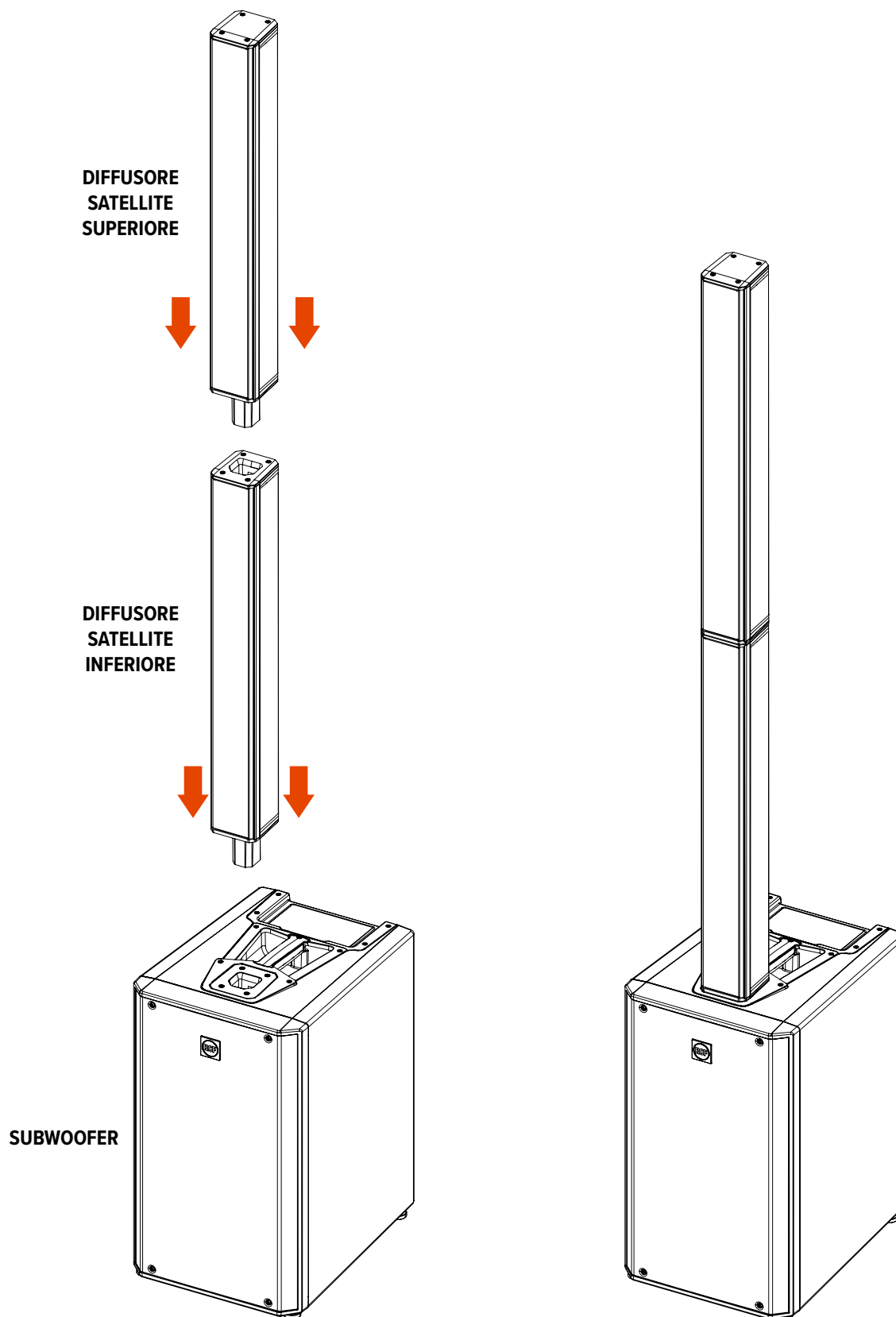

6. CONNECTIONS

I connettori di ingresso XLR devono essere cablati secondo lo standard AES (Audio Engineering Society):

CONNETTORE MASCHIO XLR
Connessione bilanciata

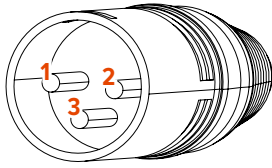

CONNETTORE FEMMINA XLR
Connessione bilanciata

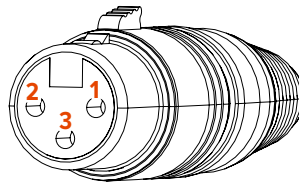

PIN 1 = TERRA (GROUND; SHIELD)
PIN 2 = LATO CALDO (HOT; +)
PIN 3 = LATO FREDDO (COLD; -)

CONNETTORE JACK TS
Connessione mono sbilanciata

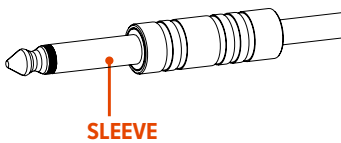

CONNETTORE JACK TRS
Connessione mono bilanciata

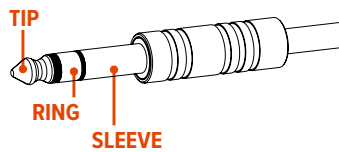

SLEEVE = GROUND (SHIELD)
TIP = HOT (+)
RING = COLD (-)

PRIMA DI CONNETTERE IL DIFFUSORE

Sul pannello posteriore si trovano tutti i controlli e gli ingressi di segnale e di alimentazione. Per sicurezza verificare sempre l'etichetta di tensione applicata al pannello posteriore (115 Volt o 230 Volt). L'etichetta indica la giusta tensione. Se è indicato un voltaggio errato o se non è possibile localizzare l'etichetta, chiamare il proprio rivenditore o il CENTRO DI ASSISTENZA RCF autorizzato prima di collegare il diffusore. Questo rapido controllo eviterà qualsiasi danno.

PRIMA DI ACCENDERE IL DIFFUSORE

A questo punto è possibile inserire il connettore di alimentazione e il connettore di segnale. Prima di accendere il diffusore assicurarsi che il controllo del volume sia al minimo sia sul diffusore che sulla sorgente sonora collegata al diffusore (generalmente un mixer); è importante anche che il mixer sia già acceso al momento in cui viene acceso il diffusore a lui collegato. Queste due precauzioni eviteranno di causare danni al diffusore stesso dovute a fastidiosi "bump" causati dall'accensione delle apparecchiature audio a monte dei diffusori. È buona regola che i diffusori amplificati e gli amplificatori in genere siano sempre le ultime apparecchiature ad essere accese dopo il montaggio e le prime ad essere spente alla fine dello spettacolo. Ora è possibile accendere il diffusore e alzare il controllo di livello a seconda delle necessità.

PROTEZIONI

Questi diffusori sono dotati di un sistema completo di circuiti di protezione. Il circuito agisce molto delicatamente sul segnale audio, controllando il livello e mantenendo la distorsione a un livello accettabile.

SELEZIONE DELLA TENSIONE DI ALIMENTAZIONE (RISERVATO AI CENTRI SERVIZIO RCF)

200-240 Volt, 50 Hz

100-120 Volt, 60 Hz

(VALORE FUSIBILE T6.3 A L 250V)

IL DIFFUSORE NON SI ACCENDE

Assicurarsi che il diffusore sia acceso e collegato a un'alimentazione attiva.

IL DIFFUSORE È COLLEGATO A UN'ALIMENTAZIONE ATTIVA MA NON SI ACCENDE

Verificare che il cavo di alimentazione sia integro e collegato correttamente.

IL DIFFUSORE È ACCESO MA NON EMETTE ALCUN SUONO

Verificare che la sorgente stia inviando il segnale correttamente e che i cavi di segnale non siano danneggiati.

IL SUONO È DISTORTO E IL LED SOVRACCARICO LAMPEGGIA FREQUENTEMENTE

Abbassare il livello di uscita del mixer.

IL SUONO È MOLTO BASSO E CON PRESENZA DI FRUSCIO

Il guadagno della sorgente o il livello di uscita del mixer potrebbero essere troppo bassi.

SI SENTE UN FRUSCIO ANCHE CON VOLUME E GUADAGNO CORRETTI





La sorgente potrebbe inviare un segnale di bassa qualità o rumoroso

IL DIFFUSORE EMETTE UN RONZIO CONTINUO

Controllare la messa a terra sia del diffusore che di tutte le apparecchiature collegate all'ingresso del mixer.
Controllare cavi e connettori.

1. MESURES DE SÉCURITÉ ET INFORMATIONS GÉNÉRALES

Les symboles utilisés dans ce document signalent des instructions d'utilisation et des avertissements importants qui doivent être impérativement respectés.

| | | |
|---|--------------------------------------|--|
|  | ATTENTION | Instructions d'utilisation importantes : expliquent les situations où le produit pourrait subir des dommages, pouvant impliquer une perte de données. |
|  | AVERTISSEMENT | Conseils importants relatifs à l'utilisation de tensions dangereuses et au risque éventuel d'électrisation, de blessure ou de mort. |
|  | REMARQUES IMPORTANTES | Informations utiles et pertinentes sur le sujet. |
|  | SUPPORTS, CHARIOTS ET DIABLES | Informations sur l'utilisation de supports, de chariots et de diables. Nous vous rappelons que le transport doit s'effectuer avec une extrême prudence, sans fortes inclinaisons. |
|  | ÉLIMINATION DES DÉCHETS | Ce symbole indique que conformément à la directive DEEE (2012/19/UE) et à votre législation nationale, ce produit ne doit pas être éliminé en même temps que vos déchets ménagers. |

IMPORTANT

Ce manuel contient des informations importantes pour utiliser l'appareil correctement et en toute sécurité. Avant de brancher et d'utiliser ce produit, veuillez lire attentivement ce manuel d'instructions et le garder à portée de main pour le consulter ultérieurement. Ce manuel doit être considéré comme faisant partie intégrante du produit et doit l'accompagner lorsqu'il change de propriétaire, en tant que référence pour une installation et une utilisation correctes, et en ce qui concerne les consignes de sécurité. La société n'assumera aucune responsabilité en cas d'installation et/ou d'utilisation incorrecte de ce produit.

Toutes les consignes, en particulier celles relatives à la sécurité, doivent être lues avec attention, car elles donnent des informations importantes.

CONSIGNES DE SÉCURITÉ

CONSIGNES DE SÉCURITÉ GÉNÉRALES

- Protégez de tout dommage les câbles secteur et les connexions audio. Assurez-vous que les câbles sont placés de manière qu'on ne puisse pas marcher dessus ou que des objets les écrasent.
- Pour éviter tout risque d'électrisation, n'ouvrez jamais ce produit : il ne contient aucun composant auquel l'utilisateur a besoin d'accéder. N'essayez jamais d'effectuer des modifications, des réparations ou de faire fonctionner l'appareil d'une manière non expressément décrite dans ce manuel.
- Si ce produit commence à émettre des odeurs étranges ou de la fumée, dans le cas d'une enceinte active, éteignez-la immédiatement et débranchez le câble secteur ; si c'est une enceinte passive, éteignez l'ampli et débranchez le câble qui le relie à l'enceinte.
- Contactez votre centre d'assistance agréé ou un technicien qualifié dans l'un des cas suivants :
 - L'appareil ne fonctionne pas (ou il fonctionne de manière anormale).
 - Le câble est endommagé.
 - Des objets ou des liquides se trouvent à l'intérieur de l'enceinte.
 - L'enceinte a été endommagée à la suite de chocs violents ou d'un feu.
- Assurez-vous qu'aucun objet ou liquide ne peut pénétrer dans ce produit, cela pourrait provoquer un court-circuit. Cet appareil ne doit pas être exposé à des gouttes ou à des projections de liquides. Aucun objet contenant un liquide, un vase par exemple, ne doit être posé sur cet appareil. Aucune source de flamme nue (telle que des bougies allumées) ne doit être placée sur cet appareil.
- Ne connectez pas ce produit à des équipements ou accessoires non prévus à cet effet. Pour une exploitation en accroche, utilisez uniquement les points d'ancrage prévus à cet effet et n'essayez pas d'accrocher ce produit en utilisant des éléments inadaptés ou non spécifiquement conçus pour cet usage. Vérifiez également la compatibilité de la surface à laquelle le produit est accroché (mur, plafond, structure, etc.), et des composants utilisés pour la fixation (chevilles, vis, supports non fournis par RCF, etc.), qui doivent garantir la sécurité du système / de

l'installation sur la durée, en tenant compte également, par exemple, des vibrations mécaniques normalement générées par les haut-parleurs. Pour éviter tout risque de chute de matériel, n'empilez pas plusieurs unités de ce produit, sauf si cette possibilité est spécifiée dans le manuel d'utilisation.

- L'entreprise recommande vivement que ce produit soit installé uniquement par des intégrateurs professionnels qualifiés (ou des entreprises spécialisées) qui pourront garantir une installation correcte et la certifier selon les normes en vigueur. L'ensemble du système audio doit être conforme aux normes et réglementations en vigueur concernant les systèmes électriques.
-  Supports, chariots et diables : Cet appareil ne doit être utilisé, le cas échéant, qu'avec des supports, des chariots et des diables recommandés par le fabricant. L'ensemble appareil/support/chariot/diable doit être déplacé avec une extrême prudence. Les arrêts soudains, une force de poussée excessive et des sols irréguliers peuvent provoquer le basculement de l'ensemble. Ne jamais incliner l'ensemble.
- Perte d'audition : L'exposition à des niveaux sonores élevés peut entraîner une perte auditive permanente. Le niveau de pression entraînant une perte auditive est différent d'une personne à l'autre, et dépend de la durée d'exposition. Pour éviter un cumul potentiellement dangereux de niveaux élevés, toute personne exposée doit utiliser des dispositifs de protection adéquats. Dès que vous utilisez un haut-parleur capable de produire des niveaux sonores élevés, il est nécessaire de porter des bouchons d'oreille ou un casque anti-bruit. Consultez les caractéristiques techniques dans le manuel d'instruction pour connaître la pression maximale que l'enceinte peut générer.

APPAREILS ACTIFS : ENCEINTES ACTIVES et AMPLIS

- La tension secteur est suffisamment élevée pour entraîner un risque d'électrisation. Installez et connectez ce produit avant de le brancher au secteur.
- Avant la mise sous tension, assurez-vous que toutes les connexions ont été effectuées correctement et que la tension secteur correspond à celle indiquée sur la plaque signalétique de l'appareil. Si ce n'est pas le cas, veuillez contacter votre revendeur.
- Les parties métalliques de l'appareil sont mises à la terre via le câble secteur. Un appareil de CLASSE I doit être relié à une prise de courant équipée d'une mise à la terre avec un câble d'alimentation à 3 conducteurs.
- Protégez le câble secteur contre tout dommage. Assurez-vous qu'il est placé de sorte qu'on ne puisse pas marcher dessus ou l'écraser avec des objets.
- Si ce produit n'est pas utilisé pendant une longue période, débranchez le câble secteur.
- Assurez-vous qu'aucun enfant n'a accès à l'installation et aux matériels qui la composent.
- Avant la mise sous tension, assurez-vous que toutes les connexions ont été effectuées correctement et que la tension secteur correspond à celle indiquée sur la plaque signalétique de l'appareil. Si ce n'est pas le cas, veuillez contacter votre distributeur.
- Assurez-vous toujours que le câble secteur et que l'ensemble des prises sont certifiées et adaptées à l'utilisation dans les pays particuliers où le produit doit être installé.
- Utilisez la prise secteur pour déconnecter l'appareil du secteur.
- Si l'appareil est muni d'un fusible interne ou s'il nécessite une intervention, contactez votre centre d'assistance agréé ou du personnel qualifié comme défini dans la norme CEI 62368-1 3e Ed. Interfaces au niveau ES3 présentes.
- Si l'appareil est équipé d'une prise secteur avec porte-fusible accessible, ou d'un porte-fusible indépendant accessible, débranchez le câble d'alimentation de l'appareil avant de remplacer le fusible. Le fusible de l'alimentation peut se trouver sur le neutre, il faut donc débrancher l'appareil du secteur pour mettre la phase hors tension.

PRODUITS PASSIFS ET ACCESSOIRES

- Les lignes d'enceinte (sorties de l'amplificateur) peuvent véhiculer une tension suffisamment élevée pour entraîner un risque d'électrisation : n'installez ou ne connectez jamais cette enceinte alors que les amplificateurs sont allumés.
- Assurez-vous que toutes les connexions ont été effectuées correctement et que l'impédance de l'enceinte est adaptée à la sortie de l'ampli.

3. Pour assurer une restitution sonore correcte, la phase de l'enceinte doit être respectée (connecter les enceintes en respectant la polarité de l'ampli). Ceci est important lorsque des enceintes sont installées les unes près des autres, dans une même salle par exemple.
4. Pour éviter que les effets inductifs ne provoquent des bourdonnements, des bruits parasites et un mauvais fonctionnement, les câbles d'enceintes ne doivent pas passer à côté d'autres câbles électriques (secteur), des câbles micro ou des câbles de signal au niveau ligne connectés aux entrées de l'ampli.
5. Le câble d'enceinte doit être constitué de brins (torsadés, si possible, afin de réduire les effets inductifs dus aux champs électromagnétiques environnants) d'une section appropriée, et assurer une isolation électrique suffisante. Reportez-vous aux réglementations locales car il peut exister des exigences supplémentaires concernant les caractéristiques des câbles.
6. Ne PAS connecter des enceintes de basse impédance (8 - 4 Ω) aux lignes 100 / 70 V.

APPAREILS ACCROCHÉS

1. L'accrochage d'une enceinte est une opération potentiellement dangereuse qui ne doit être effectuée que par une personne possédant une connaissance approfondie des techniques et des normes pour l'accrochage en hauteur d'objets.
2. Nous recommandons vivement d'accrocher toutes les enceintes en tenant compte de l'ensemble des réglementations nationales, fédérales, régionales et locales en vigueur. Il incombe à l'intégrateur de veiller à ce que tous les appareils soient installés en toute sécurité et conformément à ces réglementations.
3. Nous recommandons vivement d'inspecter l'enceinte au moins une fois par an. Au moindre signe de faiblesse ou de dommage constaté, des mesures correctives doivent être prises immédiatement.
4. Il incombe à l'utilisateur de s'assurer que les surfaces d'appui et tout matériel supplémentaire utilisé sont capables de supporter l'enceinte. Tout matériel non fourni par RCF ou un de ses partenaires, et utilisé pour accrocher un array d'enceintes n'est pas recommandé et sort du cadre des responsabilités de l'entreprise.

PRÉCAUTIONS D'UTILISATION

- Installez le produit en respectant les instructions du fabricant.
- Des facteurs mécaniques et électriques doivent être pris en compte lors de l'installation d'un système audio professionnel (en plus des critères strictement acoustiques, comme le niveau de pression sonore, la dispersion, la réponse en fréquence, etc.).
- Si le produit doit être utilisé dans un environnement froid, réchauffez lentement les bobines des transducteurs en envoyant un signal faible pendant environ 15 minutes avant d'envoyer des signaux de forte puissance.
- Placez ce produit loin de toute source de chaleur et assurez toujours une circulation d'air adéquate tout autour.
- Ne surchargez pas ce produit avec une puissance trop élevée ou pendant une longue période.
- Ne forcez jamais les éléments de contrôle (touches, boutons, etc.).

IMPORTANT

Pour éviter l'apparition de bruit sur les liaisons audio, utilisez uniquement des câbles blindés et évitez de les placer à proximité :

- d'un appareil produisant des champs électromagnétiques de haute intensité
- de câbles secteur
- de câbles d'enceinte

 **AVERTISSEMENT ! ATTENTION !** Pour éviter tout risque d'incendie ou d'électrisation, n'exposez jamais ce produit à la pluie ou à l'humidité.

 **AVERTISSEMENT !** Pour éviter les risques d'électrisation, ne connectez pas l'alimentation électrique lorsque l'appareil est ouvert ou, dans le cas d'une enceinte, si la grille a été retirée.

 **AVERTISSEMENT !** Pour réduire le risque d'électrisation, ne démontez pas ce produit à moins de posséder les qualifications requises. Pour les réparations, adressez-vous à un professionnel qualifié.

ÉLIMINATION CORRECTE DE CE PRODUIT

 Ce produit doit être remis à un site de collecte agréé pour le recyclage des déchets d'équipements électriques et électroniques (EEE). Une manipulation incorrecte de ce type de déchets pourrait avoir un impact négatif sur l'environnement et la santé humaine en raison de la présence de substances potentiellement dangereuses généralement associées aux EEE. En même temps, votre coopération dans l'élimination correcte de ce produit contribuera à l'utilisation raisonnée des ressources naturelles. Pour plus d'informations sur les endroits où vous pouvez déposer vos équipements usagés pour le recyclage, veuillez contacter votre municipalité ou l'autorité chargée des déchets ou votre service d'élimination des déchets ménagers.

ENTRETIEN ET MAINTENANCE

Pour garantir une longue durée de vie, voici quelques conseils d'utilisation :

- Si le produit est destiné à être installé à l'extérieur, assurez-vous qu'il est sous abri et protégé de la pluie et de l'humidité.
- Dans le cas d'installations fixes, il est recommandé de prévoir des contrôles périodiques du système et de tout ce qui le compose pendant toute la durée de son exploitation.
- Tout le personnel impliqué dans l'installation doit être formé et informé de manière adéquate sur les procédures de sécurité et équipé d'un équipement de protection individuelle (EPI) approprié.
- Si une pièce doit être remplacée, adressez-vous toujours à des centres agréés ou utilisez uniquement des pièces fournies par RCF.
- RCF n'est pas responsable des problèmes ou des dysfonctionnements rencontrés en cas de remplacement de pièces ou de modifications du système réalisés à l'initiative de l'utilisateur.
- N'utilisez pas d'abrasifs, de solvants, d'alcool, de benzène ou d'autres substances volatiles pour nettoyer les parties externes de ce produit. Utilisez toujours un chiffon sec pour nettoyer les surfaces extérieures de l'enceinte et faites-le toujours lorsque l'appareil est éteint.

 **AVERTISSEMENT ! ATTENTION !** Pour les appareils amplifiés, effectuez le nettoyage uniquement lorsque l'alimentation est coupée.

REMARQUES DE LA FCC

Cet appareil a été testé et s'est avéré conforme aux limites d'un appareil numérique de classe A, conformément à la partie 15 des règles de la FCC. Ces limites sont conçues pour assurer une protection raisonnable contre les interférences nuisibles lorsque l'équipement est utilisé dans un environnement commercial. Cet appareil génère, utilise et peut émettre des ondes radio et, s'il n'est pas installé et utilisé conformément au manuel d'instructions, peut causer des interférences nuisibles aux communications radio. L'utilisation de cet appareil dans une zone résidentielle peut causer des interférences nuisibles, que l'utilisateur devra corriger à ses frais.

RCF S.p.A. se réserve le droit d'apporter des modifications sans préavis afin de rectifier toute erreur et/ou omission.

Reportez-vous toujours à la dernière version du manuel sur www.rcf.it.

EVOX V15 - SYSTÈME ACTIF DE SONORISATION MUSICALE À TROIS VOIES

Le RCF EVOX V15 est un système colonne portable pur à trois voies, conçu pour offrir une clarté maximale et une grande puissance dans un format compact. Un moteur à compression de 1,75" associé à un guide d'onde à résistance réelle (True Resistive Waveguide) de 120° × 40° assure une couverture large et homogène, tandis que 10 transducteurs médiums de 4" et un woofer haute puissance de 15" dans un caisson bass-reflex fournissent des médiums précis et des graves profonds et contrôlés.

Alimenté par 3500 W d'amplification Class-D intégrée, le EVOX V15 combine un niveau de pression acoustique maximal impressionnant de 133 dB avec fiabilité et simplicité d'utilisation.

Le EVOX V15 intègre la technologie de niveau touring de RCF dans un ensemble élégant et discret, offrant des voix cristallines, une réponse musicale naturelle et une installation simple pour les groupes, DJ et artistes live.

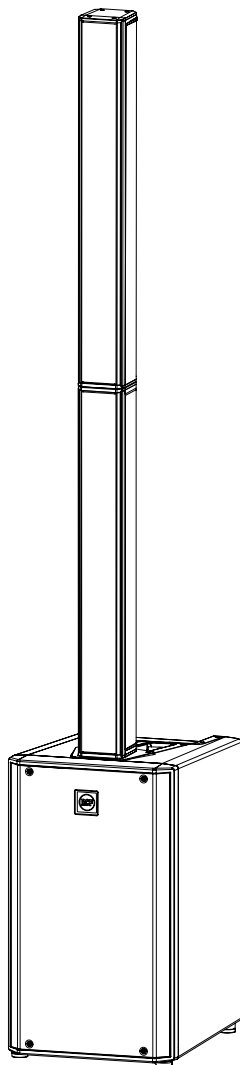
**EVOX V15**

Haut-parleur 15"

10 transducteurs 4" large bande à aimant néodyme

Moteur à compression au néodyme de 1,75"

133 dB SPL maxi

Directivité H 120° x V 40°

1 SÉLECTEUR DE PRESETS

LINEAR (La LED s'allume en violet) : ce preset offre une réponse en fréquence linéaire, délivrant un son naturel et équilibré.

LIVE (La LED s'allume en vert) : ce preset conçu pour obtenir un son adapté aux spectacles vivants. Idéal pour les groupes ou les artistes en solo.

CLUB (La LED s'allume en bleu) : ce preset accentue les extrêmes, avec notamment plus de puissance dans les basses fréquences, pour une expérience sonore intense et immersive. Parfait pour les sets de DJ ou la diffusion de musique à volume moyen à faible avec effet loudness.

VOICE (La LED s'allume en jaune) : ce preset fait ressortir les fréquences de la voix, pour garantir une clarté et une intelligibilité maximales. Idéal pour les conférences, les présentations ou les événements parlés.

2 LED DE PRESET La couleur de cette LED indique le preset sélectionné.

3 ENTRÉE COMBO XLR/JACK FEMELLE Cette entrée symétrique au niveau ligne peut recevoir un connecteur mâle standard JACK ou XLR.

4 SORTIE SIGNAL XLR MÂLE Ce connecteur de sortie XLR renvoie le signal d'entrée, pour une connexion en chaîne des enceintes.

5 LED OVERLOAD/SIGNAL Ces LED indiquent :

SIGNAL La LED SIGNAL s'allume en vert si un signal est présent sur l'entrée COMBO principale.

OVERLOAD La LED OVERLOAD indique une surcharge du signal d'entrée. Ce n'est pas un problème si la LED OVERLOAD clignote de temps en temps. Si la LED clignote fréquemment ou s'allume en continu, baissez le niveau du signal pour éviter toute distorsion du son. De toute façon, l'amplificateur possède un limiteur intégré, afin d'éviter tout écrêtage à l'entrée ou toute surcharge des haut-parleurs.

6 POTENTIOMÈTRE DE VOLUME Règle le volume principal.

7 EMBASE ENTRÉE POWERCON Alimentation secteur sur connecteur de type powerCON TRUE1 TOP, conforme à la norme IP65.

8 EMBASE SORTIE POWERCON Renvoie la tension d'alimentation secteur vers une autre enceinte.

AVERTISSEMENT ! ATTENTION ! Les connexions des enceintes doivent être effectuées par un personnel qualifié et expérimenté disposant du savoir-faire technique ou d'instructions suffisamment précises (pour s'assurer que les raccordements sont effectués correctement) afin d'éviter tout danger électrique.

Pour éviter tout risque d'électrisation, ne connectez pas les enceintes lorsque l'ampli est sous tension.

Avant de mettre le système sous tension, vérifiez toutes les connexions et assurez-vous qu'il n'y a pas de court-circuit accidentel.

L'ensemble du système de sonorisation doit être conçu et installé en conformité avec les lois et règlements locaux en vigueur concernant les systèmes électriques.

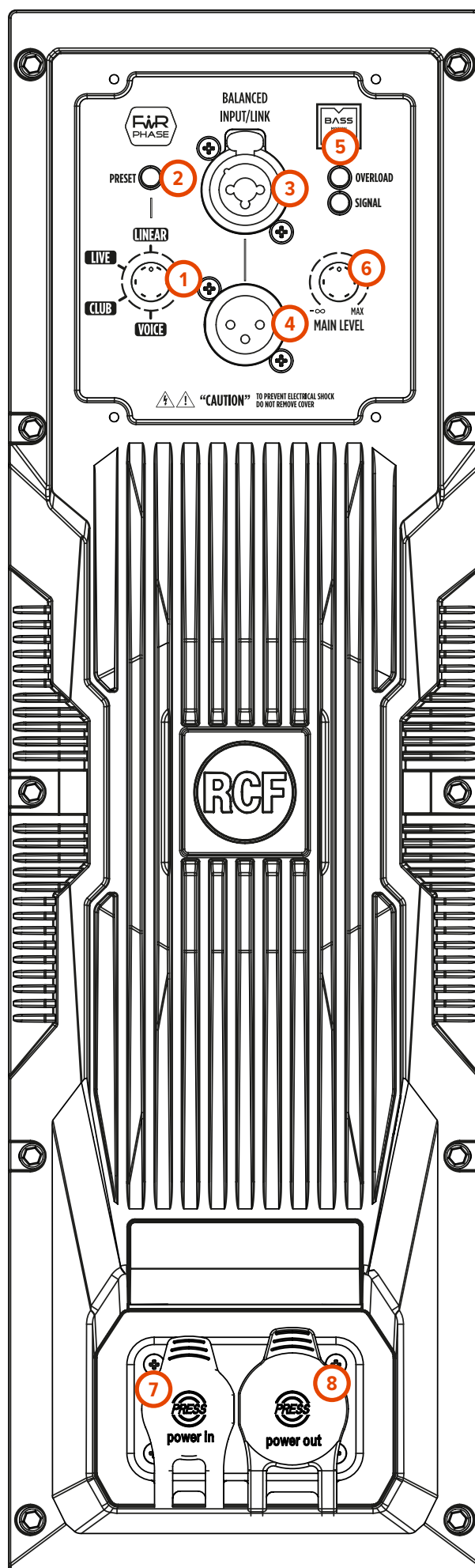

4. CONTENU DES CARTONS

Comme le système EVOX V15 se compose de plusieurs éléments nécessitant un assemblage, il est livré dans deux cartons distincts :

- **CARTON 1 sur 2**
- **CARTON 2 sur 2.**

Cette solution facilite le transport, réduit le risque d'endommager des composants individuels et facilite la manipulation lors de la livraison et de l'assemblage.

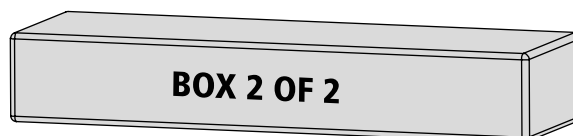
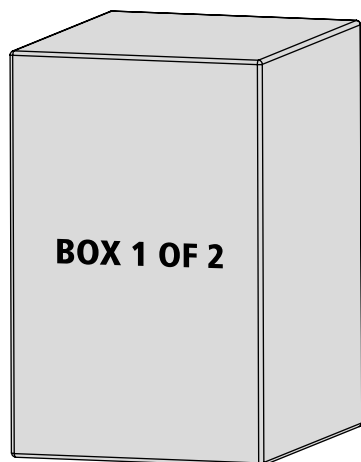

Le carton repéré **1 sur 2** contient :

- le **Subwoofer**.

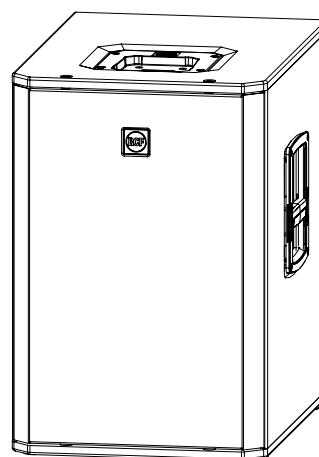
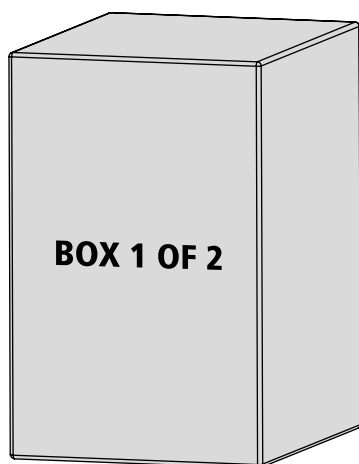

SUBWOOFER

Le carton repéré **2 sur 2** contient un **sac rembourré** dans lequel se trouve :

- l'**enceinte satellite du haut**
- l'**enceinte satellite du bas**
- le **câble secteur** du système

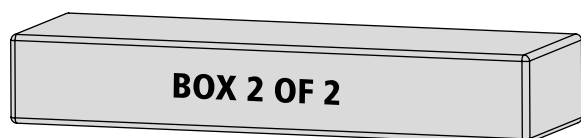

**SAC
REMBOURRÉ**

+

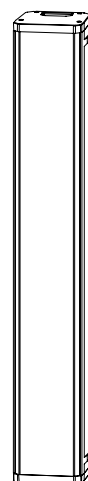

**ENCEINTE
SATELLITE
DU HAUT**

+



**ENCEINTE
SATELLITE
DU BAS**

+

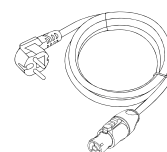

**CÂBLE
SECTEUR**

Pour assembler le système, insérez l'**enceinte satellite du bas** dans l'emplacement dédié du **subwoofer**, puis montez l'**enceinte satellite du haut** sur celle du bas. À ce stade, le système est complet et prêt à être utilisé : branchez le câble secteur qui se trouve dans le carton « 1 sur 2 » et l'EVOX V15 sera prêt à délivrer un son puissant et de haute qualité.

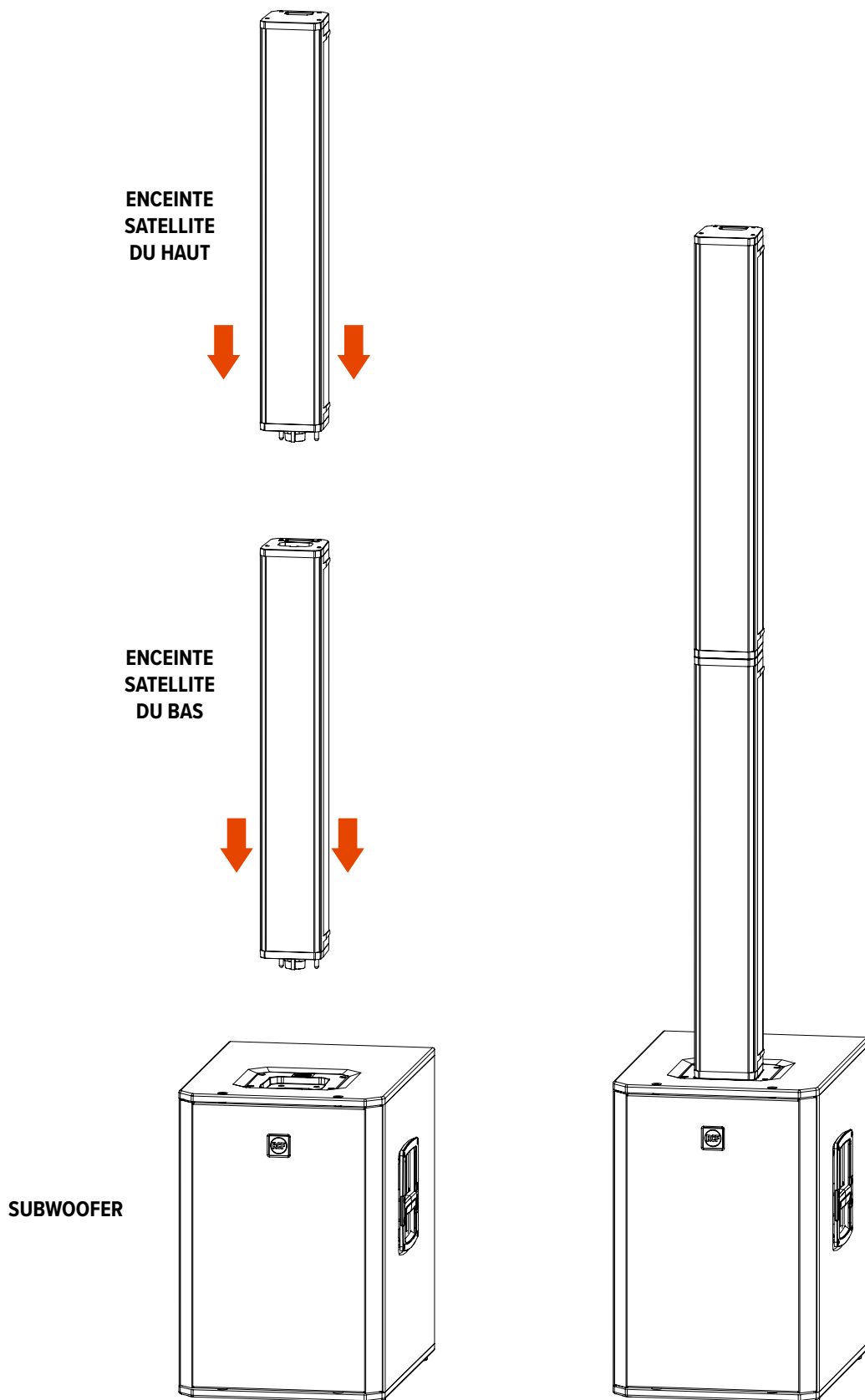

6. CONNEXIONS

Les connecteurs doivent être câblés conformément aux normes spécifiées par l'AES (Audio Engineering Society).

CONNECTEUR XLR MÂLE Câblage symétrique

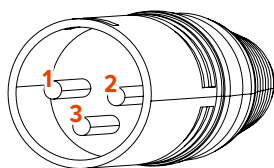

CONNECTEUR XLR FEMELLE Câblage symétrique

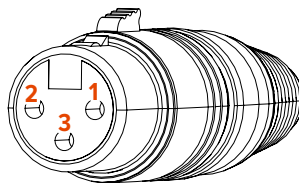

BROCHE 1 = TERRE (MASSE)
BROCHE 2 = POINT CHAUD (+)
BROCHE 3 = POINT FROID (-)

CONNECTEUR TRS Câblage mono asymétrique

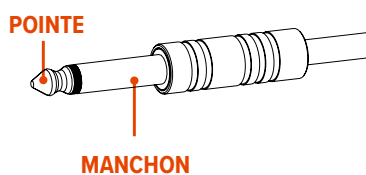

CONNECTEUR TRS Câblage mono symétrique

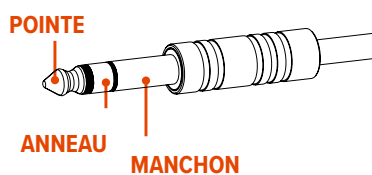

MANCHON = TERRE (MASSE)
POINTE = POINT CHAUD (+)
ANNEAU = POINT FROID (-)

AVANT DE CONNECTER L'ENCEINTE

Tous les contrôles ainsi que les entrées signal et secteur se trouvent sur le panneau arrière. Vérifiez d'abord le marquage sur le panneau arrière mentionnant la tension (115 V ou 230 V). Ce marquage indique la tension de fonctionnement. Si vous lisez une tension erronée sur le marquage ou si vous ne trouvez pas de marquage du tout, veuillez appeler votre revendeur ou le CENTRE DE SERVICE RCF agréé avant de connecter l'enceinte. Ce contrôle rapide permet d'éviter tout dommage.

S'il est nécessaire de changer la tension, veuillez appeler votre revendeur ou le CENTRE DE SERVICE RCF agréé. Cette opération nécessite le remplacement du fusible par un autre de la bonne valeur et doit être effectué dans un CENTRE DE SERVICE RCF.

AVANT D'ALLUMER L'ENCEINTE

Vous pouvez maintenant connecter le câble secteur et le câble de signal. Avant d'allumer l'enceinte, assurez-vous que le potentiomètre du volume est réglé au niveau minimum (même sur la sortie de la table de mixage). Il est important que la table de mixage soit déjà allumée avant d'allumer l'enceinte. Vous éviterez ainsi d'endommager l'enceinte avec les forts bruits impulsifs provoqués par la mise sous tension d'autres appareils de la chaîne audio. Une bonne pratique consiste à toujours allumer les enceintes en dernier et à les éteindre immédiatement après utilisation. Vous pouvez maintenant allumer l'enceinte et régler le volume à un niveau approprié.

PROTECTIONS

Les enceintes actives de la Série EVOX sont équipées d'un ensemble complet de circuits de protection. Ces circuits agissent très discrètement sur le signal audio, en contrôlant le niveau et en maintenant la distorsion à un niveau acceptable.

CONFIGURATION DE LA TENSION (RÉSERVÉ AU CENTRE DE SERVICE RCF)

200-240 V, 50 Hz

100-120 V, 60 Hz

(FUSIBLE T6,3 A L 250 V)

L'ENCEINTE NE S'ALLUME PAS

Assurez-vous que l'interrupteur de l'enceinte est activé et que l'enceinte est branchée sur une prise secteur sous tension

L'ENCEINTE EST BRANCHÉE SUR UNE PRISE SECTEUR SOUS TENSION MAIS NE S'ALLUME PAS

Vérifiez que le câble secteur est intact et correctement branché.

L'ENCEINTE EST ALLUMÉE MAIS NE PRODUIT AUCUN SON

Vérifiez que le signal audio est envoyé correctement par la source, et si les câbles de signal ne sont pas endommagés.

LE SON EST SATURÉ ET LA LED OVERLOAD CLIGNOTE FRÉQUEMMENT

Baissez le niveau de sortie de la table de mixage.

LE SON EST TRÈS FAIBLE, AVEC DU SOUFFLE

Le signal de la source ou le niveau de sortie de la table de mixage est peut-être trop bas.

IL Y A DU SOUFFLE DANS LE SON, MÊME SI LE GAIN ET LE VOLUME SONT AU BON NIVEAU

La source peut envoyer un signal de mauvaise qualité ou avec du bruit de fond

GRÉSILLEMENTS OU RONFLETTE

Vérifiez la mise à la terre du secteur et tous les équipements connectés à l'entrée de la table de mixage, y compris les câbles et les connecteurs.

1. SICHERHEITSHINWEISE UND ALLGEMEINE INFORMATIONEN

Die in diesem Dokument verwendeten Symbole geben Hinweise auf wichtige Anweisungen für den Betrieb und Sicherheitshinweise, die unbedingt befolgt werden müssen.

| | | |
|---|---|---|
|  | VORSICHT | Wichtiger Hinweis zum Betrieb und möglicher Gefahr eines Sachschadens, einschließlich Datenverlust |
|  | WARNUNG | Wichtiger Hinweis zu gefährlichen elektrischen Spannungen und dem Risiko eines Stromschlags, eines Personenschadens oder Lebensgefahr. |
|  | WICHTIGE HINWEISE | Hilfreiche und sachdienliche Informationen zum Thema |
|  | STÜTZVORRICHTUNGEN UND ROLLWAGEN | Informationen zur Verwendung von Stützvorrichtungen und Rollwagen. Weist darauf hin, beim Transport extrem vorsichtig vorzugehen und das Produkt nicht zu neigen. |
|  | ABFALLENTSORGUNG | Dieses Symbol weist darauf hin, dass das Produkt gemäß WEEE-Richtlinie (2012/19/EU) bzw. lokaler Gesetzgebung nicht im Haushaltsabfall entsorgt werden sollte. |

WICHTIG

Dieses Benutzerhandbuch enthält wichtige Informationen zur korrekten und sicheren Benutzung des Geräts. Lesen Sie dieses Benutzerhandbuch vor dem Anschließen und Gebrauch des Produkts sorgfältig durch und bewahren Sie es für die zukünftige Verwendung auf. Das Benutzerhandbuch ist Bestandteil des Produkts und muss beim Wechsel des Eigentümers als Referenz für die korrekte Installation und den korrekten Gebrauch sowie für die Sicherheitshinweise zusammen mit dem Produkt ausgehändigt werden. Der Hersteller übernimmt keine Verantwortung für Schäden, die durch unsachgemäße Installation oder unsachgemäßen Gebrauch des Produkts entstehen.

Lesen Sie alle Hinweise, insbesondere zu Sicherheitsrisiken, sorgfältig durch.

SICHERHEITSHINWEISE

ALLGEMEINE SICHERHEITSHINWEISE

- Schützen Sie das Netzkabel und die Signalkabel vor Beschädigung. Stellen Sie sicher, dass niemand auf die Kabel treten kann und die Kabel nicht durch darauf liegende oder stehende Objekte gequetscht werden.
- Um die Gefahr eines Stromschlags zu vermeiden, darf das Produkt nicht geöffnet werden. Es befinden sich im Inneren keine Teile, zu denen der Nutzer Zugang benötigt. Nehmen Sie niemals Modifizierungen oder Reparaturen vor, die nicht in diesem Handbuch beschrieben sind, und verwenden Sie das Produkt nur gemäß der Anweisungen in diesem Benutzerhandbuch.
- Falls das Produkt einen auffälligen Geruch oder Rauch abgibt, schalten Sie Aktivboxen sofort aus und ziehen Sie das Netzkabel; bei passiven Lautsprechern schalten Sie die Endstufe aus und ziehen das Netzkabel der Endstufe.
- Kontaktieren Sie ein autorisiertes Servicezentrum oder qualifiziertes Personal, falls eine der folgenden Situationen eintritt:
 - Das Gerät funktioniert nicht oder ist fehlerhaft.
 - Das Netzkabel ist beschädigt.
 - Es sind Fremdkörper oder Flüssigkeiten in die Box gelangt.
 - Die Lautsprecherbox wurde durch Feuer oder einen heftigen Stoß beschädigt.
- Stellen Sie sicher, dass keine Fremdkörper oder Flüssigkeiten in das Gerät gelangen, da dies einen Kurzschluss verursachen kann. Dieses Gerät darf keinen tropfenden oder spritzenden Flüssigkeiten ausgesetzt werden. Es dürfen keine mit Flüssigkeit gefüllten Gegenstände (z.B. Vasen) auf dem Gerät abgestellt werden. Stellen Sie keine offenen Flammen (z.B. entzündete Kerzen) auf das Gerät.
- Schließen Sie keine dafür nicht vorgesehenen Produkte oder Zubehörteile an das Gerät an. Verwenden Sie zum Aufhängen nur die vorgesehenen Befestigungspunkte und versuchen Sie nicht, das Produkt an Elementen aufzuhängen, die dafür nicht geeignet oder vorgesehen sind. Überprüfen Sie die Beschaffenheit der Oberfläche, an der das Produkt befestigt werden soll (Wand, Decke, Gerüst, etc.), und des Befestigungsmaterials (Dübel, Schrauben, Bügel, die nicht von RCF bereitgestellt wurden, etc.), die die Sicherheit des Systems bzw. der Installation langfristig gewährleisten müssen, auch unter Berücksichtigung der von Schallwandlern verursachten mechanischen Vibrationen. Stapeln Sie mehrere Einheiten dieses Produkts nur übereinander, wenn diese Möglichkeit im Benutzerhandbuch ausdrücklich genannt wird, um ein Herunterfallen zu verhindern..

- Der Hersteller empfiehlt ausdrücklich, die Installation dieses Produkts nur von professionellem, qualifiziertem Personal (oder spezialisierten Firmen) durchführen zu lassen, die eine korrekte Installation und Zertifizierung gemäß den lokalen Bestimmungen gewährleisten können. Das komplette Audiosystem muss den aktuellen Standards und Richtlinien für elektrische Systeme entsprechen.
-  Stützvorrichtungen, Transportkarren und Rollwagen: Sofern erforderlich, sollte das Gerät nur mit Stützvorrichtungen und Transportwagen verwendet werden, die vom Hersteller zu diesem Zweck empfohlen werden. Beim Bewegen der Gerätschaften mit einer Stützvorrichtung bzw. einem Transportwagen muss mit extremer Vorsicht vorgegangen werden. Plötzliche Halte, übermäßige Schubkraft und unebene Böden können zum Umkippen des Aufbaus führen. Den Aufbau niemals neigen.
- Gehörschäden: Hohe Schallpegel können bleibende Gehörschäden verursachen. Der akustische Schalldruckpegel, der einen Gehörschaden verursacht, variiert von Person zu Person und hängt von der Dauer der Belastung ab. Um zu vermeiden, dass das Gehör potenziell gefährlichen Pegeln ausgesetzt wird, sollte jede Person, geeignete Schutzmaßnahmen ergreifen. Bei der Verwendung von Lautsprechern, die hohe Schallpegel produzieren können, müssen Gehörschutzstöpsel oder ein Kapselgehörschutz getragen werden. Den maximalen Schalldruckpegel der Lautsprecherbox finden Sie in den technischen Daten in diesem Benutzerhandbuch.

AKTIVGERÄTE: AKTIVBOXEN und ENDSTUFEN

- Die Netzspannung ist lebensgefährlich. Installieren und verkabeln Sie dieses Produkt, bevor Sie es an eine Netzsteckdose anschließen.
- Stellen Sie vor dem Einschalten sicher, dass alle Anschlüsse korrekt vorgenommen wurden und die Netzspannung mit der auf dem Typenschild angegebenen Spannung übereinstimmt. Ist dies nicht der Fall, kontaktieren Sie bitte Ihren Händler.
- Die metallischen Teile des Geräts sind durch das Netzkabel geerdet. Um die Gefahr eines Stromschlags zu vermeiden, muss das Gerät immer mit einem dreipoligen Netzkabel an eine Netzsteckdose mit Schutzerdung angeschlossen werden.
- Schützen Sie das Netzkabel vor Schäden. Stellen Sie sicher, dass niemand auf das Kabel treten kann und es nicht durch darauf liegende oder stehende Objekte gequetscht wird.
- Wenn das Produkt für längere Zeit nicht verwendet wird, ziehen Sie den Netzstecker.
- Stellen Sie sicher, dass Kinder keinen Zugang zu den Installationskomponenten und -materialien haben.
- Stellen Sie vor dem Einschalten sicher, dass alle Anschlüsse korrekt vorgenommen wurden und die Netzspannung mit der auf dem Typenschild angegebenen Spannung übereinstimmt. Ist dies nicht der Fall, kontaktieren Sie bitte Ihren Händler.
- Stellen Sie stets sicher, dass das Netzkabel und alle Stecker für die Verwendung im jeweiligen Land zertifiziert und geeignet sind.
- Verwenden Sie den Netzstecker, um das Gerät von der Netzspannung zu trennen.
- Wenn das Gerät über eine interne Sicherung verfügt oder modifiziert werden muss, kontaktieren Sie Ihr lokales Servicezentrum oder qualifiziertes Personal gemäß IEC 62368-1 (Ausgabe 3, Schnittstellen mit Energieniveau ES3).
- Wenn das Gerät mit einem Stromanschluss mit zugänglicher Sicherungsfassung versehen oder mit einer zugänglichen separaten Sicherungsfassung ausgestattet ist, trennen Sie das Gerät vor dem Austausch der Sicherung vom Netz. Die Sicherung für den Stromanschluss befindet sich eventuell am Neutralleiter; trennen Sie das Gerät vom Netz, um den Leiter stromlos zu machen.

PASSIVE GERÄTE und PASSIVES ZUBEHÖR

- Die Spannung der Lautsprecherkabel (von den Endstufenausgängen) kann einen tödlichen Stromschlag verursachen. Installieren Sie den Lautsprecher nicht bei eingeschalteter Endstufe und schließen ihn nie bei eingeschalteter Endstufe an.
- Stellen Sie sicher, dass alle Anschlüsse korrekt verbunden sind und dass die Eingangsimpedanz der Box mit der Ausgangsleistung der Endstufe kompatibel ist.
- Um eine korrekte Klangwiedergabe zu gewährleisten, müssen Sie die Phasenlage des Lautsprechers beachten (Box entsprechend der Polung der Endstufe anschließen). Dies ist wichtig, wenn Sie mehrere Boxen nebeneinander installieren, zum Beispiel im selben Raum.
- Um Induktionseffekte und die damit verbundenen Brummeinstreuungen, Rauschen oder eine Beeinträchtigung der Funktion zu vermeiden, sollten Sie Lautsprecherkabel nicht neben anderen elektrischen Kabeln (Netzkabeln), Mikrofonkabeln oder Kabeln mit Line-Pegel verlegen, die an Endstufen angeschlossen sind.

- Die Leiter des Lautsprecherkabels (möglichst verdreht, um induktive Beeinflussung durch elektromagnetische Felder zu verhindern) müssen über einen angemessenen Querschnitt verfügen, und das Kabel muss angemessen elektrisch isoliert sein. Informieren Sie sich diesbezüglich über die lokalen Bestimmungen, da diese ggf. zusätzliche Richtlinien für die Kabelführung beinhalten.
- Verbinden Sie NIEMALS die Eingänge einer niederohmigen Box (8-4 Ω) mit Kabeln, an denen eine 100/70-V-Konstantspannung anliegt.

FLUGMONTAGE

- Eine fliegende Montage birgt immer Risiken und sollte nur von Personen vorgenommen werden, die in den Techniken und Richtlinien zur Flugmontage geschult sind.
- Die Flugmontage muss den aktuellen nationalen und lokalen Gesetzen und Richtlinien entsprechen. Es liegt in der Verantwortung des Installateurs, sicherzustellen, dass alle Geräte sicher und unter Einhaltung der geltenden Richtlinien installiert werden.
- Der Hersteller rät, das System mindestens einmal jährlich zu überprüfen. Falls Schwachstellen oder Schäden identifiziert werden, müssen diese sofort behoben werden.
- Der Anwender muss sicherstellen, dass die Stellflächen und jegliche zusätzliche Befestigungselemente dazu geeignet sind, das System zu tragen. Wir raten davon ab, Befestigungselemente für die Flugmontage zu verwenden, die nicht vom Hersteller bereitgestellt oder vom Hersteller empfohlen wurden. Für Befestigungselemente von Dritten übernimmt der Hersteller keine Verantwortung.

SICHERHEITSHINWEISE FÜR DEN BETRIEB

- Zur Installation des Produkts die Anleitung des Herstellers beachten.
- Bei der Installation eines professionellen Audiosystems muss eine Vielzahl mechanischer und elektrischer Faktoren berücksichtigt werden (zusätzlich zu akustischen Faktoren wie Schalldruck, Abstrahlwinkel, Frequenzgang usw.).
- Wenn das Produkt in einer Umgebung mit niedrigen Temperaturen betrieben wird, wärmen Sie die Schwingspulen 15 Minuten lang langsam auf, indem Sie für etwa 15 Minuten ein Signal mit geringem Pegel anlegen, bevor Sie Signale mit starker Spannung anlegen.
- Platzieren Sie das Produkt in ausreichender Entfernung von Wärmequellen jeglicher Art und stellen Sie sicher, dass eine angemessene Luftzufuhr um das Produkt herum gewährleistet ist.
- Überlasten Sie das Produkt nicht über längere Zeit mit einer zu hohen Leistung.
- Wenden Sie bei den Bedienelementen (Tasten, Reglern usw.) niemals übermäßige Kraft an.

WICHTIG

Um Störgeräusche durch Einstreuungen in die signalführenden Kabel zu vermeiden, verwenden Sie abgeschirmte Kabel und verlegen Sie die Kabel nicht in der Nähe von:

- Geräten, die hochenergetische elektromagnetische Felder erzeugen
- Stromführenden Kabeln
- Lautsprecherkabeln

 **WARNUNG! VORSICHT!** Um das Risiko eines Brands oder Stromschlags zu unterbinden, setzen Sie dieses Produkt niemals Regen oder Feuchtigkeit aus.

 **WARNUNG!** Um die Gefahr eines Stromschlags zu vermeiden, schließen Sie das Gerät nicht ans Netz an, wenn das Gehäuse geöffnet ist, oder – im Fall einer Lautsprecherbox – wenn das Frontgitter entfernt wurde.

 **WARNUNG!** Um das Risiko eines Stromschlags zu minimieren, darf das Produkt nur durch qualifiziertes Personal demontiert werden. Wartungs- oder Reparaturarbeiten dürfen nur von qualifiziertem Personal ausgeführt werden.

KORREKTE ENTSORGUNG DES PRODUKTS



Geben Sie dieses Produkt zur ordnungsgemäßen Entsorgung bei der entsprechenden Recycling-Sammelstelle ab. Eine unsachgemäße Entsorgung elektrischer Geräte kann die Umwelt schädigen und aufgrund der potentiellen Gefahrenstoffe Gesundheitsschäden verursachen. Zudem trägt die ordnungsgemäße Entsorgung zur effizienten Nutzung der natürlichen Ressourcen bei. Weitere Informationen darüber, wo Sie Geräte zur Entsorgung abgeben können, erhalten Sie bei Ihrer örtlichen Abfallbehörde oder den örtlichen Abfallentsorgungsbetrieben.

PFLEGE UND INSTANDHALTUNG

Beachten Sie die folgenden Hinweise, um eine lange Lebensdauer des Produkts zu gewährleisten:

- Wenn das Produkt im Außenbereich verwendet wird, muss es vor Regen und Feuchtigkeit geschützt werden.
- Bei Festinstallationen wird empfohlen, für die volle Dauer der Installation regelmäßige Überprüfungen des gesamten Systems und all seiner Teile einzuplanen.
- Alle an der Installation beteiligten Mitarbeiter müssen im Bezug auf Sicherheitsmaßnahmen ausreichend qualifiziert und geschult sein und über eine angemessene persönliche Schutzausrüstung (PSA) verfügen.
- Falls ein Einzelteil ausgetauscht werden muss, kontaktieren Sie immer nur autorisierte Service-Betriebe bzw. verwenden ausschließlich von RCF gelieferte Teile.
- RCF ist nicht verantwortlich für Probleme oder Funktionsfehler, die auf einen Teilaustausch oder eine Modifizierung des Systems durch den Anwender zurückzuführen sind.
- Verwenden Sie zum Reinigen des Produkts keine abrasiven Reinigungsmittel, Lösungsmittel, Benzole oder flüchtige Substanzen. Verwenden Sie zur Reinigung der äußeren Oberflächen stets ein trockenes Tuch. Schalten Sie das Produkt immer aus, bevor Sie es reinigen.



WARNUNG! VORSICHT! Aktivgeräte dürfen nur im ausgeschalteten Zustand gereinigt werden.

TECHNISCHE HINWEISE

Das Gerät erfüllt die Bestimmungen für digitale Geräte der Klasse A nach Teil 15 (Funkstörung) der FCC-Vorgaben. Ziel dieser Bestimmungen ist der angemessene Schutz gegen störende Interferenzen beim Betrieb des Geräts in einem gewerblichen Umfeld. Dieses Gerät erzeugt und nutzt Hochfrequenzenergie und kann diese auch abstrahlen. Wird es nicht gemäß den Anweisungen im Benutzerhandbuch angeschlossen und betrieben, kann dies Störungen des Funkverkehrs verursachen. Der Betrieb dieses Geräts in einem Wohngebiet kann störende Interferenzen verursachen, deren Beseitigung auf Kosten des Anwenders zu gewährleisten ist.

RCF S.p.A. behält sich das Recht vor, an diesem Dokument ohne Vorankündigung Änderungen vorzunehmen, um Fehler zu korrigieren oder Inhalte zu ergänzen.

Verwenden Sie stets die aktuellste Version des Benutzerhandbuchs. Diese finden Sie unter www.rcf.it/de_DE/.

EVOX V15 – AKTIVES 3-WEGE-SÄULENSYSTEM

Das RCF EVOX V15 ist ein reines dreifach aktives, tragbares Säulensystem, das für maximale Klarheit und Leistung in einem kompakten Format entwickelt wurde. Ein 1,75"-Kompressionstreiber auf einem 120° x 40° True Resistive Waveguide sorgt für eine breite und gleichmäßige Abdeckung, während zehn 4"-Mitteltöner und ein leistungsstarker 15"-Tieftöner in einem Bassreflex-Gehäuse präzise Mitten und tiefe, kontrollierte Bässe liefern.

Angetrieben von einer integrierten 3500-W-Class-D-Verstärkung kombiniert das EVOX V15 einen beeindruckenden maximalen Schalldruckpegel von 133 dB mit Zuverlässigkeit und einfacher Bedienung.

Das EVOX V15 integriert RCFs Touring-Technologie in ein schlankes, unauffälliges Design und bietet kristallklare Stimmen, eine natürliche Musikwiedergabe sowie einen unkomplizierten Aufbau für Bands, DJs und Live-Performer.

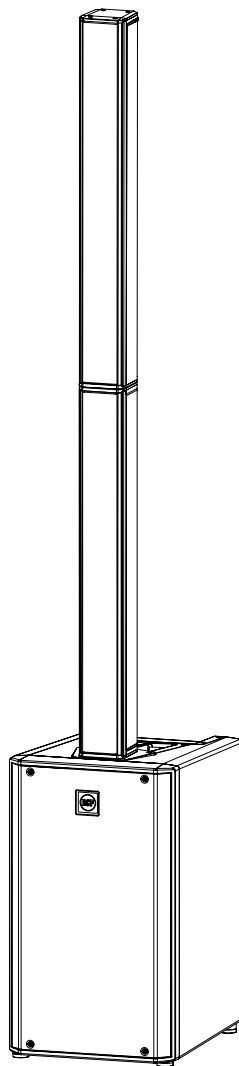
**EVOX V15**

15-Zoll-Tieftöner

10 x 4-Zoll-Neodym-Fullrange-Lautsprecher

1,75-Zoll-Neodym-Kompressionstreiber

133 dB maximaler Schalldruckpegel

Abstrahlung H 120° x V 40°

1 PRESET-WAHLSCHALTER

LINEAR (LED leuchtet violett): Ein Preset mit linearem Frequenzgang, das einen natürlichen und ausgewogenen Klang liefert.

LIVE (LED leuchtet grün): Ein Preset, das auf die Bedürfnisse von Live-Auftritten zugeschnitten ist und sich ideal für Bands oder Solokünstler eignet.

CLUB (LED leuchtet blau): Ein Preset, das extreme Frequenzen, insbesondere kraftvolle tiefe Frequenzen, hervorhebt und so für ein intensives und immersives Klangerlebnis sorgt. Perfekt für DJ-Sets oder Musikwiedergabe bei mittlerer bis niedriger Lautstärke mit Loudness-Effekt.

VOICE (LED leuchtet gelb): Ein Preset, das den Frequenzbereich der Stimme hervorhebt und so maximale Klarheit und Sprachverständlichkeit gewährleistet. Ideal für Konferenzen, Präsentationen oder Spoken Word.

2 PRESET-LEDs Diese LEDs zeigen das ausgewählte Preset an.

3 XLR-/KLINKEN-KOMBIEINGANG (WEIBLICH) Dieser symmetrische Eingang mit LINE-Pegel ist kompatibel mit handelsüblichen Klinken- oder XLR-Steckern.

4 XLR-SIGNALAUSGANG (MÄNNLICH) Dieser XLR-Ausgang ermöglicht das Durchschleifen für die Kaskadierung von Lautsprechern.

5 ÜBERLAST-/SIGNAL-LEDs Erläuterung der Anzeigen:

- SIGNAL** Die SIGNAL-LED leuchtet grün, wenn am KOMBI-Main-Eingang ein Signal anliegt.
- OVERLOAD** Die OVERLOAD-LED signalisiert eine Überlastung/Übersteuerung durch das Eingangssignal. Ein gelegentliches Aufleuchten der OVERLOAD-LED ist unproblematisch. Wenn die LED häufig blinkt oder permanent leuchtet, sollten Sie den Signalpegel herunterregeln, um Klangverzerrungen zu vermeiden. Die Endstufe verfügt auch über eine integrierte Limiter-Schaltung, die Clipping am Eingang oder ein Übersteuern der Schallwandler verhindert.

6 VOLUME CONTROL Regelt die Lautstärke.

7 POWERCON-EINGANGSBUCHSE IP-zertifizierter powerCON TRUE1 TOP Netzanschluss.

8 POWERCON-AUSGANGSBUCHSE Leitet die Netzspannung an einen anderen Lautsprecher weiter.

⚡ ⚠️ WARNUNG! VORSICHT! Zur Vermeidung von elektrischen Schäden dürfen Lautsprecher nur von qualifizierten und erfahrenen Personen angeschlossen werden, die über das nötige Fachwissen verfügen oder eine hinreichend spezifische Einweisung erhalten haben.

Schließen Sie Lautsprecher nicht bei eingeschalteter Endstufe an, um die Gefahr eines Stromschlags zu vermeiden.

Prüfen Sie vor dem Einschalten des Systems alle Verbindungen und stellen Sie sicher, dass keine Kurzschlüsse vorliegen.

Bei der Planung und der Installation des gesamten Audiosystems sind die geltenden lokalen Gesetze und Vorschriften für elektrische Systeme einzuhalten.

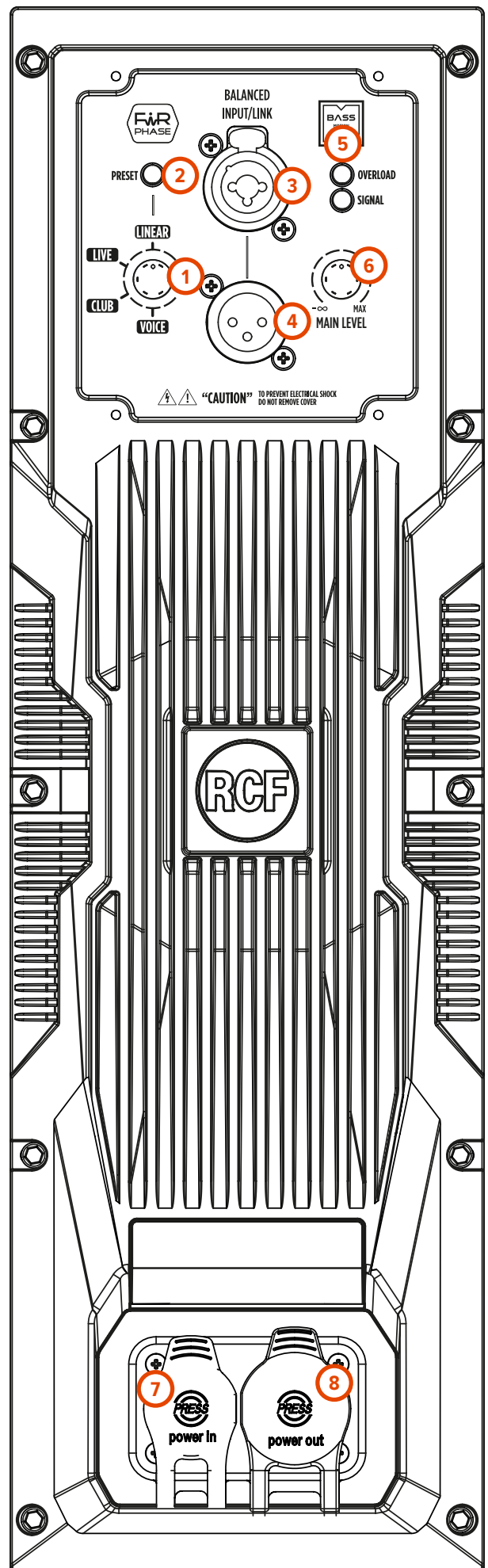

4. LIEFERUMFANG

Da das EVOX V15 aus mehreren Komponenten besteht wird es in zwei separaten Verpackungseinheiten geliefert:

- **PAKET 1 von 2**
- **PAKET 2 von 2**

Dies gewährleistet einen einfacheren Transport, verringert das Risiko von Schäden an einzelnen Teilen und erleichtert die Lieferung und Montage.

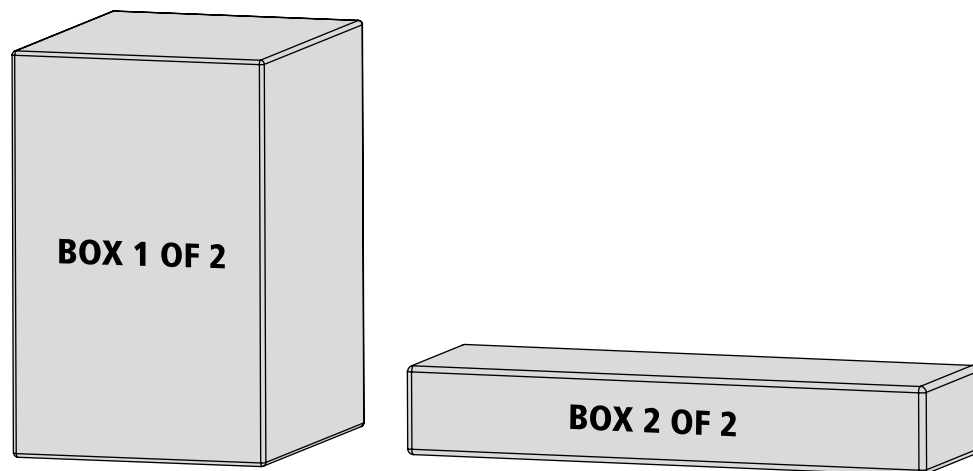

Das **mit 1 von 2** gekennzeichnete Paket enthält:

- den **Subwoofer**

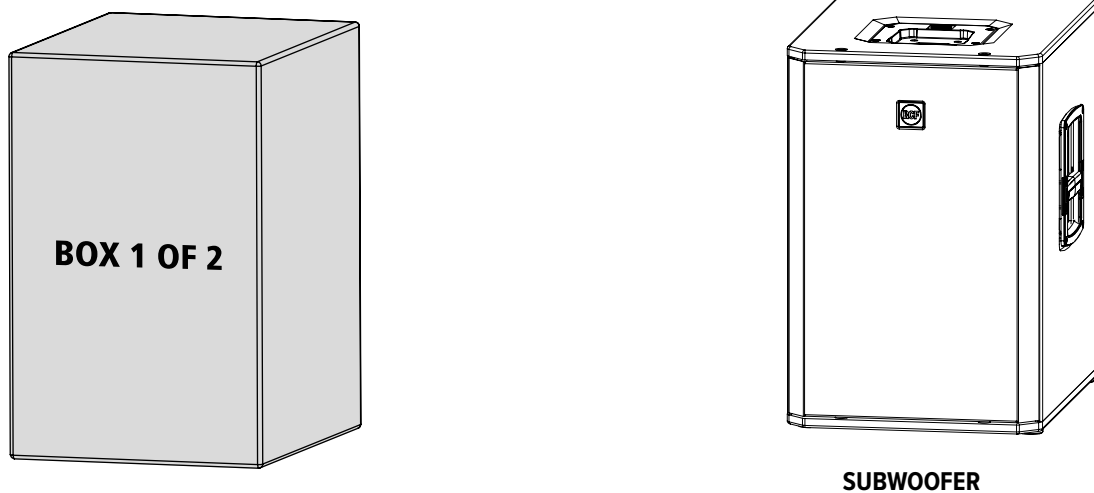

SUBWOOFER

Das mit „**2 von 2**“ gekennzeichnete Paket enthält eine praktische **gepolsterte Tasche** mit folgendem Inhalt:

- dem **oberen Satellitenlautsprecher**
- dem **unteren Satellitenlautsprecher**
- das **Netzkabel** für das System

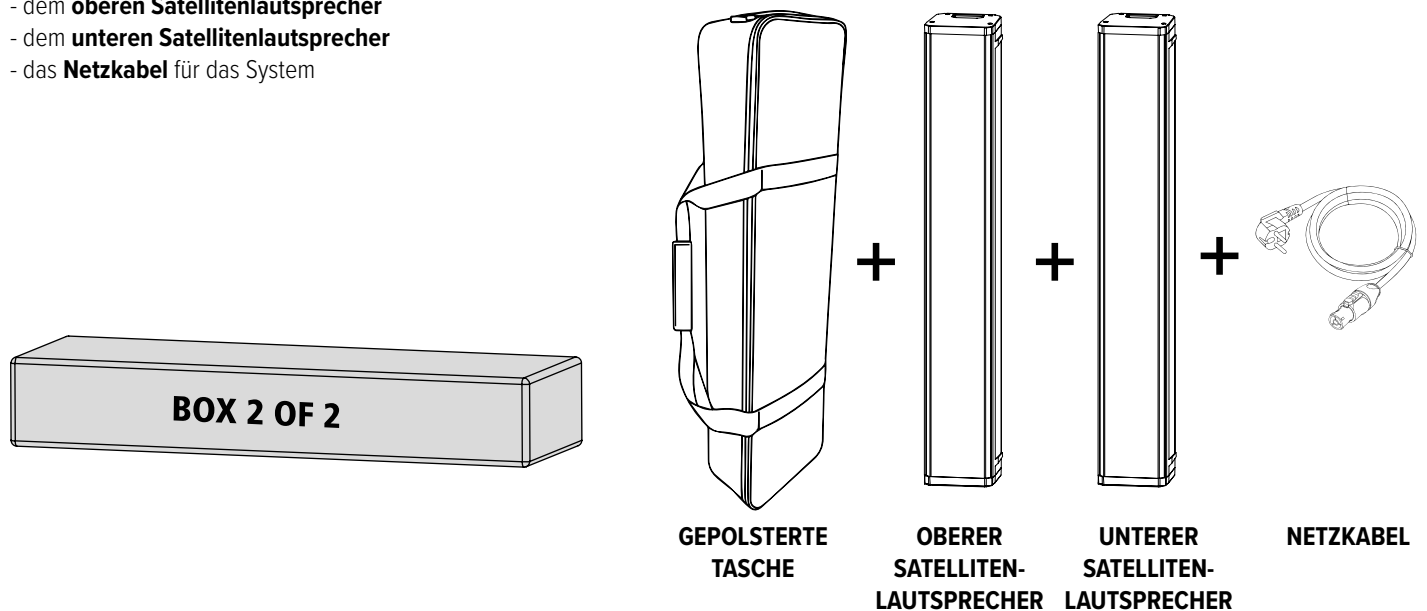

**GEPOLSTERTE
TASCHE**

**OBERER
SATELLITEN-
LAUTSPRECHER**

**UNTERER
SATELLITEN-
LAUTSPRECHER**

NETZKABEL

Stecken Sie zum Aufbau des Systems den **unteren Satellitenlautsprecher** in die dafür vorgesehene Aussparung am **Subwoofer** und stecken dann den **oberen Satellitenlautsprecher** auf den unteren. Nun ist das System vollständig einsatzbereit: Schließen Sie das im „Paket 1“ enthaltene Netzkabel an und erleben den kraftvollen, hochwertigen Klang des EVOX V15 Systems.

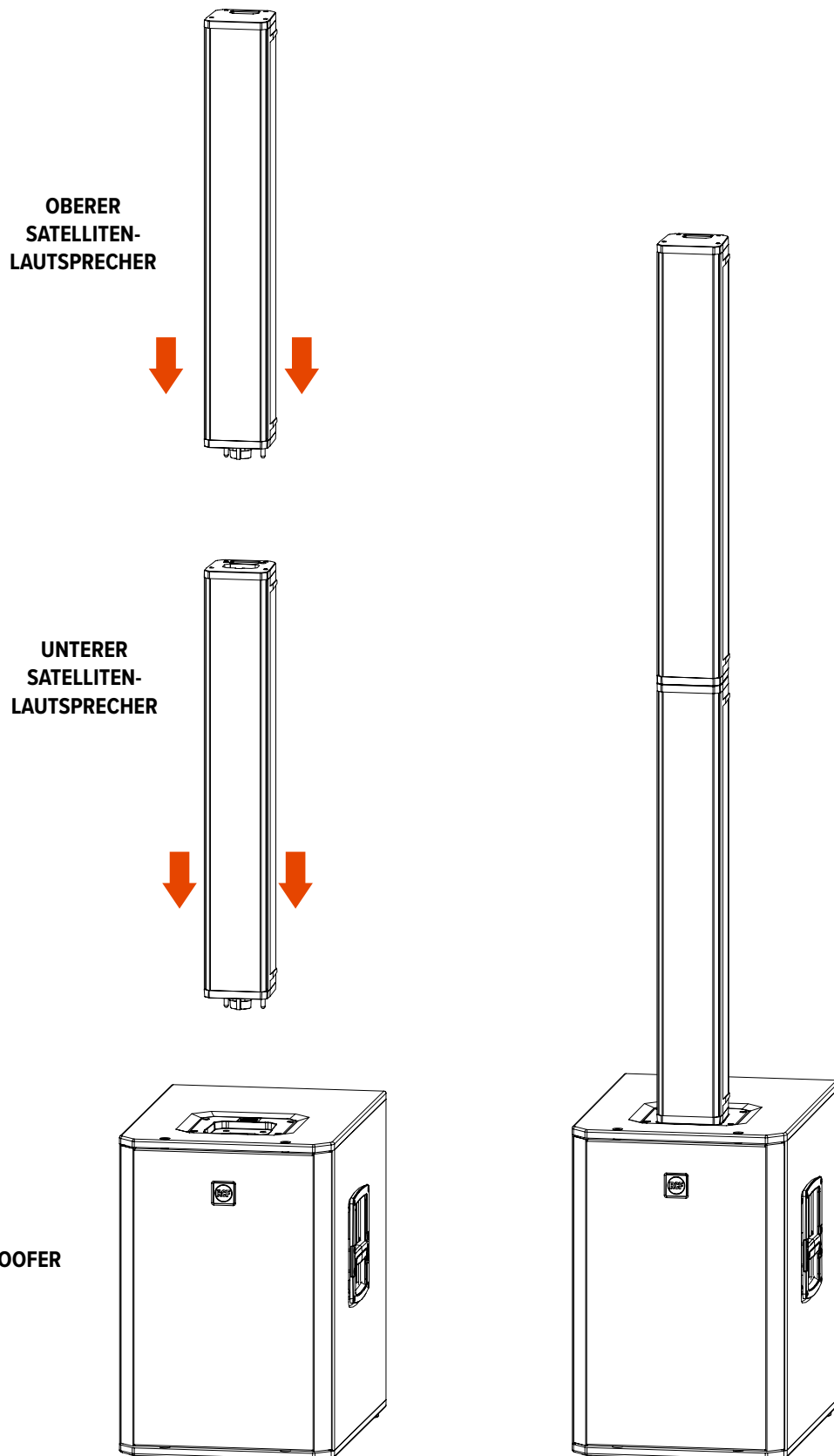

6. ANSCHLÜSSE

Die Anschlüsse müssen gemäß den von der AES (Audio Engineering Society) festgelegten Standards verkabelt werden.

XLR-ANSCHLUSS MÄNNLICH Symmetrische Belegung

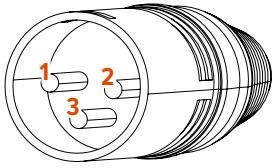

XLR-ANSCHLUSS WEIBLICH Symmetrische Belegung

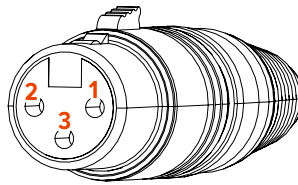

PIN 1 = MASSE (ABSCHIRMUNG)
PIN 2 = PLUS (+)
PIN 3 = MINUS (-)

6,3-MM-KLINKE (TRS) Unsymmetrische Belegung (Mono)

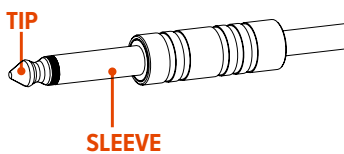

6,3-MM-KLINKE (TRS) Symmetrische Belegung (Mono)

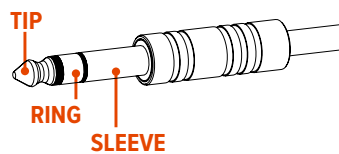

SLEEVE = MASSE (ABSCHIRMUNG)
TIP = PLUS (+)
RING = MINUS (-)

VOR DEM ANSCHLIESSEN DES LAUTSPRECHERS

Alle Bedienelemente, Signal- und Stromanschlüsse befinden sich auf dem rückseitigen Bedienfeld. Überprüfen Sie zunächst die auf der Rückseite angegebene Netzspannung (115 V oder 230 V). Auf dem Schild ist die korrekte Netzspannung angegeben. Falls die auf dem Schild angegebene Spannung nicht mit der örtlichen Netzspannung übereinstimmt oder Sie das Schild nicht finden können, wenden Sie sich bitte an Ihren Händler oder ein autorisiertes RCF SERVICE CENTRE, bevor Sie den Lautsprecher anschließen. Durch diese kurze Überprüfung werden Schäden vermieden. Sollte es notwendig sein, die Spannung zu ändern, wenden Sie sich bitte an Ihren Händler oder an ein autorisiertes RCF SERVICE CENTRE. Dies erfordert den Austausch der Sicherung, was nur von einem RCF SERVICE CENTRE vorgenommen werden darf.

VOR DEM EINSCHALTEN DES LAUTSPRECHERS

Sie können nun das Netzkabel und das Audiokabel anschließen. Stellen Sie vor dem Einschalten des Lautsprechers sicher, dass der Lautstärkeregel ganz herunter gedreht ist (auch am Ausgang des Mischpults). Es ist wichtig, dass das Mischpult bereits eingeschaltet ist, bevor Sie den Lautsprecher einschalten. Dies vermeidet eine Beschädigung des Lautsprechers und laute Knackgeräusche, die beim Einschalten von Geräten in der Audio-Signalkette auftreten können. Es wird empfohlen, die Lautsprecher stets als Letztes einzuschalten und sie sofort nach Benutzung auszuschalten. Nun können Sie den Lautsprecher einschalten und die Lautstärke wie gewünscht einstellen.

SCHUTZFUNKTIONEN

Aktivlautsprecher der EVOX Serie sind mit einem umfassenden System von Schutzschaltungen ausgestattet. Die Schaltung greift sehr sanft in das Audiosignal ein, steuert die Lautstärke und hält die Verzerrung in einem akzeptablen Bereich.

EINSTELLUNG DER NETZSPANNUNG (RCF SERVICE CENTRE VORBEHALTEN)

200-240 V, 50 Hz

100-120 V, 60 Hz

(SICHERUNGSWERT T6.3 A L 250V)

DER LAUTSPRECHER LÄSST SICH NICHT EINSCHALTEN

Stellen Sie sicher, dass der Lautsprecher mit einer aktiven Netzsteckdose verbunden und eingeschaltet ist.

OBWOHL DER LAUTSPRECHER MIT EINER AKTIVEN NETZSTECKDOSE VERBUNDEN IST, LÄSST ER SICH NICHT EINSCHALTEN

Stellen Sie sicher, dass das Netzkabel unbeschädigt und korrekt angeschlossen ist.

DER LAUTSPRECHER IST EINGESCHALTET, LIEFERT ABER KEIN SIGNAL

Überprüfen Sie, ob die Signalquelle ein korrektes Signal sendet und ob die Signalkabel unbeschädigt sind.

DER KLANG IST VERZERRT UND DIE OVERLOAD-LED LEUCHTET HÄUFIG AUF

Verringern Sie den Ausgangspegel des Mischpults.

DER TON IST SEHR LEISE UND RAUSCHT STARK

Möglicherweise ist die Vorverstärkung oder der Ausgangspegel des Mischpults zu niedrig.

OBWOHL ALLE PEGEL KORREKT EINGESTELLT SIND, RAUSCHT DER TON

Möglicherweise sendet die Tonquelle ein minderwertiges oder verrauschtes Signal

SUMM- ODER BRUMMGERÄUSCHE

Überprüfen Sie die korrekte Erdung aller Geräte, die mit den Eingängen des Mischpults verbunden sind, einschließlich aller Kabel und Anschlüsse.

1. MEDIDAS DE SEGURIDAD E INFORMACIÓN GENERAL

Los símbolos que se muestran en este documento informan sobre instrucciones de uso y advertencias importantes que debe seguir rigurosamente.

| | | |
|--|---|--|
| | PRECAUCIÓN | Instrucciones de uso importantes: detalla peligros que pueden dañar el producto, incluida la pérdida de datos |
| | ADVERTENCIA | Consejo importante referente al uso de voltajes peligrosos y al posible peligro de descarga eléctrica, lesiones personales o muerte. |
| | AVISO IMPORTANTE | Información importante y de ayuda sobre el tema |
| | SOPORTES, CARRETILLAS Y CARROS DE TRANSPORTE | Información sobre el uso de soportes, carretillas y carros de transporte. Recuerde mover el producto con mucho cuidado y no inclinarlo nunca. |
| | ELIMINACIÓN DE RESIDUOS | Este símbolo indica que este producto no debe eliminarse junto con los desechos domésticos según la directiva sobre residuos de aparatos eléctricos (2012/19/EU) y sus leyes nacionales. |

IMPORTANTE

Este manual contiene información importante sobre el uso correcto y seguro del dispositivo. Antes de conectar y utilizar este producto, lea este manual de instrucciones detenidamente y guárdelo para futuras consultas. El manual se considera una parte integral de este producto y debe entregarse junto a él cuando cambie de propietario para que sirva como referencia sobre las medidas de seguridad, la correcta instalación y el uso. La compañía no se responsabiliza de la instalación y el uso incorrectos de este producto.

Todas las medidas, en particular las relacionadas con la seguridad, deben leerse con especial detenimiento, pues ofrecen información de importancia.

MEDIDAS DE SEGURIDAD

MEDIDAS DE SEGURIDAD GENERALES

- Proteja las líneas de AC y de señal de los altavoces para que no sufran daños. Asegúrese de que los cables estén colocados de tal manera que no se puedan pisar ni resultar aplastados por otros objetos
- Para prevenir descargas eléctricas, no abra nunca este producto (no tiene piezas en su interior a las que el usuario necesite acceder). No intente nunca llevar a cabo operaciones, modificaciones o reparaciones que no aparezcan expresamente descritas en este manual.
- Si este producto empieza a emitir olores extraños o humo: en el caso de un altavoz activo, apáguelo inmediatamente y desconecte el cable de alimentación; en el caso de un altavoz pasivo, apague el amplificador y desconéctelo de la línea.
- Póngase en contacto con su centro de servicio autorizado o personal cualificado si se produce alguno de los siguientes casos:
 - El dispositivo no funciona (o funciona de forma anómala).
 - El cable se ha dañado.
 - Hay objetos o líquidos en el interior del altavoz.
 - El altavoz ha sufrido daños debido a un golpe fuerte o al fuego.
- Asegúrese de que no puedan entrar objetos o líquidos en el producto para evitar posibles cortocircuitos. Este dispositivo no debe exponerse a goteos ni salpicaduras. No se deben colocar sobre este aparato objetos con líquidos, como jarrones. No se deben colocar sobre este aparato fuentes de calor expuestas (como velas encendidas).
- No conecte este producto a ningún tipo de equipamiento o accesorio que no esté diseñado específicamente para él. Para instalaciones en suspensión, utilice solo los puntos de anclaje especiales para tal fin y no intente colgar el producto utilizando elementos que no estén indicados o no sean específicos para ello. Compruebe también la idoneidad de la superficie de soporte a la que se anclará el producto (muro, techo, estructura, etc.) y los componentes que se van a utilizar para la suspensión (grilletes, tornillos, soportes no suministrados por RCF, etc.) y que deben garantizar la seguridad del sistema o la instalación con el paso del tiempo, considerando, asimismo, las vibraciones mecánicas generadas normalmente por

los transductores. Para prevenir riesgos de caída del equipo, no apile múltiples unidades de este producto a no ser que esta opción se indique expresamente en el manual de usuario.

- La compañía recomienda encarecidamente que la instalación de este producto la realicen instaladores profesionales cualificados (o empresas especializadas) que puedan asegurar la correcta instalación y certificarla según las normativas vigentes. Todo el sistema de sonido debe cumplir con las normativas actuales sobre sistemas eléctricos.
- Soportes, carretillas y carros de transporte: El equipo solo debe utilizarse con soportes, carretillas y carros de transporte recomendados por el fabricante. El conjunto (equipo + soporte/carretilla/carro de transporte) debe moverse con extrema precaución. Las paradas repentinas, los empujones excesivos y los suelos desnivelados pueden hacer que vuelque. No incline nunca el conjunto.
- Pérdida auditiva: La exposición a altos niveles de presión sonora puede causar pérdida permanente de la audición. El nivel de presión sonora que provoca pérdida auditiva depende de la persona y del tiempo de exposición al sonido. Para prevenir la exposición potencialmente peligrosa a altos niveles de presión acústica, cualquier persona que esté expuesta a ellos debe utilizar dispositivos de protección adecuados. Cuando se utiliza un transductor capaz de emitir altos niveles de sonido, es necesario llevar puestos tapones para los oídos o auriculares de protección. Consulte las especificaciones técnicas del manual de instrucciones para conocer la presión sonora máxima que puede producir el altavoz.

DISPOSITIVOS ACTIVOS: ALTAVOCES ACTIVOS y AMPLIFICADORES

- El voltaje de las tomas de corriente es suficientemente alto para presentar riesgo de electrocución; instale y realice las conexiones a este producto antes de enchufarlo.
- Antes de encenderlo, asegúrese de que todas las conexiones se hayan realizado correctamente y que el voltaje de las tomas de corriente se corresponda con el voltaje del panel de información de la unidad. Si no se corresponden, póngase en contacto con su distribuidor.
- Las piezas metálicas de la unidad están conectadas a tierra a través del cable de alimentación. Un dispositivo de CLASE I deberá conectarse a una toma de corriente con una conexión a tierra de protección mediante un cable de alimentación de 3 polos.
- Proteja el cable de alimentación de posibles daños. Asegúrese de que está colocado de tal manera que no pueda resultar pisado o aplastado por otros objetos.
- Si este producto no se va a utilizar durante un largo periodo de tiempo, desconecte el cable de alimentación.
- Asegúrese de que ningún niño tenga acceso a los materiales y componentes de la instalación.
- Antes de encenderlo, asegúrese de que todas las conexiones se hayan realizado correctamente y que el voltaje de las tomas de corriente se corresponda con el voltaje del panel de información de la unidad. Si no es así, póngase en contacto con su distribuidor.
- Asegúrese siempre de que el cable de alimentación y todos los conjuntos de enchufes están certificados y son adecuados para su uso en los países concretos en los que se instalará el producto.
- Desconecte el aparato de la red eléctrica empleando el enchufe.
- Si el dispositivo está provisto de fusible interno o si requiere operaciones, póngase en contacto con su centro de servicio autorizado o con personal cualificado según se define en la norma IEC 62368-1 3ª Ed. Interfaces a nivel ES3 presentes.
- Si el dispositivo está provisto de una toma de corriente con portafusibles accesible, o de un portafusibles independiente accesible, desconecte el cable de alimentación del dispositivo antes de cambiar el fusible. El fusible de la entrada de la red de AC puede estar en el neutro; la red de AC deberá desconectarse para que la fase no tenga corriente.

DISPOSITIVOS Y ACCESORIOS PASIVOS

- Las líneas del altavoz (salidas del amplificador) pueden tener un voltaje lo suficientemente alto como para implicar un riesgo de electrocución: no instale ni conecte nunca este altavoz cuando los amplificadores estén encendidos.

1. MEDIDAS DE SEGURIDAD E INFORMACIÓN GENERAL

2. Asegúrese de que todas las conexiones se hayan realizado correctamente y de que la impedancia de entrada del altavoz sea adecuada para la salida del amplificador.
3. Para garantizar una reproducción correcta del sonido, debe respetarse la fase de los altavoces (los altavoces se conectan respetando la polaridad del amplificador). Esto es importante cuando se instalan altavoces adyacentes entre sí, por ejemplo, en la misma sala.
4. Para evitar que los efectos inductivos provoquen zumbidos, ruidos y un mal funcionamiento del sistema, las líneas de los altavoces no deben colocarse junto a otros cables eléctricos (de alimentación de red), de micrófono o de señal de nivel de línea conectados a las entradas del amplificador.
5. El cable de altavoz debe tener conductores (trenzados, a ser posible, para reducir los efectos inductivos de los campos electromagnéticos circundantes) con una sección adecuada y el aislamiento eléctrico suficiente. Consulte la normativa local, dado que pueden existir obligaciones adicionales referentes a las características de los cables.
6. NO conecte entradas de altavoz de baja impedancia (8 - 4 Ω) a líneas de voltaje constante de 100 / 70 V.

DISPOSITIVOS COLGADOS

1. Colgar cualquier objeto es una operación potencialmente peligrosa y sólo debe ser llevada a cabo por personas que conozcan a fondo las técnicas y normas para colgar objetos en alto.
2. La compañía recomienda encarecidamente que se cuelguen todos los dispositivos teniendo en cuenta todas las normativas nacionales, federales, estatales y locales vigentes. Es responsabilidad del instalador asegurarse de que todos los dispositivos se instalan de forma segura de acuerdo con todas estas normativas.
3. La compañía recomienda encarecidamente inspeccionar el sistema al menos una vez al año. Si se detecta cualquier signo de debilidad o daño deben tomarse medidas correctoras inmediatamente.
4. El usuario es responsable de asegurarse de que las superficies de apoyo y cualquier herraje adicional utilizado sean capaces de soportar el sistema. Cualquier herraje utilizado para colgar un conjunto de altavoces que no sea proporcionado por la compañía o no esté asociado con ella no se recomienda y queda bajo la responsabilidad de terceros.



PRECAUCIONES DE USO

- **Instale el producto de acuerdo con las instrucciones del fabricante.**
- **A la hora de instalar un sistema de audio profesional hay que tener en cuenta factores mecánicos y eléctricos (además de los estrictamente acústicos, como la presión sonora, los ángulos de cobertura, la respuesta en frecuencia, etc.).**
- **Si necesita utilizar el producto en entornos fríos, caliente lentamente las bobinas móviles enviando una señal a bajo volumen durante 15 minutos antes de enviar señales de alta potencia.**
- **Coloque este producto lejos de cualquier fuente de calor y asegúrese siempre de que hay suficiente circulación de aire a su alrededor.**
- **No sobrecargue este producto con demasiada potencia ni durante mucho tiempo.**
- **No fuerce nunca los elementos de control (teclas, botones, etc.).**

IMPORTANTE

Para evitar el ruido en los cables de señal de línea, utilice solo cables apantallados y evite colocarlos cerca de:

- **Equipos que generen campos electromagnéticos de gran intensidad**
- **Cables de alimentación**
- **Líneas de altavoz**

  **¡ATENCIÓN! ¡PRECAUCIÓN! Para evitar riesgo de incendio y descarga eléctrica, no exponga nunca este producto a la lluvia o la humedad.**

 **¡ATENCIÓN! Para evitar el riesgo de descarga eléctrica, no lo conecte a la red eléctrica si el dispositivo está abierto o, en el caso de los altavoces, mientras la rejilla esté quitada.**

 **¡ATENCIÓN! Para reducir el riesgo de descarga eléctrica, no desmonte este producto a no ser que tenga la cualificación para hacerlo. Deje el trabajo de mantenimiento a técnicos cualificados.**



ELIMINACIÓN CORRECTA DE ESTE PRODUCTO

 Este producto se debe eliminar en un lugar autorizado de recogida de aparatos eléctricos y electrónicos (AEE). La eliminación incorrecta de este tipo de residuo podría tener un impacto negativo en el medioambiente y en la salud de las personas debido a sustancias potencialmente peligrosas. Su cooperación en la correcta eliminación de este producto contribuirá al uso efectivo de los recursos naturales. Para más información sobre los lugares en los que puede dejar su equipo para reciclarlo, póngase en contacto con la autoridad de residuos de su oficina municipal, con la autoridad responsable de residuos o con el servicio de recogida de basura.

CUIDADO Y MANTENIMIENTO

Para garantizar un servicio duradero del producto, siga los siguientes consejos:

- **Si va a situar el producto en exteriores, asegúrese de que esté a cubierto y protegido de la lluvia y la humedad.**
- **En el caso de las instalaciones fijas, se recomienda programar revisiones periódicas de todo el sistema y de todos sus componentes durante toda la duración de la instalación.**
- **Todo el personal implicado en la instalación debe estar adecuadamente formado y educado sobre los procedimientos de seguridad, y equipado con el equipo de protección individual (EPI) adecuado.**
- **Si es necesario sustituir un componente, diríjase siempre a centros autorizados o utilice únicamente componentes suministrados por RCF.**
- **RCF no se hace responsable de los problemas o fallos de funcionamiento que se produzcan en caso de sustitución de componentes o modificaciones del sistema emprendidas por el usuario.**
- **No utilice abrasivos, disolventes de limpieza, alcohol, benceno u otras sustancias volátiles para limpiar las partes externas de este producto. Use siempre un paño seco para limpiar las superficies exteriores del altavoz, siempre con la alimentación apagada.**

  **¡ATENCIÓN! ¡PRECAUCIÓN! En el caso de los dispositivos que funcionan con corriente, límpielos sólo cuando estén apagados.**

NOTAS DE LA FCC

Este equipo ha sido probado y cumple con los límites para un dispositivo digital de Clase A, en conformidad con la Parte 15 de las Reglas de la FCC. Estos límites están diseñados para proporcionar una protección razonable contra interferencias perjudiciales cuando el equipo se maneja en un entorno comercial. Este equipo genera, utiliza y puede irradiar energía en forma de radiofrecuencia y, si no se instala y utiliza según se indica en las instrucciones, puede causar interferencias perjudiciales para las comunicaciones de radio. El uso de este equipo en una zona residencial puede causar interferencias perjudiciales, en cuyo caso el usuario deberá corregirlas por su cuenta.

RCF S.p.A. se reserva el derecho a hacer cambios sin previo aviso para rectificar cualquier tipo de error u omisión.

Consulte siempre la última versión del manual en www.rcf.it.

2. DESCRIPCIÓN

EVOX V15 - SISTEMA MUSICAL ACTIVO DE 3 VÍAS

El RCF EVOX V15 es un sistema de columna portátil de tres vías puro, diseñado para ofrecer la máxima claridad y potencia en un formato compacto. Un driver de compresión de 1,75" en una guía de ondas de resistencia real (True Resistive Waveguide) de 120° × 40° garantiza una cobertura amplia y uniforme, mientras que 10 transductores de medios de 4" y un woofer de 15" de alta potencia en un recinto bass-reflex proporcionan medios definidos y graves profundos y controlados.

Impulsado por 3500 W de amplificación Clase D integrada, el EVOX V15 combina un impresionante nivel máximo de presión sonora de 133 dB con fiabilidad y facilidad de uso.

El EVOX V15 incorpora la tecnología de nivel touring de RCF en un conjunto elegante y discreto, ofreciendo voces cristalinas, una respuesta musical natural y una configuración sencilla para bandas, DJs e intérpretes en vivo.

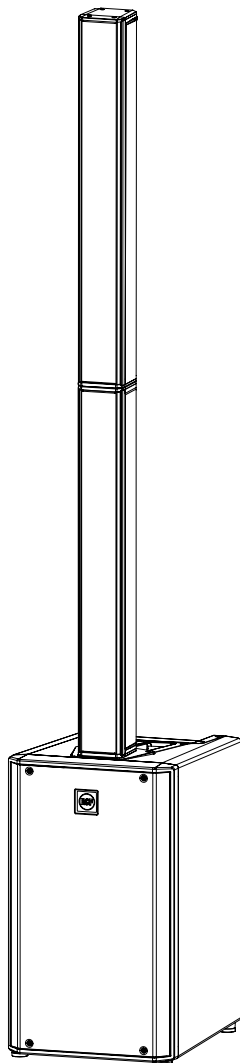

EVOX V15

Woofer de 15"

10 × 4" neo Fullrange

Motor de compresión de neodimio de 1,75"

133 dB SPL máx

Directividad H 120° × V 40°

3. PANEL TRASERO Y CONTROLES

1 SELECTOR DE PRESETS

LINEAR (LED iluminado en morado) : un preset que proporciona una respuesta de frecuencia lineal, ofreciendo un sonido natural y equilibrado.

LIVE (LED iluminado en verde): es un preset diseñado para conseguir un sonido que acompañe a una actuación en directo, ideal para grupos o solistas.

CLUB (LED iluminado en azul): un preset que enfatiza las frecuencias extremas, especialmente las potentes frecuencias graves, para una experiencia de sonido intensa y envolvente. Perfecto para sesiones de DJ o reproducción de música a volúmenes medios-bajos con efecto 'loudness'.

VOICE (LED iluminado en amarillo): un preset que realza las frecuencias de las voces, garantizando la máxima claridad e inteligibilidad. Ideal para conferencias, presentaciones o programas de palabra hablada.

2 **LEDs de los PRESETS** estos LEDs indican el preset seleccionado.

3 **ENTRADA HEMBRA COMBO XLR/JACK** Esta entrada de nivel de línea balanceada acepta un conector JACK o XLR macho estándar.

4 **SALIDA DE SEÑAL XLR MACHO** Este conector de salida XLR ofrece puenteo (loop through) para encadenar altavoces.

5 **LED DE SOBRECARGA/SEÑAL** Estos LED son

SIGNAL LED SIGNAL verde: cuando hay señal en la entrada COMBO principal.

OVERLOAD LED OVERLOAD: indica una sobrecarga de la señal de entrada. No pasa nada si el LED de OVERLOAD parpadea ocasionalmente. Si el LED parpadea frecuentemente o se mantiene encendido, baje el nivel de la señal para que no se distorsione el sonido. En cualquier caso, el amplificador tiene un circuito limitador integrado para evitar la saturación de entrada o la sobrecarga de los transductores.

6 **CONTROL DE VOLUMEN** Ajusta el volumen principal.

7 **CONECTOR DE ENTRADA POWERCON** Conexión eléctrica powerCON TRUE1 TOP con clasificación IP..

8 **CONECTOR DE SALIDA POWERCON** Envía la alimentación eléctrica a otro altavoz.

 ¡ADVERTENCIA! ¡PRECAUCIÓN! Las conexiones de los altavoces las debe realizar únicamente personal cualificado y con experiencia que tenga conocimientos técnicos o instrucciones específicas para asegurar que se hacen correctamente y evitar cualquier tipo de riesgo eléctrico.

Para evitar el riesgo de descarga eléctrica, no conecte los altavoces cuando el amplificador esté encendido.

Antes de encender el sistema, compruebe todas las conexiones y asegúrese de que no hay cortocircuitos accidentales.

Todo el sistema de sonido debe estar diseñado e instalado de acuerdo a las normativas y leyes locales vigentes relacionadas con los aparatos eléctricos.

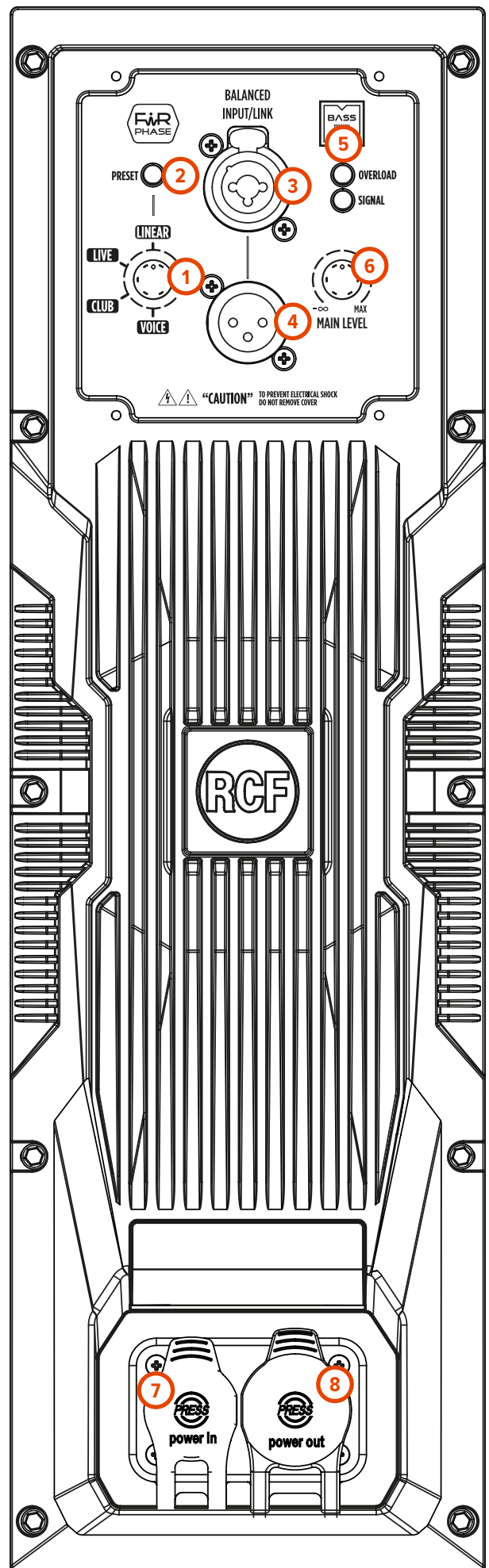

4. CONTENIDO DE LOS PAQUETES

Dado que el EVOX V15 está compuesto por varios componentes y requiere un montaje posterior, se entrega en dos paquetes separados:

- CAJA 1 de 2
- CAJA 2 of 2.

Esta solución garantiza un transporte más sencillo, reduce el riesgo de daños en las piezas individuales y facilita la manipulación durante la entrega y el montaje.

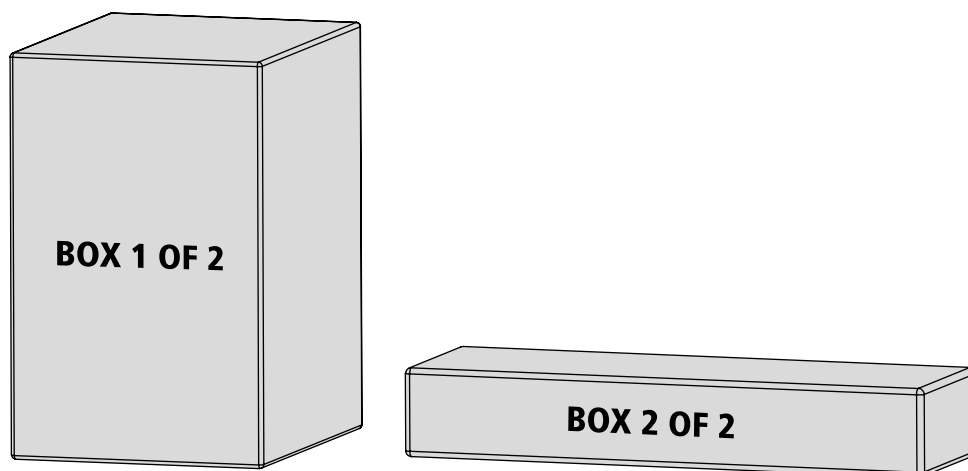

El paquete etiquetado como **1 de 2** contiene:

- El **subwoofer**.

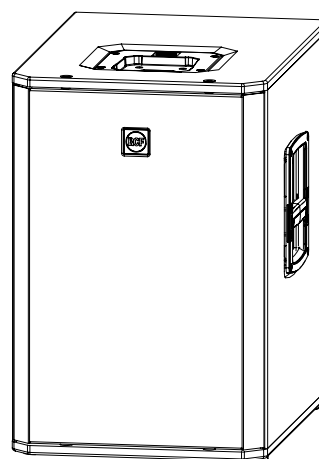
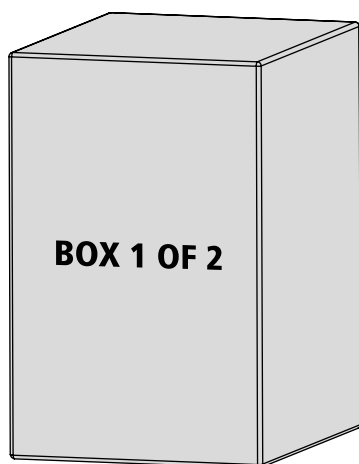

SUBWOOFER

El paquete etiquetado como **2 of 2** (2 de 2) contiene una práctica **bolsa acolchada** equipada con:

- el **altavoz satélite superior**
- el **altavoz satélite inferior**
- el **cable de alimentación del sistema**

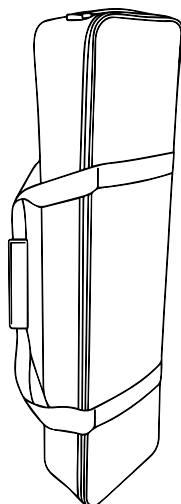
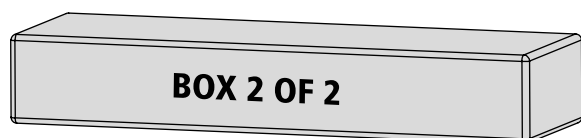

**BOLSA
ACOLCHADA**

+

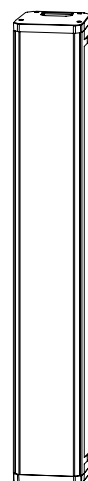

**ALTAVOZ
SATÉLITE
SUPERIOR**

+



**ALTAVOZ
SATÉLITE
INFERIOR**

+

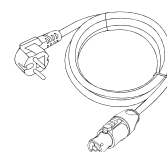

**CABLE DE
ALIMENTACIÓN**

Para montar el sistema, inserte **el altavoz satélite inferior** en la ranura específica de la unidad **subwoofer** y, a continuación, monte **el altavoz satélite superior** sobre el inferior. En este punto, el sistema está completo y listo para su uso: conecte el cable de alimentación que se encuentra en el paquete "1 of 2" (1 de 2) y el EVOX V15 estará listo para ofrecer un sonido potente y de alta calidad.

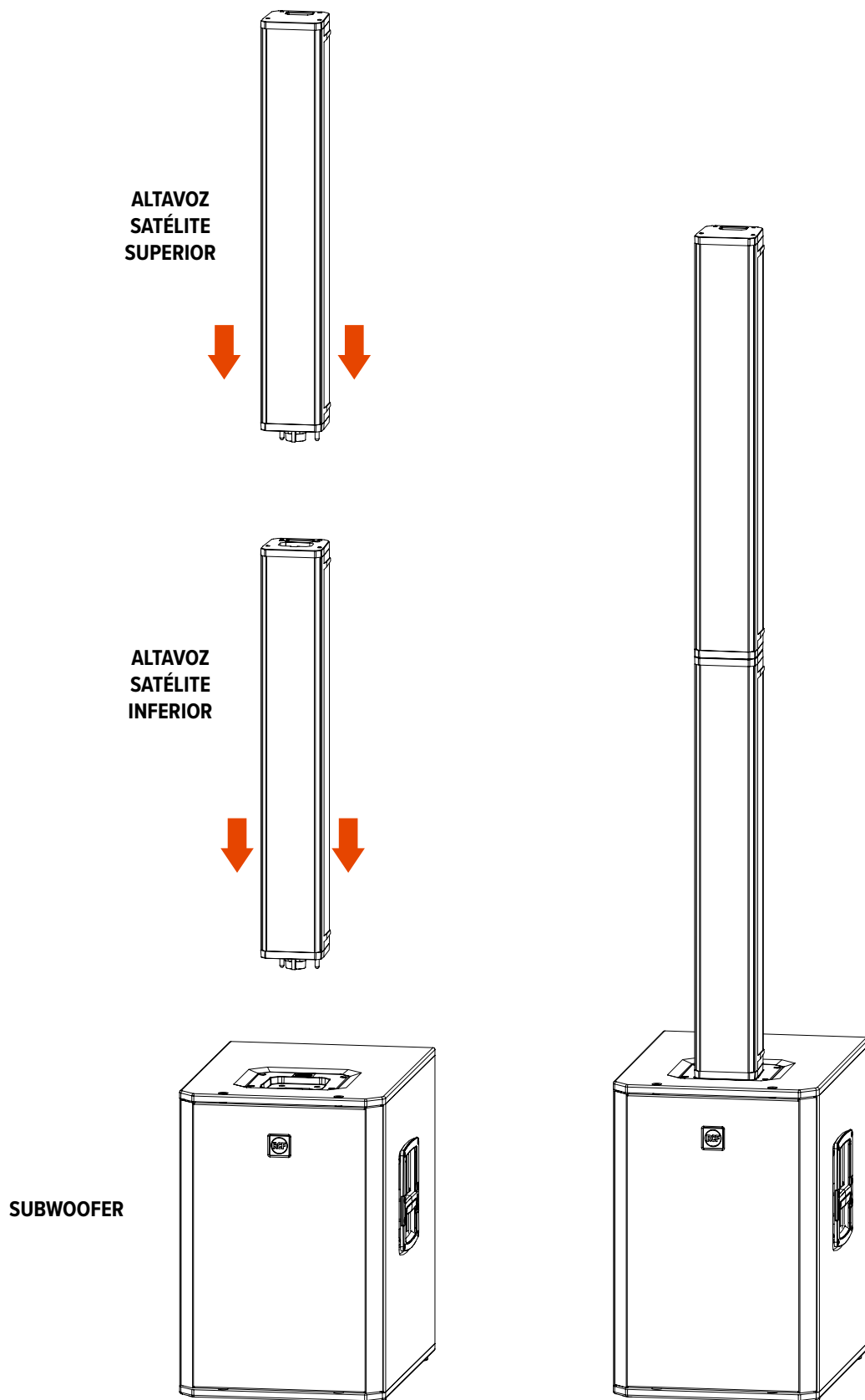

6. CONEXIONES

Los conectores deben estar cableados según la normativa establecida por la AES (Audio Engineering Society).

CONECTOR XLR MACHO Cableado balanceado

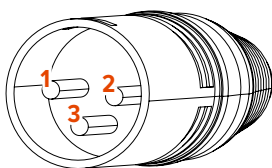

CONECTOR XLR HEMBRA Cableado balanceado

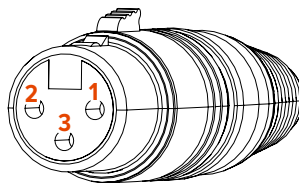

PIN 1 = TIERRA (BLINDAJE)
PIN 2 = SEÑAL +
PIN 3 = SEÑAL -

CONECTOR TRS Cableado mono no balanceado

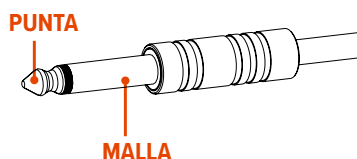

CONECTOR TRS Cableado mono balanceado

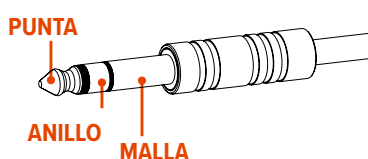

MALLA = TIERRA (BLINDAJE)
PUNTA = SEÑAL (+)
ANILLO = SEÑAL (-)

ANTES DE CONECTAR LA CAJA ACÚSTICA

En el panel trasero encontrará todos los controles, entradas de señal y alimentación. En primer lugar, compruebe la etiqueta con el voltaje en el panel trasero (115 voltios o 230 voltios). La etiqueta indica el voltaje correcto. Si ve que la etiqueta especifica un voltaje erróneo o no está presente, llame a su distribuidor o CENTRO DE SERVICIO RCF autorizado antes de conectar la caja acústica. Esta comprobación evitará que se produzcan daños.

Si fuera necesario cambiar el voltaje, llame a su distribuidor o CENTRO DE SERVICIO RCF autorizado. Esta operación requiere la sustitución del valor del fusible y debe realizarla un CENTRO DE SERVICIO RCF.

ANTES DE ENCENDER LA CAJA ACÚSTICA

Ahora puede conectar el cable de alimentación y el cable de señal. Antes de encender la caja acústica, asegúrese de que el control de volumen esté al mínimo (incluso en la salida del mezclador). Es importante que el mezclador esté encendido antes de encender la caja acústica. Esto evitará que se produzcan daños en la caja acústica y que haya "golpes" de ruido al encender partes de la cadena de sonido. Se recomienda encender siempre las cajas acústicas en último lugar y apagarlas en primer lugar después de su uso. Ahora puede encender la caja acústica y ajustar el control de volumen al nivel adecuado.

PROTECCIONES

Las cajas acústicas activas de la Serie ART vienen equipadas con un sistema de circuitos de protección. El circuito actúa de forma sutil sobre la señal de sonido, controlando su nivel y manteniendo la distorsión a un nivel aceptable.

CONFIGURACIÓN DEL VOLTAJE (RESERVADO AL CENTRO DE SERVICIO DE RCF)

200-240 voltios, 50 Hz

100-120 voltios, 60 Hz

(VALOR DEL FUSIBLE T6.3 A L 250 V)

LA CAJA ACÚSTICA NO SE ENCIENDE

Asegúrese de que la caja acústica esté encendida y conectada a una fuente de alimentación eléctrica activa

LA CAJA ACÚSTICA ESTÁ CONECTADA A UNA FUENTE DE ALIMENTACIÓN ELÉCTRICA ACTIVA, PERO NO SE ENCIENDE

Asegúrese de que el cable de alimentación esté en buen estado y se encuentre conectado correctamente.

LA CAJA ACÚSTICA ESTÁ ENCENDIDA, PERO NO EMITE SONIDO

Compruebe que la fuente de sonido envíe la señal correctamente y que los cables de señal no estén dañados.

EL SONIDO ESTÁ DISTORSIONADO Y EL LED OVERLOAD PARPADEA FRECUENTEMENTE

Baje el nivel de salida del mezclador.

EL SONIDO ES MUY BAJO Y HAY RUIDO DE FONDO

La ganancia de la fuente o el nivel de salida del mezclador podrían ser demasiado bajos.

EL SONIDO TIENE RUIDO DE FONDO INCLUSO CON UNA GANANCIA Y VOLUMEN APROPIADOS

La fuente podría estar enviando una señal de baja calidad o con ruido

RUIDO DE ZUMBIDO

Compruebe la toma de tierra de la alimentación eléctrica y todos los equipos conectados a la entrada del mezclador, incluidos los cables y conectores.

DIMENSIONS

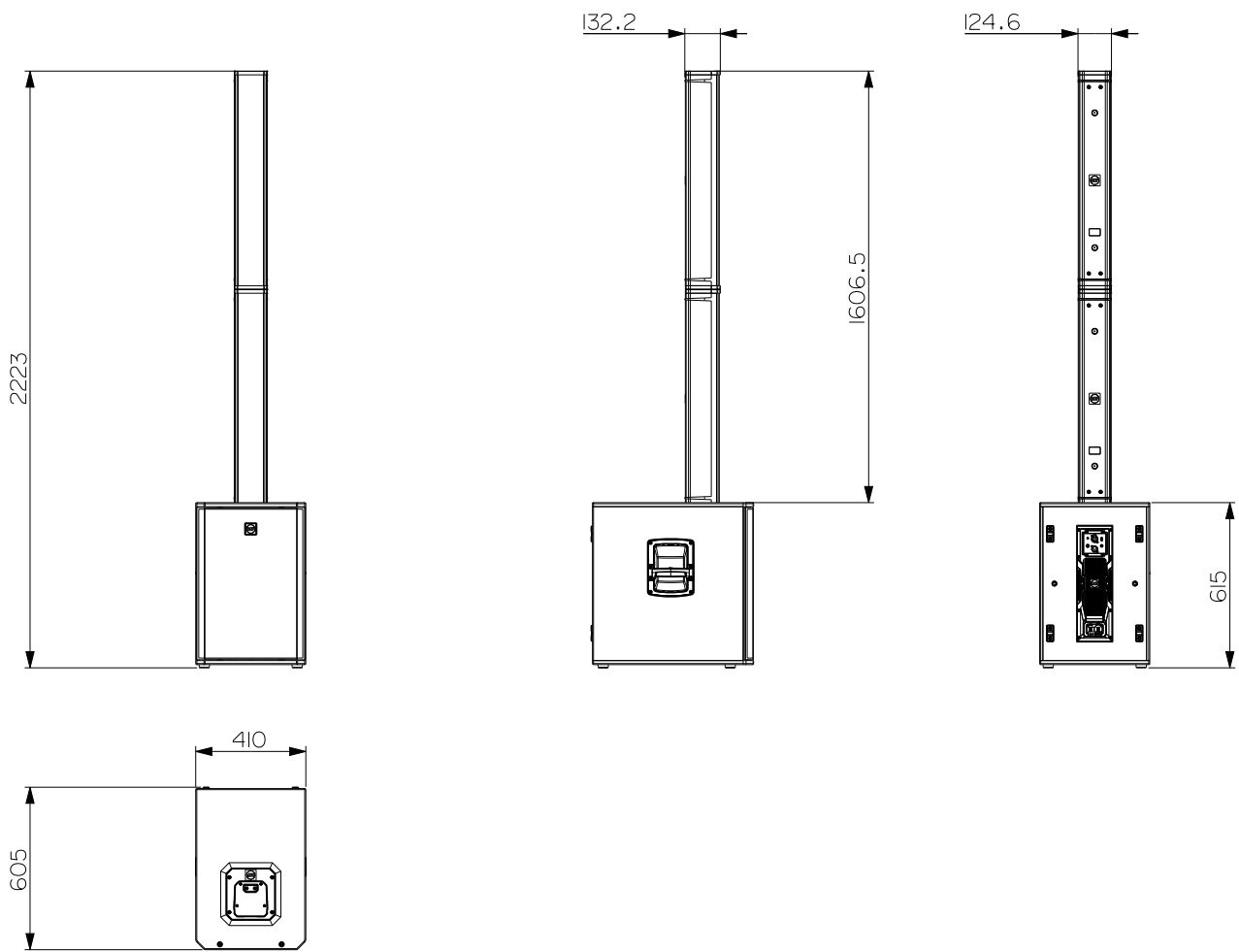

SPECIFICATIONS

| | | |
|----------------------------------|---------------------------|--|
| Acoustical specifications | Frequency Response | 35 Hz - 20000 Hz |
| | Max SPL @ 1m | 133 dB |
| | Horizontal coverage angle | 120° |
| | Vertical coverage angle | 40° |
| Transducers | Compression Driver | 1 x 1.0" neo, 1.75" v.c |
| | Fullrange | 10 x 4.0" neo, 1.0" v.c |
| | Woofers | 15", 3.0" v.c |
| Input/Output section | Input signal | bal/unbal |
| | Input connectors | Combo XLR/Jack |
| | Output connectors | XLR |
| | Input sensitivity | +4 dBu |
| Processor section | Crossover Frequencies | 160/1600 Hz |
| | Protections | Thermal, RMS |
| | Limiter | Soft Limiter |
| | Controls | Volume, Presets: LINEAR, LIVE, CLUB, VOICE |
| Power section | Total Power | 3500 W Peak |
| | High frequencies | 1500 W Peak |
| | Low frequencies | 2000 W Peak |
| | Cooling | Convection |
| | Connections | Powercon TRUE1 TOP IN/OUT |
| Standard compliance | Safety agency | CE compliant |
| Physical specifications | Cabinet/Case Material | Baltic birch plywood/PP Composite |
| | Handles | One handle each side of the subwoofer |
| | Grille | Steel |
| | Color | Black |
| Size / Weight | Height | 2223 mm / 87.51 inches |
| | Width | 410 mm / 16.14 inches |
| | Depth | 605 mm / 23.82 inches |
| | Weight | 44,4 kg / 97.89 lbs |

