

COLOrband PiX

USB

Quick Reference Guide

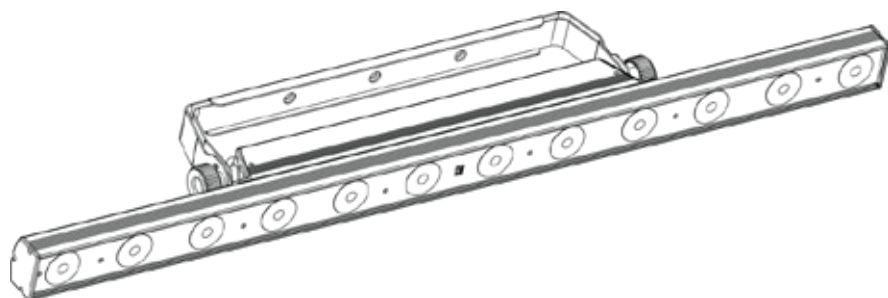

CHAUVET

About This Guide

The COLORband PiX USB Quick Reference Guide (QRG) has basic product information such as mounting, menu options, and DMX values. Download the User Manual from www.chauvetlighting.com for more details.

Disclaimer

The information and specifications here are subject to change without notice. Chauvet reserves the right to revise or reissue this QRG.

Safety Notes

These Safety Notes include important information about product mounting, use, and maintenance.



- ONLY connect this product to a grounded and protected circuit.
- DISCONNECT from power before cleaning or replacing the fuse.
- DO NOT look at the light source when the product is on.
- Make sure the power cord is not crimped or damaged.
- Never disconnect this product from power by pulling on the cord.
- When mounting this product overhead, ALWAYS use a safety cable.
- DO NOT allow flammable materials close to the product when it is operating.
- DO NOT touch the product’s housing when it is on because it will be hot.
- DO NOT operate this product if the housing, lenses, or cables appear damaged.



- The voltage of the outlet to which you are connecting this product must be within the range stated on the decal or rear panel of the product.
- This product is for indoor use only! (IP20) To prevent risk of fire or shock, do not expose this product to rain or moisture.
- Always mount this product in a location with adequate ventilation, at least 20 in (50 cm) from adjacent surfaces.
- Be sure that no ventilation slots on the unit’s housing are blocked.
- Never connect this product to a dimmer or rheostat.
- Replace the fuse with the same type and rating.
- ONLY carry this product by the hanging/mounting brackets.
- The maximum ambient temperature is 104 °F (40 °C). Do not operate this product at higher temperatures.
- In the event of a serious operating problem, stop using immediately.
- DO NOT open this product. It contains no user-serviceable parts.
- To eliminate unnecessary wear and improve its lifespan, during periods of non-use completely disconnect the product from power via breaker or by unplugging it.

Contact

Outside the U.S., United Kingdom, Ireland, Mexico, or Benelux, contact your distributor to request support or return a product. Visit www.chauvetlighting.com for contact information.

What Is Included To Begin

- COLORband PiX USB
- Hanging Bracket with Mounting Hardware
- Power Cord
- Warranty Card
- Quick Reference Guide

Unpack your COLORband PiX USB and make sure you have received all parts in good condition. If the box or contents appear damaged, notify the carrier immediately, not Chauvet.

Product Description

The COLORband PiX USB is a full-size LED strip light with individual zone control for pixel mapping effects. Built-in infrared technology offers easily controllable static colors and automated programs with the optional IRC-6 remote. DMX control wirelessly with the convenient built in D-Fi USB port. Twelve high-power, tri-color LEDs nearly eliminate multicolored shadows and the smooth and even output makes it perfect as a blinder or a wash light.

Product Overview

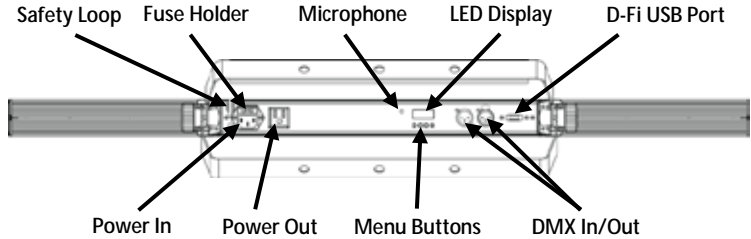

WARNING! DO NOT plug anything other than a D-Fi USB into the USB port. Doing so may cause damage to the product.

AC Power

This product has an auto-ranging power supply that can work with an input voltage range of 100 to 240 VAC, 50/60 Hz.



To eliminate wear and improve its lifespan, during periods of non-use completely disconnect from power via breaker or by unplugging it.

Power Linking

For the maximum number of COLORband PiX USB products that you can power link at each voltage, see the User Manual or the sticker on the product.

Fuse Replacement

1. Disconnect the product from power.
2. Wedge the tip of a flat-head screwdriver into the slot of the fuse holder.
3. Pry the safety cap out of the housing.
4. Remove the blown fuse from the clip on the front of the safety cap and replace with a fuse of the exact same type and rating.
5. Re-insert the fuse holder and reconnect power.

Mounting

Before mounting this product, read the [Safety Notes](#).

Product Mounting Diagram

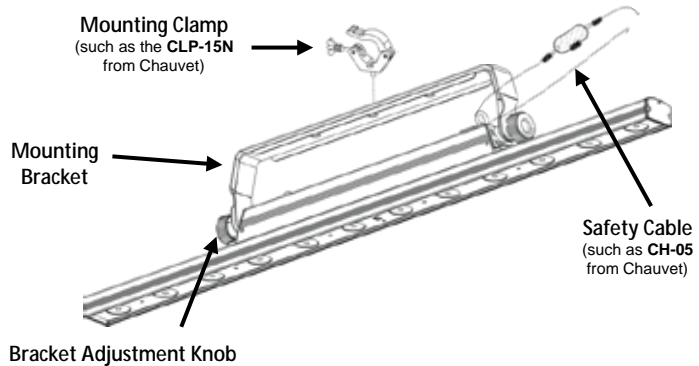

Control Panel Description	Button	Function
	<MENU>	Exits the current menu or function
	<UP>	Navigates up through the menu list or increases the numeric value when in a function
	<DOWN>	Navigates down through or decreases the numeric value
	<ENTER>	Activates a menu option or a selected value

Menu Options

Mode	Programming Levels		Description
DMX Mode	3-CH	d 1-512	Selects DMX personality and DMX starting address
	4-CH		
	6-CH		
	7-CH		
	8-CH		
	9-CH		
	12CH		
	18CH		
	36CH		
	41CH		
Static Colors	C--	C1 (red)	Static color
		C2 (green)	
		C3 (blue)	
		C4 (cyan)	
		C5 (magenta)	
		C6 (yellow)	
		C7 (white)	
Auto Programs	P--	P 1-14	Auto programs 1-14
Program Speed	S--	S 1-100	Sets auto-program speed
Sound-Active	Snd		Sound-active mode
Sensitivity	SenS	u 0-100	Sets sound sensitivity
Custom Color Mixing	U--	r000-255	Custom static colors Combine red, green, and blue
		g000-255	
		b000-255	
Dimmer Speed	DIM	OFF	Dimmer speed settings off, fast, medium, or slow
		dIM1	
		dIM2	
		dIM3	
Infrared Mode	SET	On	Turns on Infrared mode for IRC-6 remote use
		OFF	

DMX Linking The COLORband PiX USB can work with a DMX controller when linked by DMX serial connections. Instructions for DMX operation are in the User Manual. A DMX Primer is available from www.chauvetlighting.com.

Starting Address To ensure full access to all channels in each DMX mode, the highest recommended DMX address is **472**.

Master/Slave Connection The COLORband PiX USB uses the DMX data connection for its Master/Slave mode. Instructions for connecting and configuring this product for Master/Slave operation are in the User Manual.



- **A COLORband PiX USB must be the master product when in Master/Slave configuration with COLORband PiX products.**
- **Slave products must be set to 36CH mode.**

Infrared Remote Control The COLORband PiX USB is fully compatible with the Infrared Remote Control (IRC-6) from CHAUVET DJ. For more information on the IRC-6 or to download instructions, go to www.chauvetlighting.com.

D-Fi USB Connectivity The COLORband PiX USB is able to become a D-Fi wireless receiver/transmitter with the use of the D-Fi USB from CHAUVET DJ. Simply set the DIP switch D-Fi receiving/transmitting channel, plug it into the USB port then set the product's DMX Personality and DMX Address. Further instructions for connecting and configuring this product for D-Fi USB operation are in the User Manual.



WARNING! DO NOT plug anything other than a D-Fi USB into the USB port. Doing so may cause damage to the product.

Once plugged in, the D-Fi USB will take over the product. Wired DMX, manual display control/menu buttons and IRC-6 will be unavailable until you unplug the D-Fi USB. The priority levels are:



1. D-Fi USB
2. Wired DMX
3. IRC-6 Remote Control
4. Manual Digital Display/Menu Buttons

DMX Values

41CH	Channel	Function	Value	Percent/Setting	Zone
	1	Red 1	000 ◊ 255	0–100%	1
	2	Green 1	000 ◊ 255	0–100%	
	3	Blue 1	000 ◊ 255	0–100%	
	4	Red 2	000 ◊ 255	0–100%	2
	5	Green 2	000 ◊ 255	0–100%	
	6	Blue 2	000 ◊ 255	0–100%	
	7	Red 3	000 ◊ 255	0–100%	3
	8	Green 3	000 ◊ 255	0–100%	
	9	Blue 3	000 ◊ 255	0–100%	
	10	Red 4	000 ◊ 255	0–100%	4
	11	Green 4	000 ◊ 255	0–100%	
	12	Blue 4	000 ◊ 255	0–100%	
	13	Red 5	000 ◊ 255	0–100%	5
	14	Green 5	000 ◊ 255	0–100%	
	15	Blue 5	000 ◊ 255	0–100%	
	16	Red 6	000 ◊ 255	0–100%	6
	17	Green 6	000 ◊ 255	0–100%	
	18	Blue 6	000 ◊ 255	0–100%	
	19	Red 7	000 ◊ 255	0–100%	7
	20	Green 7	000 ◊ 255	0–100%	
	21	Blue 7	000 ◊ 255	0–100%	
	22	Red 8	000 ◊ 255	0–100%	8
	23	Green 8	000 ◊ 255	0–100%	
	24	Blue 8	000 ◊ 255	0–100%	
	25	Red 9	000 ◊ 255	0–100%	9
	26	Green 9	000 ◊ 255	0–100%	
	27	Blue 9	000 ◊ 255	0–100%	
	28	Red 10	000 ◊ 255	0–100%	10
	29	Green 10	000 ◊ 255	0–100%	
	30	Blue 10	000 ◊ 255	0–100%	
	31	Red 11	000 ◊ 255	0–100%	11
	32	Green 11	000 ◊ 255	0–100%	
	33	Blue 11	000 ◊ 255	0–100%	
	34	Red 12	000 ◊ 255	0–100%	12
	35	Green 12	000 ◊ 255	0–100%	
	36	Blue 12	000 ◊ 255	0–100%	

Zones for DMX Control (41CH)

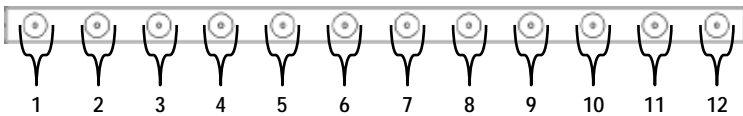

41CH (cont.)	Channel	Function	Value	Percent/Setting	
	37	Color Macros	000 ó 015	No function	
			016 ó 255	Color macros	
	38	Strobe (When CH39 is 000 ó 031)	000 ó 015	No function	
			016 ó 255	Strobe (slow to fast)	
		Auto Speed (When CH39 is 032 ó 226)	000 ó 255	Auto program speed (slow to fast)	
			Sound Sensitivity (When CH39 is 227 ó 255)	000 ó 010	Sound sensitivity off
	011 ó 255	Sound sensitivity (low to high)			
	39	Auto Programs	000 ó 031	No function	
			032 ó 063	Pulse effect 0–100%	When Ch. 1–36 are active
			064 ó 095	Pulse effect 100%–0	
			096 ó 114	Pulse effect 100%–0–100%	
			115 ó 122	Auto program 1	
			123 ó 130	Auto program 2	
			131 ó 138	Auto program 3	
			139 ó 146	Auto program 4	
			147 ó 154	Auto program 5	
			155 ó 162	Auto program 6	
			163 ó 170	Auto program 7	
			171 ó 178	Auto program 8	
			179 ó 186	Auto program 9	
			187 ó 194	Auto program 10	
			195 ó 202	Auto program 11	
			203 ó 210	Auto program 12	
			211 ó 218	Auto program 13	
219 ó 226	Auto program 14				
227 ó 255	Sound-Active program				
40	Dimmer	000 ó 255	0–100%		
	41	Dimmer Speed Mode	000 ó 051	Dimmer Speed set from display	
			052 ó 101	Dimmer speed mode off	
			102 ó 152	Dimmer speed mode 1 fast	
			153 ó 203	Dimmer speed mode 2 medium	
			204 ó 255	Dimmer speed mode 3 slow	

36CH	Channel	Function	Value	Percent/Setting	Zone
	1	Red 1	000 ◊ 255	0–100%	1
	2	Green 1	000 ◊ 255	0–100%	
	3	Blue 1	000 ◊ 255	0–100%	
	4	Red 2	000 ◊ 255	0–100%	2
	5	Green 2	000 ◊ 255	0–100%	
	6	Blue 2	000 ◊ 255	0–100%	
	7	Red 3	000 ◊ 255	0–100%	3
	8	Green 3	000 ◊ 255	0–100%	
	9	Blue 3	000 ◊ 255	0–100%	
	10	Red 4	000 ◊ 255	0–100%	4
	11	Green 4	000 ◊ 255	0–100%	
	12	Blue 4	000 ◊ 255	0–100%	
	13	Red 5	000 ◊ 255	0–100%	5
	14	Green 5	000 ◊ 255	0–100%	
	15	Blue 5	000 ◊ 255	0–100%	
	16	Red 6	000 ◊ 255	0–100%	6
	17	Green 6	000 ◊ 255	0–100%	
	18	Blue 6	000 ◊ 255	0–100%	
	19	Red 7	000 ◊ 255	0–100%	7
	20	Green 7	000 ◊ 255	0–100%	
	21	Blue 7	000 ◊ 255	0–100%	
	22	Red 8	000 ◊ 255	0–100%	8
	23	Green 8	000 ◊ 255	0–100%	
	24	Blue 8	000 ◊ 255	0–100%	
	25	Red 9	000 ◊ 255	0–100%	9
	26	Green 9	000 ◊ 255	0–100%	
	27	Blue 9	000 ◊ 255	0–100%	
	28	Red 10	000 ◊ 255	0–100%	10
	29	Green 10	000 ◊ 255	0–100%	
	30	Blue 10	000 ◊ 255	0–100%	
	31	Red 11	000 ◊ 255	0–100%	11
	32	Green 11	000 ◊ 255	0–100%	
	33	Blue 11	000 ◊ 255	0–100%	
	34	Red 12	000 ◊ 255	0–100%	12
	35	Green 12	000 ◊ 255	0–100%	
	36	Blue 12	000 ◊ 255	0–100%	

Zones for DMX Control (36CH)

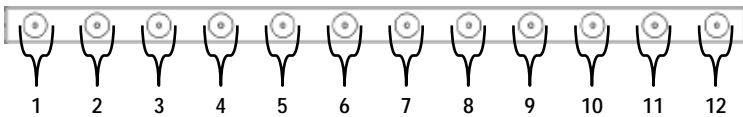

18CH	Channel	Function	Value	Percent/Setting	Zone
	1	Red 1	000 ◊ 255	0–100%	1
	2	Green 1	000 ◊ 255	0–100%	
	3	Blue 1	000 ◊ 255	0–100%	
	4	Red 2	000 ◊ 255	0–100%	2
	5	Green 2	000 ◊ 255	0–100%	
	6	Blue 2	000 ◊ 255	0–100%	
	7	Red 3	000 ◊ 255	0–100%	3
	8	Green 3	000 ◊ 255	0–100%	
	9	Blue 3	000 ◊ 255	0–100%	
	10	Red 4	000 ◊ 255	0–100%	4
	11	Green 4	000 ◊ 255	0–100%	
	12	Blue 4	000 ◊ 255	0–100%	
	13	Red 5	000 ◊ 255	0–100%	5
	14	Green 5	000 ◊ 255	0–100%	
	15	Blue 5	000 ◊ 255	0–100%	
	16	Red 6	000 ◊ 255	0–100%	6
	17	Green 6	000 ◊ 255	0–100%	
	18	Blue 6	000 ◊ 255	0–100%	

Zones for DMX Control (18CH)

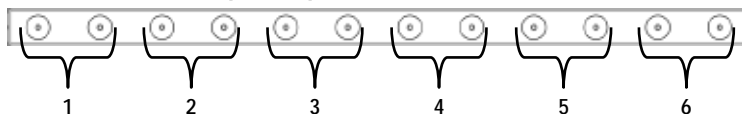

12CH	Channel	Function	Value	Percent/Setting	Zone
	1	Red 1	000 ◊ 255	0–100%	1
	2	Green 1	000 ◊ 255	0–100%	
	3	Blue 1	000 ◊ 255	0–100%	
	4	Red 2	000 ◊ 255	0–100%	2
	5	Green 2	000 ◊ 255	0–100%	
	6	Blue 2	000 ◊ 255	0–100%	
	7	Red 3	000 ◊ 255	0–100%	3
	8	Green 3	000 ◊ 255	0–100%	
	9	Blue 3	000 ◊ 255	0–100%	
	10	Red 4	000 ◊ 255	0–100%	4
	11	Green 4	000 ◊ 255	0–100%	
	12	Blue 4	000 ◊ 255	0–100%	

Zones for DMX Control (12CH)

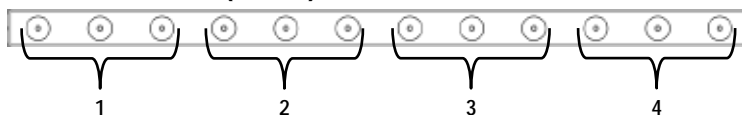

9-CH	Channel	Function	Value	Percent/Setting	Zone
	1	Red 1	000 ◊ 255	0–100%	1
	2	Green 1	000 ◊ 255	0–100%	
	3	Blue 1	000 ◊ 255	0–100%	
	4	Red 2	000 ◊ 255	0–100%	2
	5	Green 2	000 ◊ 255	0–100%	
	6	Blue 2	000 ◊ 255	0–100%	
	7	Red 3	000 ◊ 255	0–100%	3
	8	Green 3	000 ◊ 255	0–100%	
	9	Blue 3	000 ◊ 255	0–100%	

Zones for DMX Control (9-CH)

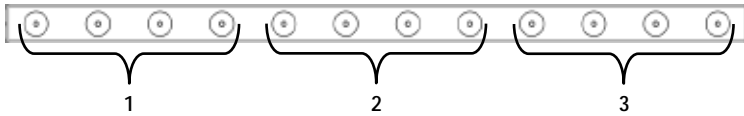

8-CH	Channel	Function	Value	Percent/Setting
	1	Red	000 ◊ 255	0–100%
	2	Green	000 ◊ 255	0–100%
	3	Blue	000 ◊ 255	0–100%
	4	Color Macros	000 ◊ 015	No function
			016 ◊ 255	Color macros
	5	Strobe (When CH6 is 000 ◊ 031)	000 ◊ 015	No function
			016 ◊ 255	Strobe (slow to fast)
		Auto Speed (When CH6 is 032 ◊ 226)	000 ◊ 255	Auto program speed (slow to fast)
	5	Sound Sensitivity (When CH6 is 227 ◊ 255)	000 ◊ 010	Sound sensitivity off
				011 ◊ 255

8-CH (cont.)	Channel	Function	Value	Percent/Setting
6	6	Auto Programs	000 ◊ 031	No function
			032 ◊ 063	Pulse effect 0–100%
			064 ◊ 095	Pulse effect 100%–0
			096 ◊ 114	Pulse effect 100%–0–100%
			115 ◊ 122	Auto program 1
			123 ◊ 130	Auto program 2
			131 ◊ 138	Auto program 3
			139 ◊ 146	Auto program 4
			147 ◊ 154	Auto program 5
			155 ◊ 162	Auto program 6
			163 ◊ 170	Auto program 7
			171 ◊ 178	Auto program 8
			179 ◊ 186	Auto program 9
			187 ◊ 194	Auto program 10
			195 ◊ 202	Auto program 11
			203 ◊ 210	Auto program 12
			211 ◊ 218	Auto program 13
219 ◊ 226	Auto program 14			
227 ◊ 255	Sound-Active program			
7	7	Dimmer	000 ◊ 255	0–100%
8	8	Dimmer Speed Mode	000 ◊ 051	Dimmer Speed set from display
			052 ◊ 101	Dimmer speed mode off
			102 ◊ 152	Dimmer speed mode 1 fast
			153 ◊ 203	Dimmer speed mode 2 medium
			204 ◊ 255	Dimmer speed mode 3 slow

When Ch. 1–3 are active

7-CH	Channel	Function	Value	Percent/Setting
	1	Red	000 ◊ 255	0–100%
	2	Green	000 ◊ 255	0–100%
	3	Blue	000 ◊ 255	0–100%
4	4	Color Macros	000 ◊ 015	No function
			016 ◊ 255	Color macros
5	5	Strobe (When CH6 is 000 ◊ 031)	000 ◊ 015	No function
		016 ◊ 255	Strobe (slow to fast)	
	5	Auto Speed (When CH6 is 032 ◊ 223)	000 ◊ 255	Auto program speed (slow to fast)
6	6	Auto Programs	000 ◊ 031	No function
			032 ◊ 063	Pulse effect 0–100%
			064 ◊ 095	Pulse effect 100%–0
			096 ◊ 114	Pulse effect 100%–0–100%
			115 ◊ 122	Chase program
			123 ◊ 159	Auto fade transition
			160 ◊ 191	3-color program (fading)
192 ◊ 223	7-color program (fading)			
224 ◊ 255	Sound-Active program			
7	7	Dimmer	000 ◊ 255	0–100%

When Ch. 1–3 are active

6-CH	Channel	Function	Value	Percent/Setting	Zone
	1	Red 1	000 ó 255	0–100%	1
	2	Green 1	000 ó 255	0–100%	
	3	Blue 1	000 ó 255	0–100%	
	4	Red 2	000 ó 255	0–100%	2
	5	Green 2	000 ó 255	0–100%	
	6	Blue 2	000 ó 255	0–100%	

Zones for DMX Control (6-CH)

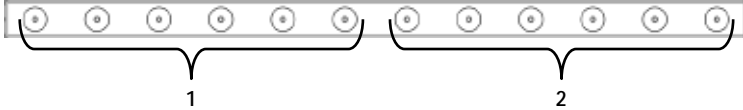

4-CH	Channel	Function	Value	Percent/Setting
	1	Red	000 ó 255	0–100%
	2	Green	000 ó 255	0–100%
	3	Blue	000 ó 255	0–100%
	4	Dimmer	000 ó 255	0–100%

3-CH	Channel	Function	Value	Percent/Setting
	1	Red	000 ó 255	0–100%
	2	Green	000 ó 255	0–100%
	3	Blue	000 ó 255	0–100%

Acerca de esta guía

La Guía de referencia rápida (GRR) del COLORband PiX USB contiene información básica sobre el producto, como montaje, opciones de menú y valores DMX. Descargue el manual de usuario de www.chauvetlighting.com para una información más detallada.

Exención de responsabilidad

La información y especificaciones contenidas en esta GRR están sujetas a cambio sin previo aviso.

Notas de seguridad

Estas notas de seguridad incluyen información importante sobre el montaje, uso y mantenimiento.



- Conecte este producto SOLO a un circuito con toma de tierra y protegido.
- Desconecte siempre de la alimentación antes de la limpieza o sustitución del fusible.
- NO mire a la fuente de luz cuando el producto esté encendido.
- Asegúrese de que el cable de alimentación no está retorcido ni estropeado.
- Nunca desconecte este producto de la alimentación tirando del cable.
- Cuando monte este producto en alto, use un cable de seguridad.
- NO permita la presencia de materiales inflamables cerca de la unidad cuando esté en funcionamiento.
- NO toque este producto cuando esté en funcionamiento, pues podría estar caliente.



- La tensión del enchufe al que conecte este producto ha de estar en el rango establecido en el grabado o en el panel posterior del producto.
- ¡Este producto es para uso en interiores solamente! (IP20) Para evitar riesgos de incendio o descarga, no exponga este producto a la lluvia o la humedad.
- Monte siempre este producto en una ubicación con ventilación adecuada, al menos a 20 in (50 cm) de superficies adyacentes.
- Asegúrese de que ninguna ranura de ventilación en la carcasa de la unidad queda bloqueada.
- Nunca conecte este producto a un atenuador o reostato.
- Sustituya el fusible con uno del mismo tipo y categoría.
- Use SOLAMENTE los soportes de colgar/montar o las asas para mover este producto.
- La temperatura ambiente máxima es de 104 °F (40 °C). No haga funcionar este producto a temperaturas más altas.
- En caso de un problema grave de funcionamiento, deje de usarlo inmediatamente.
- NO abra este producto. No contiene piezas reparables por el usuario.
- Para evitar un desgaste innecesario y alargar su vida útil, desconecte completamente el producto mediante el interruptor o desenchufándolo durante periodos en que no se use.

Contacto

Fuera de EE. UU., Reino Unido, Irlanda, México o Benelux póngase en contacto con su distribuidor para solicitar asistencia o devolver un producto. Visite www.chauvetlighting.com para información de contacto.

Qué va incluido

- COLORband PiX USB
- Soporte para colgar con material de montaje
- Cable de alimentación
- Tarjeta de garantía
- Guía de referencia rápida

Para empezar

Desembale su COLORband PiX USB y asegúrese de que ha recibido todas las partes en buen estado. Si la caja o los componentes parecen dañados, notifíquelo inmediatamente al transportista, no a Chauvet.

Descripción del producto

El COLORband PiX USB es una banda de luz LED de tamaño estándar con control de zona individual para efectos de mapa de píxeles. Tecnología de infrarrojos integrada que le ofrece colores estáticos fácilmente controlables y programas automáticos con el mando a distancia IRC-6 opcional. DMX controla cómodamente sin cables gracias al puerto D-Fi USB integrado. Los doce LED tres colores de alta potencia casi eliminan las sombras multicolor, y la emisión de luz suave y uniforme lo hace perfecto como *blinder* o para baño de luz.

Visión general del producto

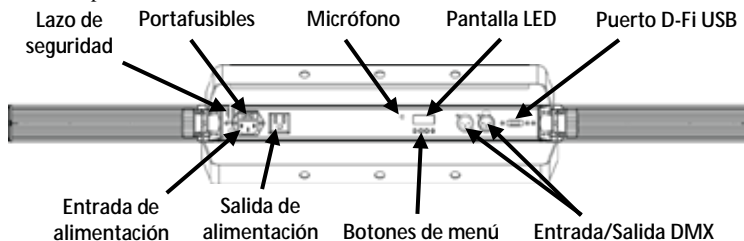

Corriente alterna

¡ADVERTENCIA! NO enchufe nada que no sea un D-Fi USB en el puerto USB. Si lo hace, podría producir daños al producto.

Este producto tiene una fuente de alimentación con detección automática que puede funcionar con un rango de tensión de entrada de 100–240 VCA, 50/60 Hz.



Alimentación en cadena

Para evitar un desgaste innecesario y alargar su vida útil, desconecte completamente el producto mediante el interruptor o desenchufándolo durante periodos en que no se use.

Para ver el máximo número de COLORband PiX USB que se pueden alimentar en cadena a 120 V o a 240 V, consulte el Manual de usuario o la etiqueta del producto.

Sustitución del fusible

1. Desconecte el producto de la alimentación.
2. Haga cuña con la punta de un destornillador plano en la ranura del portafusibles.
3. Saque la tapa de seguridad de la carcasa.
4. Quite el fusible fundido de la sujeción en la parte frontal de la tapa de seguridad y sustituya el fusible con otro del mismo tipo y categoría.
5. Vuelva a insertar el portafusibles y conecte de nuevo la alimentación.

Montaje

Antes de montar este producto, lea las [Notas de seguridad](#).

Diagrama de montaje

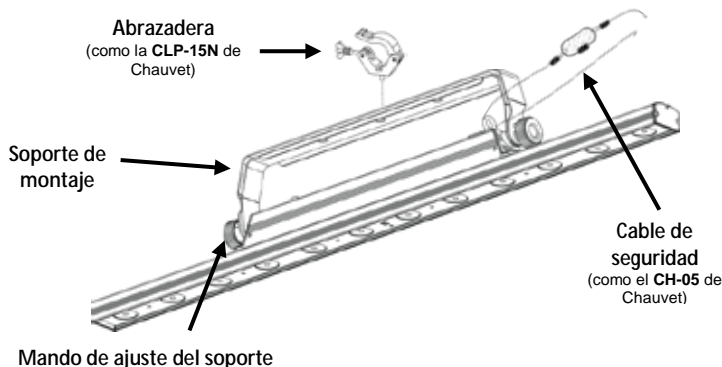

Descripción del panel de control	Botón	Función
	<MENU>	Sale del menú o función actual
	<UP>	Navega hacia arriba por la lista de menú y aumenta el valor numérico cuando está en una función
	<DOWN>	Navega hacia abajo por la lista de menú y disminuye el valor numérico cuando está en una función
	<ENTER>	Habilita el menú actualmente en pantalla o configura el valor seleccionado actualmente dentro de la función seleccionada

Opciones de menú

Modo	Niveles de programación		Descripción
Modo DMX	d	3-CH	Selecciona la personalidad DMX y el valor inicial DMX
		4-CH	
		6-CH	
		7-CH	
		8-CH	
		9-CH	
		12CH	
		18CH	
		36CH	
41CH			
Colores estáticos	C--	C1 (rojo)	Color estático
		C2 (verde)	
		C3 (azul)	
		C4 (cian)	
		C5 (magenta)	
		C6 (amarillo)	
		C7 (blanco)	
Programas automáticos	P--	P 1-14	Configura programas automáticos 1-14
Velocidad	S--	S 1-100	Ajusta la velocidad de los programas automáticos
Activo por sonido	Snd		Configura el modo activo por sonido
Sensibilidad al sonido	SenS	u 0-100	Ajusta la sensibilidad del modo sonido
Mezcla de colores personalizado	U--	r000-255	Colores estáticos personalizados Combina rojo, verde y azul
		g000-255	
		b000-255	
Velocidad del atenuador	dIM	OFF	Ajustes de velocidad del atenuador apagado, rápida, intermedia y lenta
		dIM1	
		dIM2	
		dIM3	
Modo infrarrojos	SET	On	Enciende el modo Infrarrojos para el mando a distancia IRC-6
		OFF	

Enlace DMX El COLORband PiX USB puede funcionar con un controlador DMX cuando se enlaza por conexiones serie DMX. Las instrucciones para conectar y configurar este producto para funcionamiento DMX están en el Manual de usuario. Si no está familiarizado con DMX, descargue el Manual DMX de.

Dirección de inicio Para asegurarse acceso total a todos los canales en cada modo DMX, la dirección DMX más recomendable es **472**.

Conexión Maestro/Esclavo El COLORband PiX USB usa la conexión de datos DMX para su modo Maestro/Esclavo. Las instrucciones para conectar y configurar este producto para funcionamiento Maestro/Esclavo están en el Manual de usuario.



- **Un COLORband PiX USB debe ser el producto maestro en una configuración Maestro/Esclavo con productos COLORband PiX.**
- **Productos de esclavos se deben establecer en el modo 36CH.**

IRC-6 (control remoto por infrarrojos) El COLORband PiX USB es totalmente compatible con el control remoto por infrarrojos (IRC-6) de CHAUVET DJ. Para información adicional sobre el IRC-6 o para descargar las instrucciones, consulte www.chauvetlighting.com.

Conectividad D-Fi USB El COLORband PiX USB tiene la capacidad de convertirse en un receptor/transmisor D-Fi inalámbrico utilizando el D-Fi USB de CHAUVET DJ. Simplemente configure el conmutador DIP para el canal de recepción/transmisión del D-Fi, enchúfelo en el puerto USB y luego configure la personalidad DMX del producto y la dirección DMX. Consulte las demás instrucciones para conectar y configurar este producto para funcionamiento del D-Fi USB en el Manual de usuario.



¡ADVERTENCIA! NO enchufe nada que no sea un D-Fi USB en el puerto USB. Si lo hace, podría producir daños al producto.



Una vez conectado, el D-Fi USB tomará el control del producto. El DMX por cable, el control de pantalla manual/botones de menú y el IRC-6 no estarán disponibles hasta que desconecte el D-Fi USB. Los niveles de prioridad son:

- 1. D-Fi USB**
- 2. DMX por cable**
- 3. Mando a distancia IRC-6**
- 4. Control de pantalla manual/Botones de menú**

Valores DMX

41CH	Canal	Función	Valor	Porcentaje/Configuración	Zona
	1	Rojo 1	000 ó 255	0-100%	1
	2	Verde 1	000 ó 255	0-100%	
	3	Azul 1	000 ó 255	0-100%	2
	4	Rojo 2	000 ó 255	0-100%	
	5	Verde 2	000 ó 255	0-100%	
	6	Azul 2	000 ó 255	0-100%	3
	7	Rojo 3	000 ó 255	0-100%	
	8	Verde 3	000 ó 255	0-100%	
	9	Azul 3	000 ó 255	0-100%	4
	10	Rojo 4	000 ó 255	0-100%	
	11	Verde 4	000 ó 255	0-100%	5
	12	Azul 4	000 ó 255	0-100%	
	13	Rojo 5	000 ó 255	0-100%	
	14	Verde 5	000 ó 255	0-100%	
	15	Azul 5	000 ó 255	0-100%	
	16	Rojo 6	000 ó 255	0-100%	7
	17	Verde 6	000 ó 255	0-100%	
	18	Azul 6	000 ó 255	0-100%	8
	19	Rojo 7	000 ó 255	0-100%	
	20	Verde 7	000 ó 255	0-100%	
	21	Azul 7	000 ó 255	0-100%	9
	22	Rojo 8	000 ó 255	0-100%	
	23	Verde 8	000 ó 255	0-100%	10
	24	Azul 8	000 ó 255	0-100%	
	25	Rojo 9	000 ó 255	0-100%	
	26	Verde 9	000 ó 255	0-100%	11
	27	Azul 9	000 ó 255	0-100%	
	28	Rojo 10	000 ó 255	0-100%	12
	29	Verde 10	000 ó 255	0-100%	
	30	Azul 10	000 ó 255	0-100%	
	31	Rojo 11	000 ó 255	0-100%	11
	32	Verde 11	000 ó 255	0-100%	
	33	Azul 11	000 ó 255	0-100%	12
	34	Rojo 12	000 ó 255	0-100%	
	35	Verde 12	000 ó 255	0-100%	
	36	Azul 12	000 ó 255	0-100%	

Zonas para control DMX (41CH)

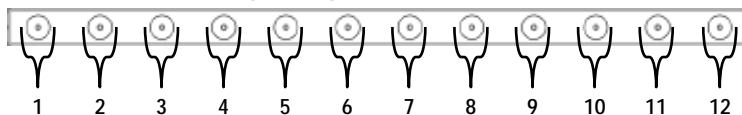

41CH (cont.)	Canal	Función	Valor	Porcentaje/Configuración	
37	Macros de color		000 ó 015	Sin función	
			016 ó 255	Macros de color	
38	Estroboscopio (cuando el C 39 está entre 000 ó 031)		000 ó 015	Sin función	
			016 ó 255	Estroboscopio, lenta a rápida	
	Velocidad de programa (cuando el C 39 está entre 032 ó 226)		000 ó 255	Velocidad de programa, lenta a rápida	
			Sensibilidad al sonido (cuando el C 39 está entre 227 ó 255)	000 ó 010	Sensibilidad apagado
		011 ó 255	Sensibilidad baja a alta		
39	Programas automáticos		000 ó 031	Sin función	
			032 ó 063	Efecto pulso 0–100%	Canales 1–36 deben estar activos
			064 ó 095	Efecto pulso 100%–0%	
			096 ó 114	Efecto pulso 100%–0%–100%	
			115 ó 122	Programa automático 1	
			123 ó 130	Programa automático 2	
			131 ó 138	Programa automático 3	
			139 ó 146	Programa automático 4	
			147 ó 154	Programa automático 5	
			155 ó 162	Programa automático 6	
			163 ó 170	Programa automático 7	
			171 ó 178	Programa automático 8	
			179 ó 186	Programa automático 9	
			187 ó 194	Programa automático 10	
			195 ó 202	Programa automático 11	
			203 ó 210	Programa automático 12	
	211 ó 218	Programa automático 13			
	219 ó 226	Programa automático 14			
	227 ó 255	Programa activo por sonido			
40	Atenuador		000 ó 255	0–100%	
41	Velocidad atenuador		000 ó 051	Ajuste de la velocidad del atenuador desde la pantalla	
			052 ó 101	Modo velocidad del atenuador apagado	
			102 ó 152	Modo velocidad del atenuador 1 rápida	
			153 ó 203	Modo velocidad del atenuador 2 intermedia	
			204 ó 255	Modo velocidad del atenuador 3 lenta	

36CH	Canal	Función	Valor	Porcentaje/Configuración	Zona
	1	Rojo 1	000 ó 255	0-100%	1
	2	Verde 1	000 ó 255	0-100%	
	3	Azul 1	000 ó 255	0-100%	
	4	Rojo 2	000 ó 255	0-100%	2
	5	Verde 2	000 ó 255	0-100%	
	6	Azul 2	000 ó 255	0-100%	
	7	Rojo 3	000 ó 255	0-100%	3
	8	Verde 3	000 ó 255	0-100%	
	9	Azul 3	000 ó 255	0-100%	
	10	Rojo 4	000 ó 255	0-100%	4
	11	Verde 4	000 ó 255	0-100%	
	12	Azul 4	000 ó 255	0-100%	
	13	Rojo 5	000 ó 255	0-100%	5
	14	Verde 5	000 ó 255	0-100%	
	15	Azul 5	000 ó 255	0-100%	
	16	Rojo 6	000 ó 255	0-100%	6
	17	Verde 6	000 ó 255	0-100%	
	18	Azul 6	000 ó 255	0-100%	
	19	Rojo 7	000 ó 255	0-100%	7
	20	Verde 7	000 ó 255	0-100%	
	21	Azul 7	000 ó 255	0-100%	
	22	Rojo 8	000 ó 255	0-100%	8
	23	Verde 8	000 ó 255	0-100%	
	24	Azul 8	000 ó 255	0-100%	
	25	Rojo 9	000 ó 255	0-100%	9
	26	Verde 9	000 ó 255	0-100%	
	27	Azul 9	000 ó 255	0-100%	
	28	Rojo 10	000 ó 255	0-100%	10
	29	Verde 10	000 ó 255	0-100%	
	30	Azul 10	000 ó 255	0-100%	
	31	Rojo 11	000 ó 255	0-100%	11
	32	Verde 11	000 ó 255	0-100%	
	33	Azul 11	000 ó 255	0-100%	
	34	Rojo 12	000 ó 255	0-100%	12
	35	Verde 12	000 ó 255	0-100%	
	36	Azul 12	000 ó 255	0-100%	

Zonas para control DMX (36CH)

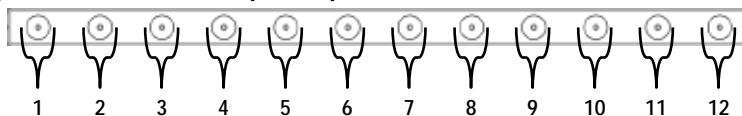

18CH	Canal	Función	Valor	Porcentaje/Configuración	Zona
	1	Rojo 1	000 ó 255	0-100%	1
	2	Verde 1	000 ó 255	0-100%	
	3	Azul 1	000 ó 255	0-100%	
	4	Rojo 2	000 ó 255	0-100%	2
	5	Verde 2	000 ó 255	0-100%	
	6	Azul 2	000 ó 255	0-100%	
	7	Rojo 3	000 ó 255	0-100%	3
	8	Verde 3	000 ó 255	0-100%	
	9	Azul 3	000 ó 255	0-100%	
	10	Rojo 4	000 ó 255	0-100%	4
	11	Verde 4	000 ó 255	0-100%	
	12	Azul 4	000 ó 255	0-100%	
	13	Rojo 5	000 ó 255	0-100%	5
	14	Verde 5	000 ó 255	0-100%	
	15	Azul 5	000 ó 255	0-100%	
	16	Rojo 6	000 ó 255	0-100%	6
	17	Verde 6	000 ó 255	0-100%	
	18	Azul 6	000 ó 255	0-100%	

Zonas para control DMX (18CH)

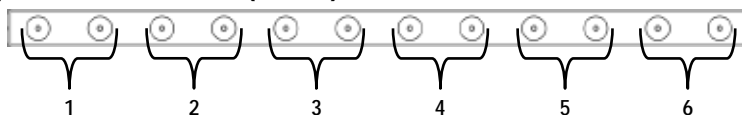

12CH	Canal	Función	Valor	Porcentaje/Configuración	Zona
	1	Rojo 1	000 ó 255	0-100%	1
	2	Verde 1	000 ó 255	0-100%	
	3	Azul 1	000 ó 255	0-100%	
	4	Rojo 2	000 ó 255	0-100%	2
	5	Verde 2	000 ó 255	0-100%	
	6	Azul 2	000 ó 255	0-100%	
	7	Rojo 3	000 ó 255	0-100%	3
	8	Verde 3	000 ó 255	0-100%	
	9	Azul 3	000 ó 255	0-100%	
	10	Rojo 4	000 ó 255	0-100%	4
	11	Verde 4	000 ó 255	0-100%	
	12	Azul 4	000 ó 255	0-100%	

Zonas para control DMX (12CH)

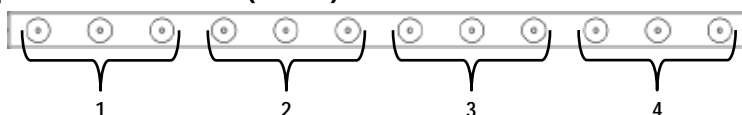

9-CH	Canal	Función	Valor	Porcentaje/Configuración	Zona
	1	Rojo 1	000 ó 255	0–100%	1
	2	Verde 1	000 ó 255	0–100%	
	3	Azul 1	000 ó 255	0–100%	
	4	Rojo 2	000 ó 255	0–100%	2
	5	Verde 2	000 ó 255	0–100%	
	6	Azul 2	000 ó 255	0–100%	
	7	Rojo 3	000 ó 255	0–100%	3
	8	Verde 3	000 ó 255	0–100%	
	9	Azul 3	000 ó 255	0–100%	

Zonas para control DMX (9-CH)

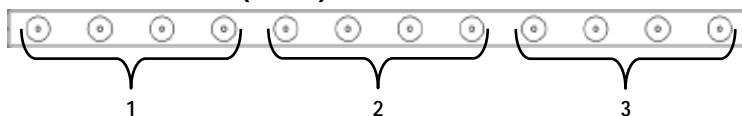

8-CH	Canal	Función	Valor	Porcentaje/Configuración
	1	Rojo	000 ó 255	0–100%
	2	Verde	000 ó 255	0–100%
	3	Azul	000 ó 255	0–100%
	4	Macros de color	000 ó 015	Sin función
			016 ó 255	Macros de color
	5	Estroboscopio (cuando el C 6 está entre 000 ó 031)	000 ó 015	Sin función
			016 ó 255	Estroboscopio, lenta a rápida
		Velocidad de programa (cuando el C 6 está entre 032 ó 226)	000 ó 255	Velocidad de programa, lenta a rápida
	5	Sensibilidad al sonido (cuando el C 6 está entre 227 ó 255)	000 ó 010	Sensibilidad apagado
			011 ó 255	Sensibilidad baja a alta

8-CH (cont.)	Canal	Función	Valor	Porcentaje/Configuración	
6		Programas automáticos	000 ó 031	Sin función	
			032 ó 063	Efecto pulso 0–100%	Canales 1–3 deben estar activos
			064 ó 095	Efecto pulso 100%–0%	
			096 ó 114	Efecto pulso 100%–0%–100%	
			115 ó 122	Programa automático 1	
			123 ó 130	Programa automático 2	
			131 ó 138	Programa automático 3	
			139 ó 146	Programa automático 4	
			147 ó 154	Programa automático 5	
			155 ó 162	Programa automático 6	
			163 ó 170	Programa automático 7	
			171 ó 178	Programa automático 8	
			179 ó 186	Programa automático 9	
			187 ó 194	Programa automático 10	
			195 ó 202	Programa automático 11	
			203 ó 210	Programa automático 12	
			211 ó 218	Programa automático 13	
			219 ó 226	Programa automático 14	
227 ó 255	Programa activo por sonido				
7	Atenuador		000 ó 255	0–100%	
8	Velocidad atenuador		000 ó 051	Ajuste de la velocidad del atenuador desde la pantalla	
			052 ó 101	Modo velocidad del atenuador apagado	
			102 ó 152	Modo velocidad del atenuador 1 rápida	
			153 ó 203	Modo velocidad del atenuador 2 intermedia	
			204 ó 255	Modo velocidad del atenuador 3 lenta	

7-CH	Canal	Función	Valor	Porcentaje/Configuración	
	1	Rojo	000 ó 255	0–100%	
	2	Verde	000 ó 255	0–100%	
	3	Azul	000 ó 255	0–100%	
	4	Macros de color	000 ó 015	Sin función	
			016 ó 255	Macros de color	
	5	Estroboscopio (cuando el C 6 está entre 000 ó 031)	000 ó 015	Sin función	
			016 ó 255	Estroboscopio, lenta a rápida	
	5	Velocidad de programa (cuando el C 6 está entre 032 ó 223)	000 ó 255	Velocidad de programa, lenta a rápida	
	6	Programas automáticos	000 ó 031	Sin función	
			032 ó 063	Efecto pulso 0–100%	Canales 1–3 deben estar activos
			064 ó 095	Efecto pulso 100%–0%	
			096 ó 114	Efecto pulso 100%–0%–100%	
			115 ó 122	Programa de secuencia	
			123 ó 159	Transición fade automática	
			160 ó 191	Transición fade automática (3 colores)	
			192 ó 223	Transición fade automática (7 colores)	
	224 ó 255	Programa activo por sonido			
	7	Atenuador	000 ó 255	0–100%	

6-CH	Canal	Función	Valor	Porcentaje/Configuración	Zona
	1	Rojo 1	000 ó 255	0–100%	1
	2	Verde 1	000 ó 255	0–100%	
	3	Azul 1	000 ó 255	0–100%	
	4	Rojo 2	000 ó 255	0–100%	2
	5	Verde 2	000 ó 255	0–100%	
	6	Azul 2	000 ó 255	0–100%	

Zonas para control DMX (6-CH)

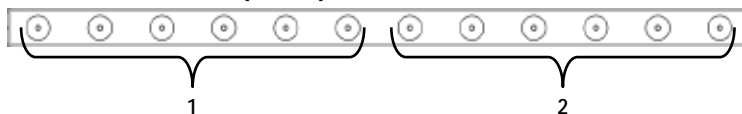

4-CH	Canal	Función	Valor	Porcentaje/Configuración
	1	Rojo	000 ó 255	0–100%
	2	Verde	000 ó 255	0–100%
	3	Azul	000 ó 255	0–100%
	4	Atenuador	000 ó 255	0–100%

3-CH	Canal	Función	Valor	Porcentaje/Configuración
	1	Rojo	000 ó 255	0–100%
	2	Verde	000 ó 255	0–100%
	3	Azul	000 ó 255	0–100%

A propos de ce manuel

Le Manuel de Référence (MR) du COLORband PiX USB reprend des informations de base sur cet appareil notamment en matière de montage, d'options de menu et de valeurs DMX. Veuillez télécharger le manuel d'utilisation à partir du site internet www.chauvetlighting.com pour plus de détails.

Clause de non Responsabilité

Les informations et caractéristiques contenues dans ce MR sont sujettes à modification sans préavis.

Consignes de Sécurité

Ces consignes de sécurité contiennent des informations importantes en matière d'installation, d'utilisation et d'entretien.



- Cet appareil DOIT être relié à un circuit mis à la terre et protégé.
- Toujours débrancher l'appareil de la source d'alimentation avant de le nettoyer ou de remplacer son fusible.
- NE PAS exposer directement les yeux à la source de lumière lorsque le produit est allumé.
- Veillez à ce que le cordon d'alimentation ne soit jamais pincé ou endommagé.
- Ne débranchez jamais cet appareil en tirant sur le cordon d'alimentation.
- En cas de montage de l'appareil en hauteur, veillez à toujours utiliser un câble de sécurité.
- NE PAS laisser de produit inflammable à proximité de l'appareil lorsque celui-ci fonctionne.
- NE PAS toucher au boîtier de l'appareil lorsqu'il est en fonctionnement, celui-ci pouvant être très chaud.



- La tension de la source d'énergie à laquelle est connecté cet appareil doit être dans la plage indiquée sur l'étiquette ou sur le panneau arrière de l'appareil.
- Cet appareil doit uniquement être utilisé en intérieur ! (IP20) Afin d'éviter tout risque d'incendie ou de décharge électrique, veillez à n'exposer cet appareil ni à la pluie ni à l'humidité.
- Installez toujours cet appareil dans un endroit bien ventilé à au moins 50 cm (20 po) des surfaces adjacentes.
- Assurez-vous qu'aucune fente de ventilation de l'appareil n'est obstruée.
- Ne connectez jamais cet appareil à un variateur ou un rhéostat.
- Lors du remplacement du fusible, utilisez le même type et le même ampérage.
- Utilisez EXCLUSIVEMENT le support de suspension/fixation pour soulever cet appareil.
- La température ambiante maximale est de 40 °C (104 °F). Ne faites pas fonctionner cet appareil à des températures plus élevées.
- En cas de sérieux problèmes de fonctionnement, arrêtez l'appareil immédiatement.
- NE PAS ouvrir cet appareil. Il ne contient aucune pièce réparable par l'utilisateur.
- Durant les périodes de non-utilisation, pour éviter toute usure inutile et pour prolonger la durée de vie, éteignez complètement l'appareil en le débranchant ou en coupant le disjoncteur.

Nous contacter

En dehors des États-Unis, du Royaume-Uni, de l'Irlande, du Mexique ou du Benelux, contactez votre fournisseur si vous avez besoin d'assistance ou pour retourner un appareil. Veuillez consulter le site internet www.chauvetlighting.com pour obtenir des informations pour nous contacter.

Contenu

- COLORband PiX USB
- Cordon d'alimentation
- Fixation de suspension avec matériel de montage.
- Fiche de garantie
- Manuel de référence

Préalable

Déballer votre COLORband PiX USB et assurez-vous que vous avez reçu toutes les pièces en bon état. Si la boîte et/ou son contenu semble endommagés, contactez immédiatement le transporteur, et non pas Chauvet.

Description de l'appareil

Le COLORband PiX USB est une barre lumineuse LED intégrale avec un contrôle de zone individuel pour des effets de mappage de pixels. Intègre la technologie infrarouge qui permet le contrôle aisé des couleurs statiques et des programmes automatisés avec la télécommande IRC-6 en option. Le port D-Fi USB intégré permet d'effectuer un contrôle DMX sans fil. Les douze LEDs tricolores haute puissance permettent d'éliminer quasiment toute ombre multicolore. De plus, la sortie lumineuse douce et uniforme est idéale pour une utilisation en tant que blinder ou lampe de type wash.

Vue d'ensemble du produit

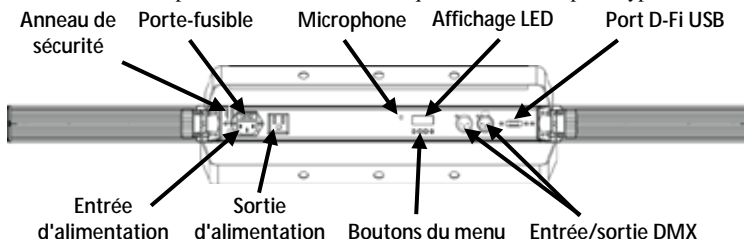

ATTENTION ! NE branchez QUE des appareils D-Fi USB sur le port USB. Le non-respect de cette consigne peut endommager l'appareil.

Alimentation CA

Cet appareil est doté d'une alimentation universelle qui peut prendre en charge toute tension d'entrée comprise entre 100 et 240 VCA, 50/60 Hz.



Durant les périodes de non-utilisation, pour éviter toute usure inutile et pour prolonger la durée de vie, éteignez complètement l'appareil en le débranchant ou en coupant le disjoncteur.

Chaînage électrique

Pour savoir combien de projecteurs COLORband PiX USB peuvent être chaînés entre eux au maximum sur du 120 V ou du 240 V, veuillez consulter le manuel de l'utilisateur ou l'étiquette sur l'appareil.

Remplacement des fusibles

1. Débranchez l'appareil.
2. Calez la pointe d'un tournevis à tête plate dans la fente du porte-fusible.
3. Soulevez le capuchon de sécurité hors du boîtier.
4. Enlevez le fusible grillé logé dans le clip sur le devant du capuchon de sécurité et remplacez-le par un fusible de même type et de même ampérage.
5. Remettez le porte-fusible en place puis rebranchez.

Montage

Avant de monter cet appareil, veuillez lire les [Consignes de Sécurité](#).

Schéma de montage

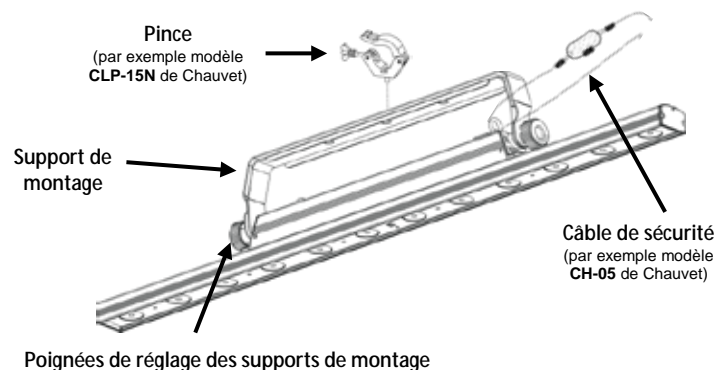

Description du panneau de commande	Bouton	Fonction
	<MENU>	Permet de sortir du menu ou de la fonction en cours
	<UP>	Permet de naviguer vers le haut dans la liste du menu et d'incrémenter une valeur numérique dans une fonction
	<DOWN>	Permet de naviguer vers le bas dans la liste du menu et de décrémenter une valeur numérique dans une fonction
	<ENTER>	Active l'entrée de menu actuellement affichée ou confirme la valeur actuellement sélectionnée pour la fonction en cours de sélection

Options du menu

Mode	Étapes de programmation		Description
Mode DMX	3-CH 4-CH 6-CH 7-CH 8-CH 9-CH 12CH 18CH 36CH 41CH	d 1–512	Permet de sélectionner la personnalité DMX et l'adresse DMX de départ.
Couleurs statiques	C--	C1 (rouge)	Couleur statique
		C2 (vert)	
		C3 (bleu)	
		C4 (cyan)	
		C5 (magenta)	
		C6 (jaune)	
		C7 (blanc)	
Programmes Automatiques	P--	P 1–14	Configure le programmes automatiques 1–14
Vitesse	S--	S 1–100	Permet de régler la vitesse des programmes automatiques
Activation par le son	Snd		Configure le mode Son actif
Sensibilité au son	SenS	u 0–100	Permet de régler la sensibilité du mode d'activation par le son
Mélange de couleurs personnalisée	U--	r000–255	Couleurs statiques personnalisées Combinaison de rouge, vert et bleu
		g000–255	
		b000–255	
Vitesse de gradation	dIM	OFF	Paramètres de vitesse de gradation arrêt, rapide, moyen et lent
		dIM1	
		dIM2	
		dIM3	
Mode infrarouge	SET	On	Permet d'activer le mode infrarouge pour l'utilisation de la télécommande IRC-6
		OFF	

Chaînage DMX

Le COLORband PiX USB peut fonctionner avec un contrôleur DMX lorsqu'il est relié par des connexions séries DMX. Les instructions pour la connexion et la configuration de cet appareil pour le fonctionnement en DMX sont indiquées dans le manuel d'utilisation. Si vous n'êtes pas familier avec le protocole DMX, vous pouvez télécharger l'introduction au DMX à l'adresse www.chauvetlighting.com.

Adresse de départ

Pour permettre un accès à l'ensemble des canaux de chaque mode DMX, l'adresse DMX maximale recommandée est 472.

Connexion maître/esclave

Le COLORband PiX USB utilise une connexion de données DMX pour le fonctionnement de son mode maître/esclave. Les instructions pour la connexion et la configuration de cet appareil pour le fonctionnement en maître/esclave sont indiquées dans le manuel d'utilisation.



- **Un COLORband PiX USB doit être l'appareil maître dans les configurations maître/esclave avec des appareils COLORband PiX.**
- **Produits d'esclave doit être réglé en mode 36CH.**

IRC-6

(Télécommande par infrarouge)

Le COLORband PiX USB est compatible avec la télécommande infra-rouge (IRC-6) de CHAUVET DJ. Pour plus d'informations sur l'IRC-6 ou pour télécharger les instructions, rendez-vous à l'adresse www.chauvetlighting.com.

Connectivité D-Fi USB

Le COLORband PiX USB peut se transformer en récepteur/émetteur D-Fi sans fil avec l'utilisation du module D-Fi USB de CHAUVET DJ. Il suffit de régler l'interrupteur DIP sur le canal réception/émission, de brancher le module sur le port USB et de paramétrer la personnalité et l'adresse DMX de l'appareil. Vous trouverez davantage d'instructions pour la connexion et la configuration de cet appareil pour le fonctionnement en DMX dans le manuel d'utilisation.



ATTENTION ! NE branchez QUE des appareils D-Fi USB sur le port USB. Le non-respect de cette consigne peut endommager l'appareil.

Une fois branché, le module D-Fi USB prendra le contact de l'appareil. Le DMX filaire, le contrôle manuel de l'affichage, les boutons du menu et l'IRC-6 seront indisponibles jusqu'à ce que vous débranchiez le module D-Fi USB. Les niveaux de priorité sont comme suit:



1. Module D-Fi USB
2. DMX filaire
3. Télécommande sans-fil IRC-6
4. Affichage digitale manuel / boutons du menu

Valeurs DMX

41CH	Canal	Fonction	Valeur	Pourcentage/Paramétrage	Zone
	1	Rouge 1	000 ó 255	0 à 100%	1
	2	Vert 1	000 ó 255	0 à 100%	
	3	Bleu 1	000 ó 255	0 à 100%	
	4	Rouge 2	000 ó 255	0 à 100%	2
	5	Vert 2	000 ó 255	0 à 100%	
	6	Bleu 2	000 ó 255	0 à 100%	
	7	Rouge 3	000 ó 255	0 à 100%	3
	8	Vert 3	000 ó 255	0 à 100%	
	9	Bleu 3	000 ó 255	0 à 100%	
	10	Rouge 4	000 ó 255	0 à 100%	4
	11	Vert 4	000 ó 255	0 à 100%	
	12	Bleu 4	000 ó 255	0 à 100%	
	13	Rouge 5	000 ó 255	0 à 100%	5
	14	Vert 5	000 ó 255	0 à 100%	
	15	Bleu 5	000 ó 255	0 à 100%	
	16	Rouge 6	000 ó 255	0 à 100%	6
	17	Vert 6	000 ó 255	0 à 100%	
	18	Bleu 6	000 ó 255	0 à 100%	
	19	Rouge 7	000 ó 255	0 à 100%	7
	20	Vert 7	000 ó 255	0 à 100%	
	21	Bleu 7	000 ó 255	0 à 100%	
	22	Rouge 8	000 ó 255	0 à 100%	8
	23	Vert 8	000 ó 255	0 à 100%	
	24	Bleu 8	000 ó 255	0 à 100%	
	25	Rouge 9	000 ó 255	0 à 100%	9
	26	Vert 9	000 ó 255	0 à 100%	
	27	Bleu 9	000 ó 255	0 à 100%	
	28	Rouge 10	000 ó 255	0 à 100%	10
	29	Vert 10	000 ó 255	0 à 100%	
	30	Bleu 10	000 ó 255	0 à 100%	
	31	Rouge 11	000 ó 255	0 à 100%	11
	32	Vert 11	000 ó 255	0 à 100%	
	33	Bleu 11	000 ó 255	0 à 100%	
	34	Rouge 12	000 ó 255	0 à 100%	12
	35	Vert 12	000 ó 255	0 à 100%	
	36	Bleu 12	000 ó 255	0 à 100%	

Zones de contrôle DMX (41CH)

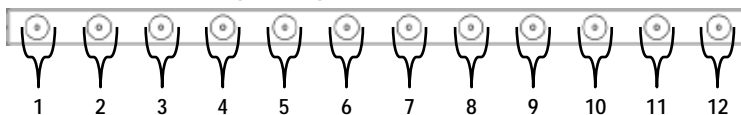

41CH	Canal	Fonction	Valeur	Pourcentage/Paramétrage	
(suite)	37	Macros de couleurs	000 ó 015	Aucune fonction	
			016 ó 255	Macros de couleurs	
38		Stroboscope (lorsque le canal 39 est entre 000 ó 031)	000 ó 015	Pas de fonction	
			016 ó 255	Vitesse de stroboscope lente à rapide	
		Vitesse du programme (lorsque le canal 39 est entre 032 ó 226)	000 ó 255	Vitesse lente à rapide	
			Sensibilité au son (lorsque le canal 39 est entre 227 ó 255)	000 ó 010	Sensibilité désactiver
		011 ó 255		Sensibilité basse à élevée	
39		Programmes automatiques	000 ó 031	Aucune fonction	
			032 ó 063	Effet de pulsation 0–100%	1–36 canaux devraient être actifs
			064 ó 095	Effet de pulsation 100%–0	
			096 ó 114	Effet de pulsation 100%–0–100%	
			115 ó 122	Programme automatique 1	
			123 ó 130	Programme automatique 2	
			131 ó 138	Programme automatique 3	
			139 ó 146	Programme automatique 4	
			147 ó 154	Programme automatique 5	
			155 ó 162	Programme automatique 6	
			163 ó 170	Programme automatique 7	
			171 ó 178	Programme automatique 8	
			179 ó 186	Programme automatique 9	
			187 ó 194	Programme automatique 10	
			195 ó 202	Programme automatique 11	
			203 ó 210	Programme automatique 12	
			211 ó 218	Programme automatique 13	
219 ó 226	Programme automatique 14				
		227 ó 255	Programme d'activation par le son		
40		Gradateur	000 ó 255	0 à 100%	
41		Vitesse de gradation	000 ó 051	Vitesse de gradation réglée depuis l'affichage	
			052 ó 101	Arrêt du mode de vitesse de gradation	
			102 ó 152	Mode 1 de vitesse de gradation (rapide)	
			153 ó 203	Mode 2 de vitesse de gradation (moyen)	
			204 ó 255	Mode 3 de vitesse de gradation (lent)	

36CH	Canal	Fonction	Valeur	Pourcentage/Paramétrage	Zone
	1	Rouge 1	000 ◊ 255	0 à 100%	1
	2	Vert 1	000 ◊ 255	0 à 100%	
	3	Bleu 1	000 ◊ 255	0 à 100%	
	4	Rouge 2	000 ◊ 255	0 à 100%	2
	5	Vert 2	000 ◊ 255	0 à 100%	
	6	Bleu 2	000 ◊ 255	0 à 100%	
	7	Rouge 3	000 ◊ 255	0 à 100%	3
	8	Vert 3	000 ◊ 255	0 à 100%	
	9	Bleu 3	000 ◊ 255	0 à 100%	
	10	Rouge 4	000 ◊ 255	0 à 100%	4
	11	Vert 4	000 ◊ 255	0 à 100%	
	12	Bleu 4	000 ◊ 255	0 à 100%	
	13	Rouge 5	000 ◊ 255	0 à 100%	5
	14	Vert 5	000 ◊ 255	0 à 100%	
	15	Bleu 5	000 ◊ 255	0 à 100%	
	16	Rouge 6	000 ◊ 255	0 à 100%	6
	17	Vert 6	000 ◊ 255	0 à 100%	
	18	Bleu 6	000 ◊ 255	0 à 100%	
	19	Rouge 7	000 ◊ 255	0 à 100%	7
	20	Vert 7	000 ◊ 255	0 à 100%	
	21	Bleu 7	000 ◊ 255	0 à 100%	
	22	Rouge 8	000 ◊ 255	0 à 100%	8
	23	Vert 8	000 ◊ 255	0 à 100%	
	24	Bleu 8	000 ◊ 255	0 à 100%	
	25	Rouge 9	000 ◊ 255	0 à 100%	9
	26	Vert 9	000 ◊ 255	0 à 100%	
	27	Bleu 9	000 ◊ 255	0 à 100%	
	28	Rouge 10	000 ◊ 255	0 à 100%	10
	29	Vert 10	000 ◊ 255	0 à 100%	
	30	Bleu 10	000 ◊ 255	0 à 100%	
	31	Rouge 11	000 ◊ 255	0 à 100%	11
	32	Vert 11	000 ◊ 255	0 à 100%	
	33	Bleu 11	000 ◊ 255	0 à 100%	
	34	Rouge 12	000 ◊ 255	0 à 100%	12
	35	Vert 12	000 ◊ 255	0 à 100%	
	36	Bleu 12	000 ◊ 255	0 à 100%	

Zones de contrôle DMX (36CH)

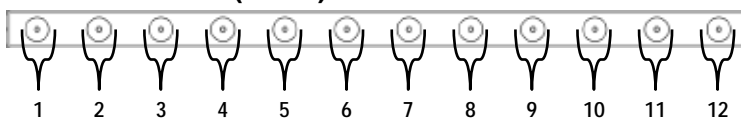

18CH	Canal	Fonction	Valeur	Pourcentage/Paramétrage	Zone
	1	Rouge 1	000 ó 255	0 à 100%	1
	2	Vert 1	000 ó 255	0 à 100%	
	3	Bleu 1	000 ó 255	0 à 100%	
	4	Rouge 2	000 ó 255	0 à 100%	2
	5	Vert 2	000 ó 255	0 à 100%	
	6	Bleu 2	000 ó 255	0 à 100%	
	7	Rouge 3	000 ó 255	0 à 100%	3
	8	Vert 3	000 ó 255	0 à 100%	
	9	Bleu 3	000 ó 255	0 à 100%	
	10	Rouge 4	000 ó 255	0 à 100%	4
	11	Vert 4	000 ó 255	0 à 100%	
	12	Bleu 4	000 ó 255	0 à 100%	
	13	Rouge 5	000 ó 255	0 à 100%	5
	14	Vert 5	000 ó 255	0 à 100%	
	15	Bleu 5	000 ó 255	0 à 100%	
	16	Rouge 6	000 ó 255	0 à 100%	6
	17	Vert 6	000 ó 255	0 à 100%	
	18	Bleu 6	000 ó 255	0 à 100%	

Zones de contrôle DMX (18CH)

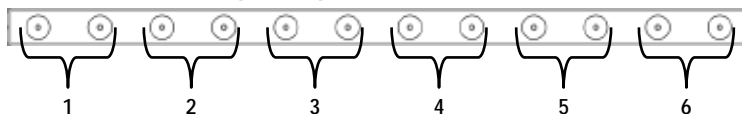

12CH	Canal	Fonction	Valeur	Pourcentage/Paramétrage	Zone
	1	Rouge 1	000 ó 255	0 à 100%	1
	2	Vert 1	000 ó 255	0 à 100%	
	3	Bleu 1	000 ó 255	0 à 100%	
	4	Rouge 2	000 ó 255	0 à 100%	2
	5	Vert 2	000 ó 255	0 à 100%	
	6	Bleu 2	000 ó 255	0 à 100%	
	7	Rouge 3	000 ó 255	0 à 100%	3
	8	Vert 3	000 ó 255	0 à 100%	
	9	Bleu 3	000 ó 255	0 à 100%	
	10	Rouge 4	000 ó 255	0 à 100%	4
	11	Vert 4	000 ó 255	0 à 100%	
	12	Bleu 4	000 ó 255	0 à 100%	

Zones de contrôle DMX (12CH)

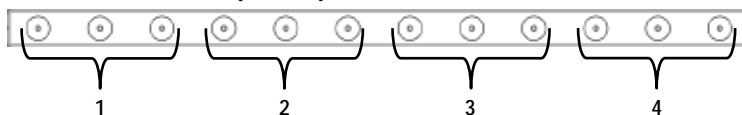

9-CH	Canal	Fonction	Valeur	Pourcentage/Paramétrage	Zone
	1	Rouge 1	000 ó 255	0 à 100%	1
	2	Vert 1	000 ó 255	0 à 100%	
	3	Bleu 1	000 ó 255	0 à 100%	
	4	Rouge 2	000 ó 255	0 à 100%	2
	5	Vert 2	000 ó 255	0 à 100%	
	6	Bleu 2	000 ó 255	0 à 100%	
	7	Rouge 3	000 ó 255	0 à 100%	3
	8	Vert 3	000 ó 255	0 à 100%	
	9	Bleu 3	000 ó 255	0 à 100%	

Zones de contrôle DMX (9-CH)

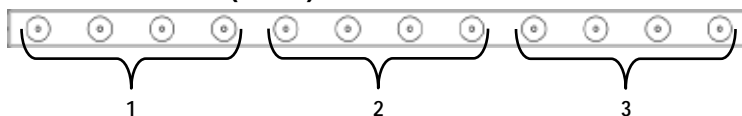

8-CH	Canal	Fonction	Valeur	Pourcentage/Paramétrage
	1	Rouge	000 ó 255	0 à 100%
	2	Vert	000 ó 255	0 à 100%
	3	Bleu	000 ó 255	0 à 100%
	4	Macros de couleurs	000 ó 015	Aucune fonction
			016 ó 255	Macros de couleurs
	5	Stroboscope (lorsque le canal 6 est entre 000 ó 031)	000 ó 015	Pas de fonction
			016 ó 255	Vitesse de stroboscope lente à rapide
		Vitesse du programme (lorsque le canal 6 est entre 032 ó 226)	000 ó 255	Vitesse lente à rapide
	5	Sensibilité au son (lorsque le canal 6 est entre 227 ó 255)	000 ó 010	Sensibilité désactiver
			011 ó 255	Sensibilité basse à élevée

8-CH (suite)	Canal	Fonction	Valeur	Pourcentage/Paramétrage	
6	Programmes automatiques		000 ó 031	Aucune fonction	
			032 ó 063	Effet de pulsation 0–100%	1–3 canaux devraient être actifs
			064 ó 095	Effet de pulsation 100%–0	
			096 ó 114	Effet de pulsation 100%–0–100%	
			115 ó 122	Programme automatique 1	
			123 ó 130	Programme automatique 2	
			131 ó 138	Programme automatique 3	
			139 ó 146	Programme automatique 4	
			147 ó 154	Programme automatique 5	
			155 ó 162	Programme automatique 6	
			163 ó 170	Programme automatique 7	
			171 ó 178	Programme automatique 8	
			179 ó 186	Programme automatique 9	
			187 ó 194	Programme automatique 10	
			195 ó 202	Programme automatique 11	
			203 ó 210	Programme automatique 12	
			211 ó 218	Programme automatique 13	
			219 ó 226	Programme automatique 14	
	227 ó 255	Programme d'activation par le son			
7	Gradateur		000 ó 255	0 à 100%	
8	Vitesse de gradation		000 ó 051	Vitesse de gradation réglée depuis l'affichage	
			052 ó 101	Arrêt du mode de vitesse de gradation	
			102 ó 152	Mode 1 de vitesse de gradation (rapide)	
			153 ó 203	Mode 2 de vitesse de gradation (moyen)	
			204 ó 255	Mode 3 de vitesse de gradation (lent)	

7-CH	Canal	Fonction	Valeur	Pourcentage/Paramétrage	
	1	Rouge	000 ó 255	0 à 100%	
	2	Vert	000 ó 255	0 à 100%	
	3	Bleu	000 ó 255	0 à 100%	
	4	Macros de couleurs	000 ó 015	Aucune fonction	
			016 ó 255	Macros de couleurs	
	5	Stroboscope (lorsque le canal 6 est entre 000 ó 031)	000 ó 015	Pas de fonction	
			016 ó 255	Vitesse de stroboscope lente à rapide	
	5	Vitesse du programme (lorsque le canal 6 est entre 032 ó 223)	000 ó 255	Vitesse lente à rapide	
	6	Programmes automatiques	000 ó 031	Aucune fonction	
			032 ó 063	Effet de pulsation 0–100%	1–3 canaux devraient être actifs
			064 ó 095	Effet de pulsation 100%–0	
			096 ó 114	Effet de pulsation 100%–0–100%	
				115 ó 122	Programme du chenillard
				123 ó 159	Transition automatique en fondu
				160 ó 191	Transition automatique en fondu (3 couleurs)
				192 ó 223	Transition automatique en fondu (7 couleurs)
		224 ó 255	Programme d'activation par le son		
	7	Gradateur	000 ó 255	0 à 100%	

6-CH	Canal	Fonction	Valeur	Pourcentage/Paramétrage	Zone
	1	Rouge 1	000 ó 255	0 à 100%	1
	2	Vert 1	000 ó 255	0 à 100%	
	3	Bleu 1	000 ó 255	0 à 100%	
	4	Rouge 2	000 ó 255	0 à 100%	2
	5	Vert 2	000 ó 255	0 à 100%	
	6	Bleu 2	000 ó 255	0 à 100%	

Zones de contrôle DMX (6-CH)

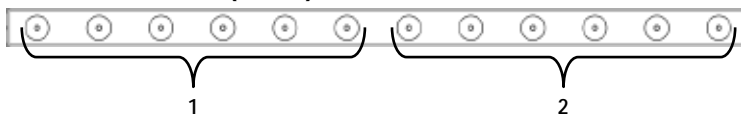

4-CH	Canal	Fonction	Valeur	Pourcentage/Paramétrage
	1	Rouge	000 ó 255	0 à 100%
	2	Vert	000 ó 255	0 à 100%
	3	Bleu	000 ó 255	0 à 100%
	4	Gradateur	000 ó 255	0 à 100%

3-CH	Canal	Fonction	Valeur	Pourcentage/Paramétrage
	1	Rouge	000 ó 255	0 à 100%
	2	Vert	000 ó 255	0 à 100%
	3	Bleu	000 ó 255	0 à 100%

Über diese Schnellanleitung

In der Schnellanleitung des COLORband PiX USB finden Sie die wesentlichen Produktinformationen, wie etwa über die Montage, Menüoptionen und DMX-Werte des Geräts. Laden Sie für weiterführende Informationen unter www.chauvetlighting.com das Benutzerhandbuch herunter.

Haftungsausschluss

Die in dieser Anleitung aufgeführten Informationen und Spezifikationen können ohne vorherige Ankündigung geändert werden.

Sicherheitshinweise

Diese Sicherheitshinweise enthalten wichtige Informationen über die Montage, Verwendung und Wartung des Geräts.



- Schließen Sie dieses Produkt NUR an einen mit der Erde verbundenen und geschützten Stromkreis an.
- Trennen Sie das Gerät von der Stromquelle, bevor Sie es reinigen oder die Sicherung auswechseln.
- NIEMALS in die Lichtquelle schauen, während das Gerät eingeschaltet ist.
- Stellen Sie sicher, dass das Netzkabel nicht gequetscht oder beschädigt ist.
- Ziehen Sie beim Trennen des Geräts von der Stromversorgung nie am Kabel.
- Bei Montage über Kopf immer ein Sicherungsseil verwenden.
- KEINE entflammaren Materialien während des Betriebs in der Nähe des Geräts lagern.
- NIEMALS während des Betriebs das Gehäuse berühren, da dies sehr heiß wird.



- Die Spannung der Schukosteckdose, an die Sie das Gerät anschließen, muss sich innerhalb des Spannungsbereiches befinden, der auf dem Hinweisschild oder dem rückwärtigen Bedienfeld des Geräts angegeben ist.
- Dieses Gerät darf nur im Innenbereich verwendet werden. (IP20) Um das Risiko von Bränden oder elektrischen Schlägen zu vermeiden, dürfen Sie das Gerät nicht Regen oder Feuchtigkeit aussetzen.
- Installieren Sie das Gerät an einem Ort mit ausreichender Belüftung und mit einem Abstand von 50 cm zu den angrenzenden Flächen.
- Stellen Sie sicher, dass die Lüftungsöffnungen im Gehäuse des Geräts nicht verschlossen sind.
- Schließen Sie dieses Gerät niemals an einen Dimmer oder Regelwiderstand an.
- Achten Sie beim Auswechseln der Sicherung darauf, den gleichen Typ mit den gleichen Werten zu verwenden.
- Das Gerät NUR an den Hänge-/Befestigungsbügeln oder Griffen tragen.
- Die maximal zulässige Umgebungstemperatur beträgt 40 °C. Nehmen Sie das Gerät nicht bei höheren Temperaturen in Betrieb.
- Bei ernsthaften Betriebsproblemen stoppen Sie umgehend die Verwendung des Geräts.
- Dieses Gerät NICHT öffnen. Die eingebauten Komponenten sind für den Kunden wartungsfrei.
- Um unnötigen Verschleiß zu vermeiden und die Lebensdauer des Geräts zu verlängern, trennen Sie während längerer Perioden des Nichtgebrauchs das Gerät vom Stromnetz - entweder per Trennschalter oder durch Herausziehen des Steckers aus der Steckdose.

Kontakt

Kunden außerhalb der USA, GB, Irland, Mexiko oder Benelux wenden sich an ihren Lieferanten, um den Kundensupport in Anspruch zu nehmen oder ein Produkt zurückzuschicken. Kontaktinformationen finden Sie unter www.chauvetlighting.com.

Packungsinhalt

- | | |
|---------------------------------------|--------------------|
| • COLORband PiX USB | • Netzkabel |
| • Hängebügel mit Befestigungsmaterial | • Garantiekarte |
| | • Schnellanleitung |

Start

Packen Sie Ihren COLORband PiX USB aus und überprüfen Sie, ob Sie alle Teile unbeschädigt erhalten haben. Wenn die Verpackung beschädigt ist, benachrichtigen Sie umgehend das Transportunternehmen, nicht jedoch Chauvet.

Produktbeschreibung

Der COLORband PiX USB ist eine ausgewachsene LED-Leistenleuchte für die Steuerung einzelner Zonen, die als Pixel-Effekte verwendet werden können. Integrierter Infrarot-Technologie für eine einfache Steuerung der statischen Farben und automatischen Programme per optionaler Infrarot-Fernbedienung IRC-6. Drahtlose DMX-Steuerung mit dem bequemen, integrierten D-Fi USB-Anschluss. Zwölf dreifarbige Hochleistungs-LEDs eliminieren nahezu die unerwünschten mehrfarbigen Schatten und sorgen für gleichmäßige Farben, und das Gerät sorgt für gleichmäßige Farben, wodurch es sich hervorragend als Blindeffekt oder Wash-Effekt eignet.

Sicherheitsöse Sicherungshalter Mikrofon LED-Anzeige D-Fi USB Anschluss

Produktübersicht

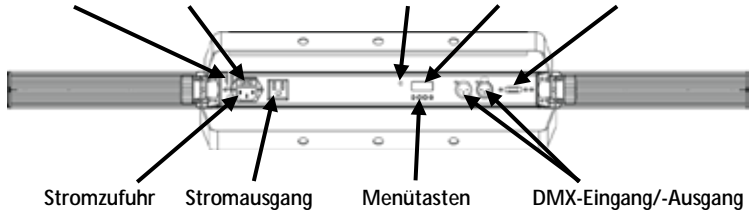

ACHTUNG! KEIN anderes Gerät als einen D-Fi USB in den USB-Anschluss einstecken. Dies könnte zu Beschädigungen des Produkts führen.

Wechselstrom

Dieses Gerät verfügt über ein Vorschaltgerät, das automatisch die anliegende Spannung erkennt, sobald der Netzstecker in die Schuko Steckdose gesteckt wird, und kann mit einer Eingangsspannung von 100~240 V AC, 50/60 Hz arbeiten.



Um unnötigen Verschleiß zu vermeiden und die Lebensdauer des Geräts zu verlängern, trennen Sie während längerer Perioden des Nichtgebrauchs das Gerät vom Stromnetz – entweder per Trennschalter oder durch Herausziehen des Steckers aus der Steckdose.

Serienschaltung der Geräte

Informationen zur maximalen Anzahl der COLORband PiX USB-Geräte, die bei 120 V oder 240 V in Serie geschaltet werden können, finden Sie in der Bedienungsanleitung oder auf dem Typenschild am Gerät.

Auswechseln der Sicherung

1. Trennen Sie das Gerät vom Stromnetz.
2. Klemmen Sie die Spitze eines Flachkopfschraubendrehers in den Schlitz des Sicherungshalters.
3. Hebeln Sie die Sicherheitsabdeckung vom Gehäuse ab.
4. Entfernen Sie die durchgebrannte Sicherung von der Klemme am Vorderteil der Sicherheitsabdeckung, und ersetzen Sie diese durch eine Sicherung des gleichen Typs und mit den gleichen Werten.
5. Stecken Sie den Sicherungshalter wieder zurück, und schließen Sie das Gerät an das Stromnetz an.

Montage

Lesen Sie vor der Montage dieses Geräts in jedem Fall die [Sicherheitshinweise](#).

Montageansicht

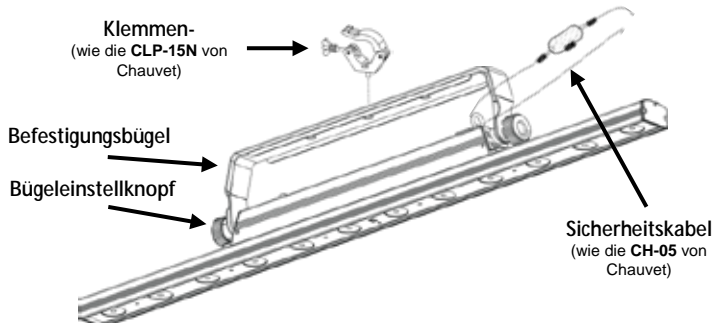

Beschreibung des Bedienfeldes	Taste	Funktion
	<MENU>	Wählt einen Betriebsmodus oder verlässt die aktuelle Menüoption
	<UP>	Damit navigieren Sie durch die Menüpunkte nach oben und erhöhen den numerischen Wert der entsprechenden Funktionen
	<DOWN>	Damit navigieren Sie durch die Menüpunkte nach unten und verringern den numerischen Wert der entsprechenden Funktionen
	<ENTER>	Aktiviert eine Menüoption oder einen ausgewählten Wert

Menüoptionen

Modus	Programmirebenen	Beschreibung	
DMX-Modus	3-CH	d 1–512 Wählt DMX-Eigenschaften und - Startadresse aus	
	4-CH		
	6-CH		
	7-CH		
	8-CH		
	9-CH		
	12CH		
	18CH		
	36CH		
41CH			
Statische Farben	C--	C1 (rot)	Statische Farbe
		C2 (grün)	
		C3 (blau)	
		C4 (kobaltblau)	
		C5 (magenta)	
		C6 (gelb)	
		C7 (weiß)	
Auto-Programme	P--	P 1–14	Stellt die Auto-Programme 1–14
Geschwindigkeit	S--	S 1–100	Stellt die Geschwindigkeit der Auto-Programme ein
Musiksteuerung	Snd		Stellt den Musiksteuerungs-Modus
Musikempfindlichkeit	SenS	u 0–100	Stellt die Musikempfindlichkeit des Musiksteuerungs-Modus ein
Individuelle Farbmischung	U--	r000–255	Benutzerdefinierte statische Farben kombiniert rot, grün und blau
		g000–255	
		b000–255	
Dimmergeschwindigkeits	dIM	OFF	Dimmergeschwindigkeitseinstellungen aus, schnell, mittelschnell und langsam
		dIM1	
		dIM2	
		dIM3	
Infrarot-Modus	SET	On	Schaltet den Infrarot-Modus der Fernbedienung IRC-6 ein
		OFF	

DMX-Verbindung

Der COLORband PiX USB kann mit einem DMX-Controller betrieben werden, wenn eine DMX-Serienschaltung zum Einsatz kommt. Anweisungen zum Zusammenschluss und der Konfiguration dieses Geräts für den Betrieb im DMX-Modus finden Sie im Benutzerhandbuch. Wenn Sie mit DMX nicht vertraut sind, laden Sie "DMX - Eine Einführung" unter www.chauvetlighting.com herunter.

Startadresse

Um einen vollständigen Zugang zu allen Kanälen in jedem DMX-Modus zu gewährleisten, beträgt die höchste empfohlene DMX-Adresse **472**.

Master/Slave-Schaltung

Der COLORband PiX USB verwendet für seinen Master/Slave-Modus eine DMX-Datenverbindung. Anweisungen zum Zusammenschluss und der Konfiguration dieses Geräts für den Betrieb im Master/Slave-Modus finden Sie im Benutzerhandbuch.



- **Ein COLORband PiX USB muss in einer Master/Slave-Konfiguration mit COLORband PiX-Produkten das Master-Gerät sein.**
- **Slave Produkte müssen 36CH-Modus eingestellt werden.**

IRC-6 (Infrarot-Fernbedienung)

Der COLORband PiX USB ist vollständig kompatibel mit der Infrarot-Fernbedienung (IRC-6) von CHAUVET DJ. Weitere Informationen zur IRC-6 oder herunterladbare Anweisungen finden Sie unter www.chauvetlighting.com.

D-Fi USB-Anschluss

Der COLORband PiX USB kann mit einem D-Fi USB von CHAUVET DJ in einen drahtlosen D-Fi Transceiver umgewandelt werden. Stellen Sie dazu einfach den DIP-Schalter auf den Kanal des D-Fi Transceivers ein, stecken Sie das Gerät in den USB-Anschluss ein und stellen Sie anschließend die DMX-Eigenschaften sowie die DMX-Adresse ein. Weitere Anweisungen zum Zusammenschluss und der Konfiguration dieses Geräts für den Betrieb mit D-Fi USB finden Sie im Benutzerhandbuch.



ACHTUNG! KEIN anderes Gerät als einen D-Fi USB in den USB-Anschluss einstecken. Dies könnte zu Beschädigungen des Produkts führen.

Nach dem Einstecken übernimmt der D-Fi USB die Steuerung des Geräts. Drahtgebundenes DMX, manuelle Bedienelemente und Menüschnittflächen sowie IRC-6-Fernbedienung sind deaktiviert, bis Sie den D-Fi USB wieder ausstecken. Die Prioritätenebenen sind wie folgt verteilt:



1. D-Fi USB
2. Drahtgebundenes DMX
3. Fernbedienung IRC-6
4. Manuelle Bedienelemente und Menüschnittflächen

DMX-Werte

41CH	Kanal	Funktion	Wert	Prozent/Einstellung	Zone
	1	Rot 1	000 ó 255	0–100%	1
	2	Grün 1	000 ó 255	0–100%	
	3	Blau 1	000 ó 255	0–100%	
	4	Rot 2	000 ó 255	0–100%	2
	5	Grün 2	000 ó 255	0–100%	
	6	Blau 2	000 ó 255	0–100%	
	7	Rot 3	000 ó 255	0–100%	3
	8	Grün 3	000 ó 255	0–100%	
	9	Blau 3	000 ó 255	0–100%	
	10	Rot 4	000 ó 255	0–100%	4
	11	Grün 4	000 ó 255	0–100%	
	12	Blau 4	000 ó 255	0–100%	
	13	Rot 5	000 ó 255	0–100%	5
	14	Grün 5	000 ó 255	0–100%	
	15	Blau 5	000 ó 255	0–100%	
	16	Rot 6	000 ó 255	0–100%	6
	17	Grün 6	000 ó 255	0–100%	
	18	Blau 6	000 ó 255	0–100%	
	19	Rot 7	000 ó 255	0–100%	7
	20	Grün 7	000 ó 255	0–100%	
	21	Blau 7	000 ó 255	0–100%	
	22	Rot 8	000 ó 255	0–100%	8
	23	Grün 8	000 ó 255	0–100%	
	24	Blau 8	000 ó 255	0–100%	
	25	Rot 9	000 ó 255	0–100%	9
	26	Grün 9	000 ó 255	0–100%	
	27	Blau 9	000 ó 255	0–100%	
	28	Rot 10	000 ó 255	0–100%	10
	29	Grün 10	000 ó 255	0–100%	
	30	Blau 10	000 ó 255	0–100%	
	31	Rot 11	000 ó 255	0–100%	11
	32	Grün 11	000 ó 255	0–100%	
	33	Blau 11	000 ó 255	0–100%	
	34	Rot 12	000 ó 255	0–100%	12
	35	Grün 12	000 ó 255	0–100%	
	36	Blau 12	000 ó 255	0–100%	

Zonen für DMX-Steuerung (41CH)

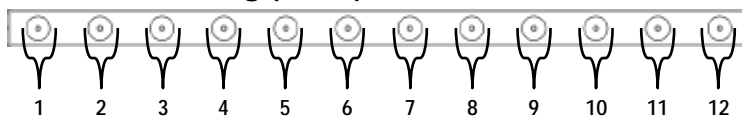

41CH		Kanal	Funktion	Wert	Prozent/Einstellung
(Fortsetzung)	37	Farbtöne	000 ó 015	Keine Funktion	
			016 ó 255	Farbtöne	
38	Strobe (wenn Kanal 39 von 000 bis 031 reicht)	000 ó 015	Keine Funktion		
		016 ó 255	Strobe, langsam bis schnell		
	Programmgeschwindigkeit (wenn Kanal 39 von 032 bis 226 reicht)	000 ó 255	Geschwindigkeit, langsam bis schnell		
	Musikempfindlichkeit (wenn Kanal 39 von 227 bis 255 reicht)	000 ó 010	Empfindlichkeit Aus		
011 ó 255		Empfindlichkeit, niedrig bis hoch			
39	Auto-Programme	000 ó 031	Keine Funktion		
		032 ó 063	Pulse-Effekt 0–100%	Kanäle 1–36 muss aktiv sein	
		064 ó 095	Pulse-Effekt 100% bis -0		
		096 ó 114	Pulse-Effekt 100%–0–100%		
		115 ó 122	Auto-Programm 1		
		123 ó 130	Auto-Programm 2		
		131 ó 138	Auto-Programm 3		
		139 ó 146	Auto-Programm 4		
		147 ó 154	Auto-Programm 5		
		155 ó 162	Auto-Programm 6		
		163 ó 170	Auto-Programm 7		
		171 ó 178	Auto-Programm 8		
		179 ó 186	Auto-Programm 9		
		187 ó 194	Auto-Programm 10		
		195 ó 202	Auto-Programm 11		
		203 ó 210	Auto-Programm 12		
		211 ó 218	Auto-Programm 13		
219 ó 226	Auto-Programm 14				
40	Dimmer	000 ó 255	0–100%		
		000 ó 051	Dimmargeschwindigkeit von Anzeige eingestellt		
41	Dimmargeschwindigkeit	052 ó 101	Dimmargeschwindigkeits-Modus aus		
		102 ó 152	Dimmargeschwindigkeits-Modus 1 schnell		
		153 ó 203	Dimmargeschwindigkeits-Modus 2 mittelschnell		
		204 ó 255	Dimmargeschwindigkeits-Modus 3 langsam		

36CH	Kanal	Funktion	Wert	Prozent/Einstellung	Zone
	1	Rot 1	000 ó 255	0-100%	1
	2	Grün 1	000 ó 255	0-100%	
	3	Blau 1	000 ó 255	0-100%	
	4	Rot 2	000 ó 255	0-100%	2
	5	Grün 2	000 ó 255	0-100%	
	6	Blau 2	000 ó 255	0-100%	
	7	Rot 3	000 ó 255	0-100%	3
	8	Grün 3	000 ó 255	0-100%	
	9	Blau 3	000 ó 255	0-100%	
	10	Rot 4	000 ó 255	0-100%	4
	11	Grün 4	000 ó 255	0-100%	
	12	Blau 4	000 ó 255	0-100%	
	13	Rot 5	000 ó 255	0-100%	5
	14	Grün 5	000 ó 255	0-100%	
	15	Blau 5	000 ó 255	0-100%	
	16	Rot 6	000 ó 255	0-100%	6
	17	Grün 6	000 ó 255	0-100%	
	18	Blau 6	000 ó 255	0-100%	
	19	Rot 7	000 ó 255	0-100%	7
	20	Grün 7	000 ó 255	0-100%	
	21	Blau 7	000 ó 255	0-100%	
	22	Rot 8	000 ó 255	0-100%	8
	23	Grün 8	000 ó 255	0-100%	
	24	Blau 8	000 ó 255	0-100%	
	25	Rot 9	000 ó 255	0-100%	9
	26	Grün 9	000 ó 255	0-100%	
	27	Blau 9	000 ó 255	0-100%	
	28	Rot 10	000 ó 255	0-100%	10
	29	Grün 10	000 ó 255	0-100%	
	30	Blau 10	000 ó 255	0-100%	
	31	Rot 11	000 ó 255	0-100%	11
	32	Grün 11	000 ó 255	0-100%	
	33	Blau 11	000 ó 255	0-100%	
	34	Rot 12	000 ó 255	0-100%	12
	35	Grün 12	000 ó 255	0-100%	
	36	Blau 12	000 ó 255	0-100%	

Zonen für DMX-Steuerung (36CH)

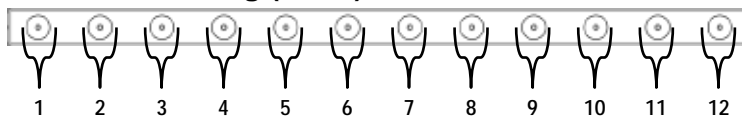

18CH	Kanal	Funktion	Wert	Prozent/Einstellung	Zone
	1	Rot 1	000 ◊ 255	0–100%	1
	2	Grün 1	000 ◊ 255	0–100%	
	3	Blau 1	000 ◊ 255	0–100%	
	4	Rot 2	000 ◊ 255	0–100%	2
	5	Grün 2	000 ◊ 255	0–100%	
	6	Blau 2	000 ◊ 255	0–100%	
	7	Rot 3	000 ◊ 255	0–100%	3
	8	Grün 3	000 ◊ 255	0–100%	
	9	Blau 3	000 ◊ 255	0–100%	
	10	Rot 4	000 ◊ 255	0–100%	4
	11	Grün 4	000 ◊ 255	0–100%	
	12	Blau 4	000 ◊ 255	0–100%	
	13	Rot 5	000 ◊ 255	0–100%	5
	14	Grün 5	000 ◊ 255	0–100%	
	15	Blau 5	000 ◊ 255	0–100%	
	16	Rot 6	000 ◊ 255	0–100%	6
	17	Grün 6	000 ◊ 255	0–100%	
	18	Blau 6	000 ◊ 255	0–100%	

Zonen für DMX-Steuerung (18CH)

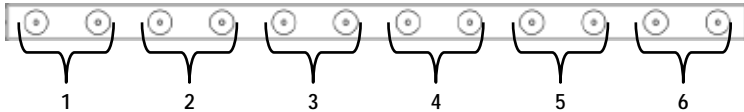

12CH	Kanal	Funktion	Wert	Prozent/Einstellung	Zone
	1	Rot 1	000 ◊ 255	0–100%	1
	2	Grün 1	000 ◊ 255	0–100%	
	3	Blau 1	000 ◊ 255	0–100%	
	4	Rot 2	000 ◊ 255	0–100%	2
	5	Grün 2	000 ◊ 255	0–100%	
	6	Blau 2	000 ◊ 255	0–100%	
	7	Rot 3	000 ◊ 255	0–100%	3
	8	Grün 3	000 ◊ 255	0–100%	
	9	Blau 3	000 ◊ 255	0–100%	
	10	Rot 4	000 ◊ 255	0–100%	4
	11	Grün 4	000 ◊ 255	0–100%	
	12	Blau 4	000 ◊ 255	0–100%	

Zonen für DMX-Steuerung (12CH)

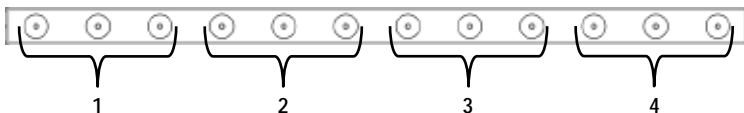

9-CH	Kanal	Funktion	Wert	Prozent/Einstellung	Zone
	1	Rot 1	000 ó 255	0–100%	1
	2	Grün 1	000 ó 255	0–100%	
	3	Blau 1	000 ó 255	0–100%	
	4	Rot 2	000 ó 255	0–100%	
	5	Grün 2	000 ó 255	0–100%	2
	6	Blau 2	000 ó 255	0–100%	
	7	Rot 3	000 ó 255	0–100%	
	8	Grün 3	000 ó 255	0–100%	3
	9	Blau 3	000 ó 255	0–100%	

Zonen für DMX-Steuerung (9-CH)

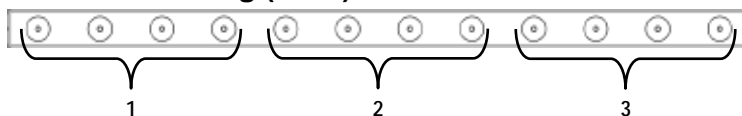

8-CH	Kanal	Funktion	Wert	Prozent/Einstellung
	1	Rot	000 ó 255	0–100%
	2	Grün	000 ó 255	0–100%
	3	Blau	000 ó 255	0–100%
	4	Farbtöne	000 ó 015	Keine Funktion
			016 ó 255	Farbtöne
	5	Strobe (wenn Kanal 6 von 000 bis 031 reicht)	000 ó 015	Keine Funktion
		016 ó 255	Strobe, langsam bis schnell	
		Programmgeschwindigkeit (wenn Kanal 6 von 032 bis 226 reicht)	000 ó 255	Geschwindigkeit, langsam bis schnell
	5	Musikempfindlichkeit (wenn Kanal 6 von 227 bis 255 reicht)	000 ó 010	Empfindlichkeit Aus
			011 ó 255	Empfindlichkeit, niedrig bis hoch

8-CH (Fortsetzung)	Kanal	Funktion	Wert	Prozent/Einstellung
6	Auto-Programme	000 ó 031	Keine Funktion	
		032 ó 063	Pulse-Effekt 0–100%	Kanäle 1–3 muss aktiv sein
		064 ó 095	Pulse-Effekt 100% bis -0	
		096 ó 114	Pulse-Effekt 100%–0–100%	
		115 ó 122	Auto-Programm 1	
		123 ó 130	Auto-Programm 2	
		131 ó 138	Auto-Programm 3	
		139 ó 146	Auto-Programm 4	
		147 ó 154	Auto-Programm 5	
		155 ó 162	Auto-Programm 6	
		163 ó 170	Auto-Programm 7	
		171 ó 178	Auto-Programm 8	
		179 ó 186	Auto-Programm 9	
		187 ó 194	Auto-Programm 10	
		195 ó 202	Auto-Programm 11	
		203 ó 210	Auto-Programm 12	
		211 ó 218	Auto-Programm 13	
		219 ó 226	Auto-Programm 14	
227 ó 255	Musiksteuerungs-Programm			
7	Dimmer	000 ó 255	0–100%	
8	Dimmer- geschwindigkeit	000 ó 051	Dimmargeschwindigkeit von Anzeige eingestellt	
		052 ó 101	Dimmargeschwindigkeits-Modus aus	
		102 ó 152	Dimmargeschwindigkeits-Modus 1 schnell	
		153 ó 203	Dimmargeschwindigkeits-Modus 2 mittelschnell	
		204 ó 255	Dimmargeschwindigkeits-Modus 3 langsam	

7-CH	Kanal	Funktion	Wert	Prozent/Einstellung	
	1	Rot	000 ó 255	0–100%	
	2	Grün	000 ó 255	0–100%	
	3	Blau	000 ó 255	0–100%	
	4	Farbtöne	000 ó 015	Keine Funktion	
			016 ó 255	Farbtöne	
	5	Strobe (wenn Kanal 6 von 000 bis 031 reicht)	000 ó 015	Keine Funktion	
			016 ó 255	Strobe, langsam bis schnell	
	6	Auto-Programme	000 ó 031	Keine Funktion	
			032 ó 063	Pulse-Effekt 0–100%	Kanäle 1–3 muss aktiv sein
			064 ó 095	Pulse-Effekt 100% bis -0	
			096 ó 114	Pulse-Effekt 100%–0–100%	
			115 ó 122	Chase-Programm	
			123 ó 159	Übergang Auto-Fade	
			160 ó 191	Übergang Auto-Fade (3 Farben)	
			192 ó 223	Übergang Auto-Fade (7 Farben)	
	224 ó 255	Musiksteuerungs-Programm			
	7	Dimmer	000 ó 255	0–100%	

6-CH	Kanal	Funktion	Wert	Prozent/Einstellung	Zone
	1	Rot 1	000 ó 255	0–100%	1
	2	Grün 1	000 ó 255	0–100%	
	3	Blau 1	000 ó 255	0–100%	
	4	Rot 2	000 ó 255	0–100%	2
	5	Grün 2	000 ó 255	0–100%	
	6	Blau 2	000 ó 255	0–100%	

Zonen für DMX-Steuerung (6-CH)

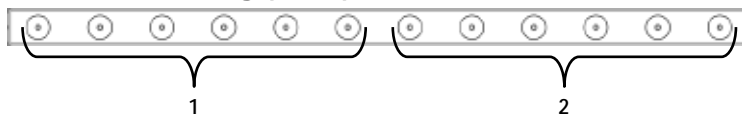

4-CH	Kanal	Funktion	Wert	Prozent/Einstellung
	1	Rot	000 ó 255	0–100%
	2	Grün	000 ó 255	0–100%
	3	Blau	000 ó 255	0–100%
	4	Dimmer	000 ó 255	0–100%

3-CH	Kanal	Funktion	Wert	Prozent/Einstellung
	1	Rot	000 ó 255	0–100%
	2	Grün	000 ó 255	0–100%
	3	Blau	000 ó 255	0–100%

Informazioni sulla Guida

La Guida Rapida COLORband PiX USB contiene informazioni di base sul prodotto quali montaggio, opzioni menù e valori DMX. Per maggiori dettagli, scaricare il Manuale Utente dal sito www.chauvetlighting.com.

Esclusione di responsabilità

Le informazioni e le specifiche contenute in questa guida possono essere modificate senza preavviso.

Note di Sicurezza

Le Note di Sicurezza includono informazioni importanti circa il montaggio, l'uso e la manutenzione.



- Collegare questa unità SOLTANTO ad un circuito dotato di messa a terra e protetto.
- Prima di effettuare la pulizia o sostituire il fusibile, scollegare sempre l'unità dall'alimentazione elettrica.
- NON guardare la sorgente luminosa quando l'unità è in funzione.
- Assicurarsi che il cavo di alimentazione non sia piegato o danneggiato.
- Non scollegare mai questa apparecchiatura dall'alimentazione elettrica tirando il cavo.
- Per il montaggio in alto dell'unità utilizzare SEMPRE un cavo di sicurezza.
- NON collocare materiale infiammabile vicino all'unità mentre è in funzione.
- NON toccare l'unità durante il funzionamento perché potrebbe essere molto calda.



- La tensione della presa a muro cui si collega l'apparecchiatura deve trovarsi entro il campo specificato sull'etichetta o sul pannello posteriore.
- Questa apparecchiatura deve essere utilizzata soltanto in interni (IP20)! Per evitare il rischio di incendio o di folgorazione non esporre l'apparecchiatura alla pioggia o all'umidità.
- Montare sempre l'unità in posizione ben ventilata, ad almeno 50 cm. (20") da qualsiasi superficie.
- Assicurarsi che nessuna apertura di ventilazione dell'unità sia ostruita.
- Non collegare mai ad un dimmer o ad un reostato.
- Sostituire il fusibile con un altro dello stesso tipo e classe.
- Prendere e trasportare l'unità SOLTANTO dalla staffa per il montaggio sospeso o dalle maniglie.
- Massima temperatura ambiente ammessa: 40 °C (104 °F). Non utilizzare l'unità a temperature superiori.
- In caso di gravi problemi di funzionamento sospendere immediatamente l'utilizzo.
- NON aprire l'unità. Non contiene parti riparabili dall'utente.
- Per evitare un consumo inutile ed aumentare la durata, durante i periodi di non utilizzo disconnettere completamente il prodotto dall'alimentazione con l'interruttore o scollegando il cavo.

Contatti

Per richiedere assistenza o restituire l'apparecchiatura, al di fuori di Stati Uniti, Regno Unito, Irlanda, Messico o Benelux contattare il distributore locale. Per informazioni sui contatti, visitare il sito Web www.chauvetlighting.com.

Che cosa è incluso

- | | |
|---|-------------------------|
| • COLORband PiX USB | • Cavo di alimentazione |
| • Staffa per montaggio sospeso con relativi accessori | • Scheda di garanzia |
| | • Guida Rapida |

Per iniziare

Disimballare COLORband PiX USB ed accertarsi di aver ricevuto tutti i componenti integri. Se l'imballo appare danneggiato, farlo immediatamente presente al trasportatore e non a Chauvet.

Descrizione del prodotto

COLORband PiX USB è una striscia a LED full-size con controllo a zona singola per effetti mappatura pixel. Ha integrato la tecnologia a infrarossi, che offre facile controllo dei colori statici e programmi automatici con il telecomando IRC-6 opzionale. La comoda porta D-Fi USB consente il controllo DMX in wireless. I dodici LED a tricolore ad alta potenza, che eliminano praticamente le ombre multicolore, e l'uscita luminosa morbida e omogenea la rende perfetta come blinder o luce wash.

Informazioni generali

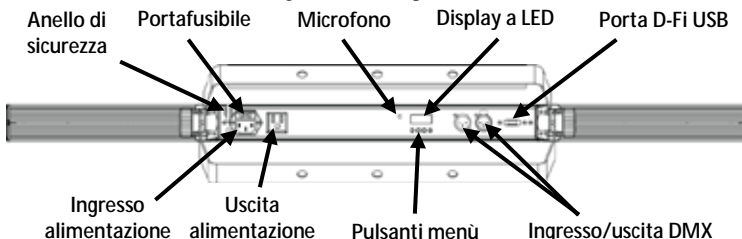

ATTENZIONE! Nella porta USB collegare SOLO un D-Fi USB. In caso contrario l'unità potrebbe danneggiarsi.

Alimentazione CA

Questa unità è dotata di alimentatore a commutazione automatica con tensione in ingresso di 100–240 V CA, 50/60 Hz.



Per evitarne l'eccessiva usura e migliorarne la durata nel tempo, scollegare l'unità dalla presa elettrica o disattivare l'alimentazione tramite l'apposito interruttore, se inutilizzata per lunghi periodi.

Collegamento

Per il numero massimo di unità collegabili in cascata a 120 V oppure a 240 V, fare riferimento al Manuale Utente o alla targhetta collocata sul prodotto.

Sostituzione fusibile

1. Scollegare l'alimentazione elettrica dall'unità.
2. Inserire la punta di un giravite a testa piatta nella fessura dell'alloggiamento del fusibile.
3. Rimuovere dall'alloggiamento il cappellotto di sicurezza.
4. Rimuovere il fusibile bruciato dalla clip sulla parte anteriore del cappellotto di sicurezza e sostituirlo con uno identico.
5. Reinscrivere il portafusibile e ricollegare l'alimentazione elettrica.

Montaggio

Prima di montare l'unità, leggere le [Note di Sicurezza](#).

Schema di montaggio

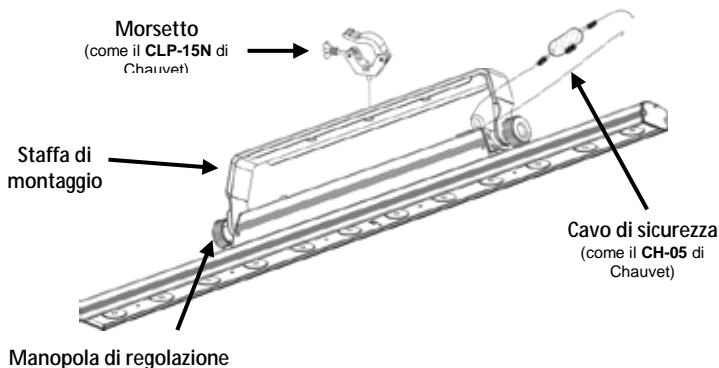

Descrizione del pannello di controllo	Pulsante	Funzione
	<MENU>	Consente di uscire dal menù o dalla funzione corrente
	<UP>	Consente di spostarsi verso l'alto nell'elenco menù e di aumentare il valore numerico all'interno di una funzione
	<DOWN>	Consente di spostarsi verso il basso nell'elenco menù e di diminuire il valore numerico all'interno di una funzione
	<ENTER>	Consente di attivare il menù visualizzato o impostare il valore selezionato nella funzione selezionata

Opzioni del Menù

Modalità	Livelli di programmazione		Descrizione
Modalità DMX	3-CH	d 1-512	Seleziona la funzione e il valore iniziale DMX
	4-CH		
	6-CH		
	7-CH		
	8-CH		
	9-CH		
	12CH		
	18CH		
	36CH		
41CH			
Colori statici	C--	C1 (rosso)	Colore statico
		C2 (verde)	
		C3 (blu)	
		C4 (ciano)	
		C5 (magenta)	
		C6 (giallo)	
		C7 (bianco)	
Programmi automatici	P--	P 1-14	Imposta programmi automatici 1-14
Velocità	S--	S 1-100	Regola la velocità dei programmi automatici
Attivazione sonora	Snd		Imposta la modalità sonota
Sensibilità sonora	SenS	u 0-100	Regola la sensibilità della Modalità sonota
Miscelazione colore personalizzato	U--	r000-255	Colori statici personalizzati Combinazione di rosso, verde e blu
		g000-255	
		b000-255	
Velocità dimmer	DIM	OFF	Impostazioni velocità dimmer disattivata, veloce, media e lenta
		dIM1	
		dIM2	
		dIM3	
Modalità infrarosso	SET	On	Attiva la Modalità infrarossi per utilizzo telecomando IRC-6
		OFF	

Collegamento DMX COLORband PiX USB può funzionare con un controller DMX quando collegato tramite connessioni seriali DMX. Le istruzioni per il collegamento e la configurazione di questa unità sono contenute nel Manuale Utente. Se non si ha familiarità con il DMX, scaricare DMX Primer all'indirizzo www.chauvetlighting.com.

Indirizzo iniziale Per assicurare il completo accesso a tutti i canali in ciascuna modalità DMX, l'indirizzo maggiormente raccomandato è **472**.

Collegamento Master/Slave In modalità Master/Slave, COLORband PiX USB utilizza il collegamento dati DMX. Le istruzioni per il collegamento e la configurazione di questa unità per il funzionamento Master/Slave sono contenute nel Manuale Utente.



- **In configurazione Master/Slave con altri prodotti COLORband PiX, è necessario configurare COLORband PiX USB come unità Master.**
- **Prodotti slave devono essere impostati in modalità 36CH.**

IRC-6

(Telecomando a infrarossi) COLORband PiX USB è totalmente compatibile con il Telecomando a infrarossi (IRC-6) di CHAUVET DJ. Per maggiori informazioni sul Telecomando a infrarossi, o per scaricarne le relative istruzioni, visitare il sito Web www.chauvetlighting.com.

Connettività D-Fi USB COLORband PiX USB può diventare un ricetrasmittitore wireless D-Fi utilizzando il D-Fi USB di CHAUVET DJ. È sufficiente impostare il DIP switch del canale di ricezione/trasmisione D-Fi dell'unità, collegarla alla porta USB e poi impostare funzione e indirizzo DMX. Le istruzioni complete per il collegamento e la configurazione di questa unità per il funzionamento D-Fi USB sono contenute nel Manuale Utente.



ATTENZIONE! Nella porta USB collegare SOLO un D-Fi USB. In caso contrario l'unità potrebbe danneggiarsi.

Dopo il collegamento, D-Fi USB prende il controllo del prodotto. DMX cablato, controllo manuale del display / pulsanti del menù ed IRC-6 non saranno disponibili fino a quando D-Fi USB non verrà scollegato. I livelli di priorità sono:



1. D-Fi USB
2. DMX cablato
3. Telecomando IRC-6
4. Display digitale manuale / Pulsanti del menù

Valori DMX

41CH	Canale	Funzione	Valore	Percentuale/Impostazione	Zona
	1	Rosso 1	000 ó 255	0-100%	1
	2	Verde 1	000 ó 255	0-100%	
	3	Blu 1	000 ó 255	0-100%	
	4	Rosso 2	000 ó 255	0-100%	2
	5	Verde 2	000 ó 255	0-100%	
	6	Blu 2	000 ó 255	0-100%	
	7	Rosso 3	000 ó 255	0-100%	3
	8	Verde 3	000 ó 255	0-100%	
	9	Blu 3	000 ó 255	0-100%	
	10	Rosso 4	000 ó 255	0-100%	4
	11	Verde 4	000 ó 255	0-100%	
	12	Blu 4	000 ó 255	0-100%	
	13	Rosso 5	000 ó 255	0-100%	5
	14	Verde 5	000 ó 255	0-100%	
	15	Blu 5	000 ó 255	0-100%	
	16	Rosso 6	000 ó 255	0-100%	6
	17	Verde 6	000 ó 255	0-100%	
	18	Blu 6	000 ó 255	0-100%	
	19	Rosso 7	000 ó 255	0-100%	7
	20	Verde 7	000 ó 255	0-100%	
	21	Blu 7	000 ó 255	0-100%	
	22	Rosso 8	000 ó 255	0-100%	8
	23	Verde 8	000 ó 255	0-100%	
	24	Blu 8	000 ó 255	0-100%	
	25	Rosso 9	000 ó 255	0-100%	9
	26	Verde 9	000 ó 255	0-100%	
	27	Blu 9	000 ó 255	0-100%	
	28	Rosso 10	000 ó 255	0-100%	10
	29	Verde 10	000 ó 255	0-100%	
	30	Blu 10	000 ó 255	0-100%	
	31	Rosso 11	000 ó 255	0-100%	11
	32	Verde 11	000 ó 255	0-100%	
	33	Blu 11	000 ó 255	0-100%	
	34	Rosso 12	000 ó 255	0-100%	12
	35	Verde 12	000 ó 255	0-100%	
	36	Blu 12	000 ó 255	0-100%	

Zone per controllo DMX (41CH)

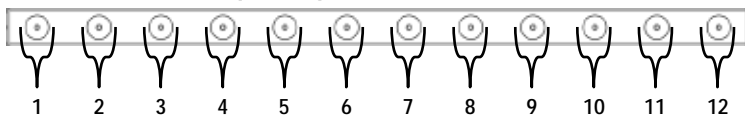

41CH	Canale	Funzione	Valore	Percentuale/Impostazione	
(cont.)	37	Macro colore	000 ó 015	Nessuna funzione	
			016 ó 255	Macro colore	
38		Strobo (in can. 39 è 000 ó 031)	000 ó 015	Nessuna funzione	
			016 ó 255	Stroboscopio, da lento a veloce	
		Velocità programma (in can. 39 è 032 ó 226)	000 ó 255	Da lento a veloce	
			Sensibilità sonora (in can. 39 è 227 ó 255)	000 ó 010	Sensibilità disattivazione
		011 ó 255		Sensibilità minima-massima	
39	Programmi automatici	000 ó 031	Nessuna funzione	1-36 canali devono essere attivi	
		032 ó 063	Effetto impulso 0-100%		
		064 ó 095	Effetto impulso 100%-0		
				096 ó 114	Effetto impulso 100%-0-100%
				115 ó 122	Programma automatico 1
				123 ó 130	Programma automatico 2
				131 ó 138	Programma automatico 3
				139 ó 146	Programma automatico 4
				147 ó 154	Programma automatico 5
				155 ó 162	Programma automatico 6
				163 ó 170	Programma automatico 7
				171 ó 178	Programma automatico 8
				179 ó 186	Programma automatico 9
				187 ó 194	Programma automatico 10
				195 ó 202	Programma automatico 11
				203 ó 210	Programma automatico 12
				211 ó 218	Programma automatico 13
		219 ó 226	Programma automatico 14		
		227 ó 255	Programma attivazione sonora		
40	Dimmer	000 ó 255	0-100%		
41	Velocità dimmer	000 ó 051	Velocità dimmer impostata da display		
		052 ó 101	Modalità dimmer disattivata		
		102 ó 152	Modalità velocità dimmer 1: veloce		
		153 ó 203	Modalità velocità dimmer 2: media		
		204 ó 255	Modalità velocità dimmer 3: lenta		

36CH	Canale	Funzione	Valore	Percentuale/Impostazione	Zona
	1	Rosso 1	000 ó 255	0-100%	1
	2	Verde 1	000 ó 255	0-100%	
	3	Blu 1	000 ó 255	0-100%	
	4	Rosso 2	000 ó 255	0-100%	2
	5	Verde 2	000 ó 255	0-100%	
	6	Blu 2	000 ó 255	0-100%	
	7	Rosso 3	000 ó 255	0-100%	3
	8	Verde 3	000 ó 255	0-100%	
	9	Blu 3	000 ó 255	0-100%	
	10	Rosso 4	000 ó 255	0-100%	4
	11	Verde 4	000 ó 255	0-100%	
	12	Blu 4	000 ó 255	0-100%	
	13	Rosso 5	000 ó 255	0-100%	5
	14	Verde 5	000 ó 255	0-100%	
	15	Blu 5	000 ó 255	0-100%	
	16	Rosso 6	000 ó 255	0-100%	6
	17	Verde 6	000 ó 255	0-100%	
	18	Blu 6	000 ó 255	0-100%	
	19	Rosso 7	000 ó 255	0-100%	7
	20	Verde 7	000 ó 255	0-100%	
	21	Blu 7	000 ó 255	0-100%	
	22	Rosso 8	000 ó 255	0-100%	8
	23	Verde 8	000 ó 255	0-100%	
	24	Blu 8	000 ó 255	0-100%	
	25	Rosso 9	000 ó 255	0-100%	9
	26	Verde 9	000 ó 255	0-100%	
	27	Blu 9	000 ó 255	0-100%	
	28	Rosso 10	000 ó 255	0-100%	10
	29	Verde 10	000 ó 255	0-100%	
	30	Blu 10	000 ó 255	0-100%	
	31	Rosso 11	000 ó 255	0-100%	11
	32	Verde 11	000 ó 255	0-100%	
	33	Blu 11	000 ó 255	0-100%	
	34	Rosso 12	000 ó 255	0-100%	12
	35	Verde 12	000 ó 255	0-100%	
	36	Blu 12	000 ó 255	0-100%	

Zone per controllo DMX (36CH)

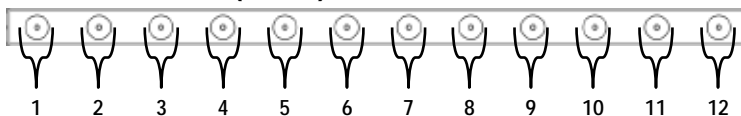

18CH	Canale	Funzione	Valore	Percentuale/Impostazione	Zona
	1	Rosso 1	000 ó 255	0-100%	1
	2	Verde 1	000 ó 255	0-100%	
	3	Blu 1	000 ó 255	0-100%	
	4	Rosso 2	000 ó 255	0-100%	2
	5	Verde 2	000 ó 255	0-100%	
	6	Blu 2	000 ó 255	0-100%	
	7	Rosso 3	000 ó 255	0-100%	3
	8	Verde 3	000 ó 255	0-100%	
	9	Blu 3	000 ó 255	0-100%	
	10	Rosso 4	000 ó 255	0-100%	4
	11	Verde 4	000 ó 255	0-100%	
	12	Blu 4	000 ó 255	0-100%	
	13	Rosso 5	000 ó 255	0-100%	5
	14	Verde 5	000 ó 255	0-100%	
	15	Blu 5	000 ó 255	0-100%	
	16	Rosso 6	000 ó 255	0-100%	6
	17	Verde 6	000 ó 255	0-100%	
	18	Blu 6	000 ó 255	0-100%	

Zone per controllo DMX (18CH)

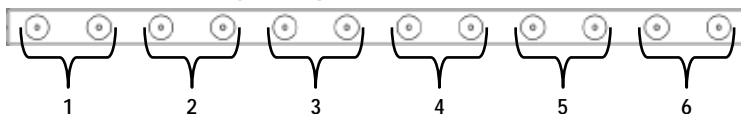

12CH	Canale	Funzione	Valore	Percentuale/Impostazione	Zona
	1	Rosso 1	000 ó 255	0-100%	1
	2	Verde 1	000 ó 255	0-100%	
	3	Blu 1	000 ó 255	0-100%	
	4	Rosso 2	000 ó 255	0-100%	2
	5	Verde 2	000 ó 255	0-100%	
	6	Blu 2	000 ó 255	0-100%	
	7	Rosso 3	000 ó 255	0-100%	3
	8	Verde 3	000 ó 255	0-100%	
	9	Blu 3	000 ó 255	0-100%	
	10	Rosso 4	000 ó 255	0-100%	4
	11	Verde 4	000 ó 255	0-100%	
	12	Blu 4	000 ó 255	0-100%	

Zone per controllo DMX (12CH)

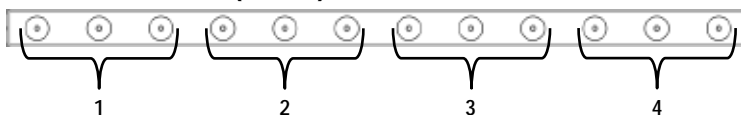

9-CH	Canale	Funzione	Valore	Percentuale/Impostazione	Zona
	1	Rosso 1	000 ó 255	0-100%	1
	2	Verde 1	000 ó 255	0-100%	
	3	Blu 1	000 ó 255	0-100%	
	4	Rosso 2	000 ó 255	0-100%	2
	5	Verde 2	000 ó 255	0-100%	
	6	Blu 2	000 ó 255	0-100%	
	7	Rosso 3	000 ó 255	0-100%	3
	8	Verde 3	000 ó 255	0-100%	
	9	Blu 3	000 ó 255	0-100%	

Zone per controllo DMX (9-CH)

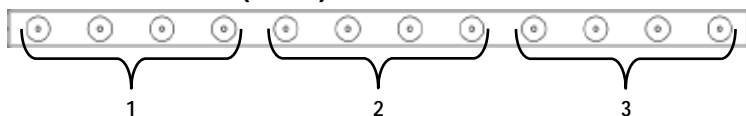

8-CH	Canale	Funzione	Valore	Percentuale/Impostazione
	1	Rosso	000 ó 255	0-100%
	2	Verde	000 ó 255	0-100%
	3	Blu	000 ó 255	0-100%
	4	Macro colore	000 ó 015	Nessuna funzione
			016 ó 255	Macro colore
	5	Strobo (in can. 6 è 000 ó 031)	000 ó 015	Nessuna funzione
			016 ó 255	Stroboscopio, da lento a veloce
		Velocità programma (in can. 6 è 032 ó 226)	000 ó 255	Da lento a veloce
	5	Sensibilità sonora (in can. 6 è 227 ó 255)	000 ó 010	Sensibilità disattivazione
				011 ó 255

8-CH (cont.)	Canale	Funzione	Valore	Percentuale/Impostazione	
6	6	Programmi automatici	000 ó 031	Nessuna funzione	
			032 ó 063	Effetto impulso 0–100%	1–3 canali devono essere attivi
			064 ó 095	Effetto impulso 100%–0	
			096 ó 114	Effetto impulso 100%–0–100%	
			115 ó 122	Programma automatico 1	
			123 ó 130	Programma automatico 2	
			131 ó 138	Programma automatico 3	
			139 ó 146	Programma automatico 4	
			147 ó 154	Programma automatico 5	
			155 ó 162	Programma automatico 6	
			163 ó 170	Programma automatico 7	
			171 ó 178	Programma automatico 8	
			179 ó 186	Programma automatico 9	
			187 ó 194	Programma automatico 10	
			195 ó 202	Programma automatico 11	
			203 ó 210	Programma automatico 12	
			211 ó 218	Programma automatico 13	
			219 ó 226	Programma automatico 14	
227 ó 255	Programma attivazione sonora				
7	7	Dimmer	000 ó 255	0–100%	
8	8	Velocità dimmer	000 ó 051	Velocità dimmer impostata da display	
			052 ó 101	Modalità dimmer disattivata	
			102 ó 152	Modalità velocità dimmer 1: veloce	
			153 ó 203	Modalità velocità dimmer 2: media	
			204 ó 255	Modalità velocità dimmer 3: lenta	

7-CH	Canale	Funzione	Valore	Percentuale/Impostazione	
	1	Rosso	000 ó 255	0–100%	
	2	Verde	000 ó 255	0–100%	
	3	Blu	000 ó 255	0–100%	
4	4	Macro colore	000 ó 015	Nessuna funzione	
			016 ó 255	Macro colore	
5	5	Strobo (in can. 6 è 000 ó 031)	000 ó 015	Nessuna funzione	
			016 ó 255	Stroboscopio, da lento a veloce	
		Velocità programma (in can. 6 è 032 ó 223)	000 ó 255	Da lento a veloce	
6	6	Programmi automatici	000 ó 031	Nessuna funzione	
			032 ó 063	Effetto impulso 0–100%	1–3 canali devono essere attivi
			064 ó 095	Effetto impulso 100%–0	
			096 ó 114	Effetto impulso 100%–0–100%	
			115 ó 122	Programma di chase	
			123 ó 159	Transizione auto fade	
			160 ó 191	Transizione auto fade (3 colori)	
			192 ó 223	Transizione auto fade (7 colori)	
224 ó 255	Programma attivazione sonora				
7	7	Dimmer	000 ó 255	0–100%	

6-CH	Canale	Funzione	Valore	Percentuale/Impostazione	Zona
	1	Rosso 1	000 ó 255	0-100%	1
	2	Verde 1	000 ó 255	0-100%	
	3	Blu 1	000 ó 255	0-100%	
	4	Rosso 2	000 ó 255	0-100%	2
	5	Verde 2	000 ó 255	0-100%	
	6	Blu 2	000 ó 255	0-100%	

Zone per controllo DMX (6-CH)

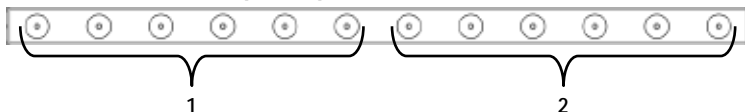

4-CH	Canale	Funzione	Valore	Percentuale/Impostazione
	1	Rosso	000 ó 255	0-100%
	2	Verde	000 ó 255	0-100%
	3	Blu	000 ó 255	0-100%
	4	Dimmer	000 ó 255	0-100%

3-CH	Canale	Funzione	Valore	Percentuale/Impostazione
	1	Rosso	000 ó 255	0-100%
	2	Verde	000 ó 255	0-100%
	3	Blu	000 ó 255	0-100%

Over deze handleiding Disclaimer

De COLORband PiX USB Beknopte Handleiding (BH) bevat basisinformatie over het product, zoals montage, menu-opties en DMX-waarden. Download de gebruikershandleiding op www.chauvetlighting.com voor meer informatie.

De informatie en specificaties in deze BH kunnen zonder voorafgaande kennisgeving worden gewijzigd.

Veiligheidsinstructies

Deze veiligheidsinstructies bevatten belangrijke informatie over de installatie, het gebruik en het onderhoud.



- Sluit dit product UITSLUITEND op een geaard en beveiligd stroomcircuit.
- Haal voor het vervangen van de zekering altijd de stekker van het product uit het stopcontact.
- KUIK NIET in de lichtbron wanneer het apparaat is ingeschakeld.
- Zorg ervoor dat het stroomsnoer niet knikt of beschadigd.
- Koppel dit product nooit los van het stopcontact door aan het snoer te trekken.
- Gebruik een veiligheidskabel wanneer het product boven lichaamshoogte wordt gemonteerd.
- GEEN brandbare materialen in de buurt van de unit tijdens gebruik.
- RAAK het product NIET AAN wanneer het in werking omdat het dan heet zijn.



- De spanning van het stopcontact waarop u dit product aansluit moet binnen het vermelde bereik op de sticker of achterkant van het product zijn.
- Het product is alleen voor gebruik binnenshuis! (IP20) Om risico op brand of elektrische schokken te voorkomen, mag dit product niet aan regen of vocht worden blootgesteld.
- Monteer dit product altijd op een plek met voldoende ventilatie, minstens 20 inch (50 cm) van de aangrenzende oppervlakken.
- Zorg ervoor dat er geen ventilatie-openingen van de behuizing van het product worden geblokkeerd.
- Sluit dit product nooit aan op een dimmer of een regelweerstand.
- Vervang de zekering met een van hetzelfde type en met dezelfde waarde.
- Gebruik UITSLUITEND de ophang-/montagebeugel of de hendels om dit product te dragen.
- De maximale omgevingstemperatuur bedraagt 40 °C. Gebruik dit product niet bij hogere temperaturen.
- Stop in het geval van ernstige operationele problemen onmiddellijk met het gebruik.
- Open het product NIET. Het bevat geen te onderhouden onderdelen.
- Om onnodige slijtage te elimineren en zijn levensduur te verlengen, gedurende perioden wanneer het product niet wordt gebruikt, moet u het product afsluiten door een aardlekschakelaar om te zetten of door het te ontkoppelen.

Contact

Van buiten de VS, Verenigd Koninkrijk, Ierland, Mexico of Benelux kunt u contact opnemen met de distributeur of om ondersteuning vragen dan wel het product retourneren. Ga naar www.chauvetlighting.com voor contactinformatie.

Wat is inbegrepen

- | | |
|--|------------------------|
| • COLORband PiX USB | • Stroomsnoer |
| • Opknoping Beugel met montage materiaal | • Garantiekaart |
| | • Beknopte handleiding |

Om te beginnen

Pak uw COLORband PiX USB uit en zorg ervoor dat u alle onderdelen in goede staat hebt ontvangen. Als de doos of inhoud beschadigd lijkt, stel dan de vervoerder onmiddellijk op de hoogte, niet Chauvet.

Product- beschrijving

De COLORband PiX USB is een volledige LED-strooklamp met regeling van individuele zones voor pixelmapping-effecten. Ingebouwde infraroodtechnologie die met de optionele IRC-6 afstandsbediening eenvoudig bedienbare statische kleuren en automatische programma's biedt. Draadloze DMX-bediening met een handige, ingebouwde D-Fi USB-poort. Twaalf high-powered, drie-gekleurde leds elimineren veelkleurige schaduwen en de soepele en gelijkmatige opbrengst maken het perfect als verblindingslamp of als een wash-lamp.

Product- overzicht

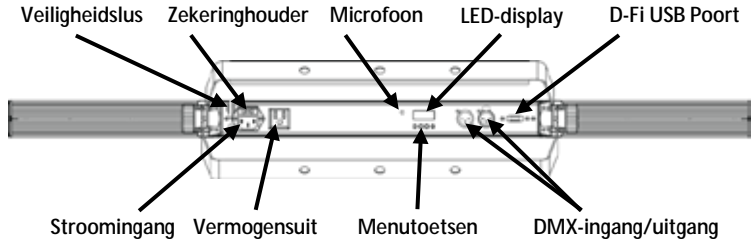

WAARSCHUWING! NIETS anders dan een D-Fi USB in de USB-poort plaatsen. Dit kan het product namelijk beschadigen.

AC-stroom

Dit product heeft een voeding met automatisch bereik die werkt met een ingangsspanning van 100–240 VAC, 50/60 Hz.



Om onnodige slijtage te elimineren en zijn levensduur te verlengen, gedurende perioden wanneer het product niet wordt gebruikt, moet u het product afsluiten door een aardlekschakelaar om te zetten of door het te ontkoppelen.

Power Linking

Voor het maximale aantal COLORband PiX USB-producten die via power link kunnen worden gekoppeld bij elke spanning, ziet u de gebruikershandleiding of de sticker op het product.

Vervangen van de zekering

1. Ontkoppel het apparaat van de stroom.
2. Wig de punt van een platte schroevendraaier in de sleuf van de zekeringhouder.
3. Druk de beveiligingskap uit de behuizing.
4. Verwijder de doorgebrande zekering vanaf de clip aan de voorkant van de veiligheidsafdekking en vervang deze door een zekering van exact hetzelfde type.
5. Plaats de zekeringhouder terug en steek de stekker er weer in.

Montage

Lees alvorens dit product te monteren alle [Veiligheidsinstructies](#).

Montagediagram

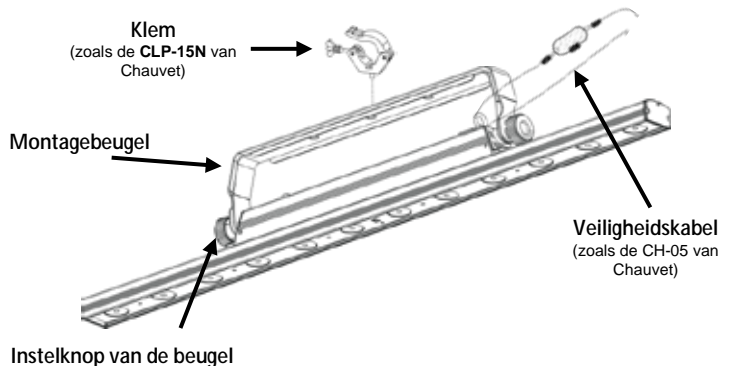

Beschrijving	Toets	Functie
bedieningspaneel	<MENU>	Sluit het huidige menu of functie af
	<UP>	Navigeert omhoog via het menu of verhoogt de numerieke waarde wanneer in een functie
	<DOWN>	Navigeert omlaag via het menu of verlaagt de numerieke waarde wanneer in een functie
	<ENTER>	Activeert het huidige getoonde menu of plaatst de huidige geselecteerde waarde in de geselecteerde functie

Menu opties

Modus	Programmeerniveaus	Beschrijving
DMX-Modus	3-CH	d 1-512
	4-CH	
	6-CH	
	7-CH	
	8-CH	
	9-CH	
	12CH	
	18CH	
	36CH	
	41CH	
Statische kleuren	C--	C1 (rood)
		C2 (groen)
		C3 (blauw)
		C4 (cyaan)
		C5 (magenta)
		C6 (geel)
		C7 (wit)
Automatische programma's	P--	P 1-14
Snelheid	S--	S 1-100
Geluidsactief	Snd	
Geluidsgevoeligheid	SenS	u 0-100
Aangepaste kleurvermenging	U--	r000-255
		g000-255
		b000-255
Dimmersnelheid	dIM	OFF
		dIM1
		dIM2
		dIM3
Infrarood modus	SET	On
		OFF

DMX-koppeling

De COLORband PiX USB kan met een DMX-regelaar werken, indien gekoppeld door seriële DMX-verbindingen. Instructies voor het aansluiten en configureren van dit product voor DMX-bediening staan in de gebruikershandleiding. Als u niet bekend bent met DMX, download dan de DMX-primer op www.chauvetlighting.com.

Startadres

Om volledige toegang tot alle kanalen in elke DMX-modus te garanderen is het hoogste aanbevolen DMX-adres voor dit product **472**.

Master/slave-verbinding

De COLORband PiX USB maakt gebruik van de DMX-gegevensverbinding voor haar Master-/Slave-modus. Instructies voor het aansluiten en configureren van dit product voor DMX-bediening staan in de gebruikershandleiding.



- **Een COLORband PiX USB moet in een Master/Slave-configuratie met COLORband PiX-producten altijd het masterproduct zijn.**
- **Slave producten moeten worden ingesteld op 36CH modus.**

IRC-6 Infrarood Remote Control

De COLORband PiX USB is compatibel met de IRC-6 infrarood afstandsbediening van CHAUVET DJ Ga voor meer informatie over de IRC-6 of downloadinstructies naar www.chauvetlighting.com.

D-Fi USB-connectiviteit

De COLORband PiX USB kan door middel van de D-Fi USB van CHAUVET DJ een draadloze D-Fi zender/ontvanger worden. Stel simpelweg de DIP-schakelaar van het D-Fi zend-/ontvangstkanaal in, plaats het in de USB-poort en stel de DMX-persoonlijkheid en het DMX-adres van het product in. Verdere instructies voor het aansluiten en configureren van dit product voor D-Fi USB-bediening staan in de gebruikershandleiding.



WAARSCHUWING! NIETS anders dan een D-Fi USB in de USB-poort plaatsen. Dit kan het product namelijk beschadigen.

Nadat het is aangesloten zal de D-Fi USB het product overnemen. Bedrade DMX, handmatige DMX-bediening/menuknoppen en IRC zijn niet beschikbaar totdat u de D-Fi USB afkoppelt. De prioriteitsniveaus zijn:



1. D-Fi USB
2. Bedrade DMX
3. IRC-6 afstandsbediening
4. Handmatige digitale display/menuknoppen

DMX-waarden

41CH	Kanaal	Functie	Waarde	Percentage/instelling	Zone
	1	Rood 1	000 ó 255	0-100%	1
	2	Groen 1	000 ó 255	0-100%	
	3	Blauw 1	000 ó 255	0-100%	
	4	Rood 2	000 ó 255	0-100%	2
	5	Groen 2	000 ó 255	0-100%	
	6	Blauw 2	000 ó 255	0-100%	
	7	Rood 3	000 ó 255	0-100%	3
	8	Groen 3	000 ó 255	0-100%	
	9	Blauw 3	000 ó 255	0-100%	
	10	Rood 4	000 ó 255	0-100%	4
	11	Groen 4	000 ó 255	0-100%	
	12	Blauw 4	000 ó 255	0-100%	
	13	Rood 5	000 ó 255	0-100%	5
	14	Groen 5	000 ó 255	0-100%	
	15	Blauw 5	000 ó 255	0-100%	
	16	Rood 6	000 ó 255	0-100%	6
	17	Groen 6	000 ó 255	0-100%	
	18	Blauw 6	000 ó 255	0-100%	
	19	Rood 7	000 ó 255	0-100%	7
	20	Groen 7	000 ó 255	0-100%	
	21	Blauw 7	000 ó 255	0-100%	
	22	Rood 8	000 ó 255	0-100%	8
	23	Groen 8	000 ó 255	0-100%	
	24	Blauw 8	000 ó 255	0-100%	
	25	Rood 9	000 ó 255	0-100%	9
	26	Groen 9	000 ó 255	0-100%	
	27	Blauw 9	000 ó 255	0-100%	
	28	Rood 10	000 ó 255	0-100%	10
	29	Groen 10	000 ó 255	0-100%	
	30	Blauw 10	000 ó 255	0-100%	
	31	Rood 11	000 ó 255	0-100%	11
	32	Groen 11	000 ó 255	0-100%	
	33	Blauw 11	000 ó 255	0-100%	
	34	Rood 12	000 ó 255	0-100%	12
	35	Groen 12	000 ó 255	0-100%	
	36	Blauw 12	000 ó 255	0-100%	

Zones voor DMX-bediening (41CH)

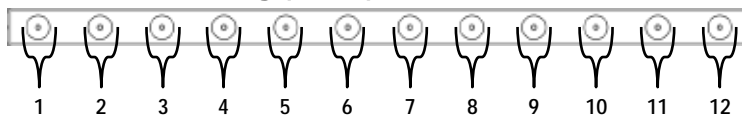

41CH	Kanaal	Functie	Waarde	Percentage/instelling
(vervolg)	37	Kleurenmacro's	000 ó 015	Geen functie
			016 ó 255	Kleurenmacro's
38		Stroboscoop (wanneer K 39 000 ó 031 is)	000 ó 015	Geen functie
			016 ó 255	Langzaam tot snel-stroboscoop
		Programma- snelheid (wanneer K 39 032 ó 226 is)	000 ó 255	Lage tot hoge snelheid
			Geluidsgevoelig- heid (wanneer K 39 227 ó 255 is)	000 ó 010
39	Automatisch programma's	000 ó 031	Geen functie	Kanalen 1–36 moet actief zijn
		032 ó 063	Pulseffect 0–100%	
		064 ó 095	Pulseffect 100%–0	
		096 ó 114	Pulseffect 100%–0–100%	
		115 ó 122	Automatisch programma 1	
		123 ó 130	Automatisch programma 2	
		131 ó 138	Automatisch programma 3	
		139 ó 146	Automatisch programma 4	
		147 ó 154	Automatisch programma 5	
		155 ó 162	Automatisch programma 6	
		163 ó 170	Automatisch programma 7	
		171 ó 178	Automatisch programma 8	
		179 ó 186	Automatisch programma 9	
		187 ó 194	Automatisch programma 10	
		195 ó 202	Automatisch programma 11	
		203 ó 210	Automatisch programma 12	
		211 ó 218	Automatisch programma 13	
		219 ó 226	Automatisch programma 14	
227 ó 255	Geluidsactieve programma			
40	Dimmer	000 ó 255	0–100%	
41	Dimmersnelheid	000 ó 051	Dimmersnelheid ingesteld vanaf het display	
		052 ó 101	Dimmer snelheidsmodus uit	
		102 ó 152	Dimmer snelheidsmodus 1 snel	
		153 ó 203	Dimmer snelheidsmodus 2 middelhoog	
		204 ó 255	Dimmer snelheidsmodus 3 langzaam	

36CH	Kanaal	Functie	Waarde	Percentage/instelling	Zone
	1	Rood 1	000 ó 255	0-100%	1
	2	Groen 1	000 ó 255	0-100%	
	3	Blaauw 1	000 ó 255	0-100%	
	4	Rood 2	000 ó 255	0-100%	2
	5	Groen 2	000 ó 255	0-100%	
	6	Blaauw 2	000 ó 255	0-100%	
	7	Rood 3	000 ó 255	0-100%	3
	8	Groen 3	000 ó 255	0-100%	
	9	Blaauw 3	000 ó 255	0-100%	
	10	Rood 4	000 ó 255	0-100%	4
	11	Groen 4	000 ó 255	0-100%	
	12	Blaauw 4	000 ó 255	0-100%	
	13	Rood 5	000 ó 255	0-100%	5
	14	Groen 5	000 ó 255	0-100%	
	15	Blaauw 5	000 ó 255	0-100%	
	16	Rood 6	000 ó 255	0-100%	6
	17	Groen 6	000 ó 255	0-100%	
	18	Blaauw 6	000 ó 255	0-100%	
	19	Rood 7	000 ó 255	0-100%	7
	20	Groen 7	000 ó 255	0-100%	
	21	Blaauw 7	000 ó 255	0-100%	
	22	Rood 8	000 ó 255	0-100%	8
	23	Groen 8	000 ó 255	0-100%	
	24	Blaauw 8	000 ó 255	0-100%	
	25	Rood 9	000 ó 255	0-100%	9
	26	Groen 9	000 ó 255	0-100%	
	27	Blaauw 9	000 ó 255	0-100%	
	28	Rood 10	000 ó 255	0-100%	10
	29	Groen 10	000 ó 255	0-100%	
	30	Blaauw 10	000 ó 255	0-100%	
	31	Rood 11	000 ó 255	0-100%	11
	32	Groen 11	000 ó 255	0-100%	
	33	Blaauw 11	000 ó 255	0-100%	
	34	Rood 12	000 ó 255	0-100%	12
	35	Groen 12	000 ó 255	0-100%	
	36	Blaauw 12	000 ó 255	0-100%	

Zones voor DMX-bediening (36CH)

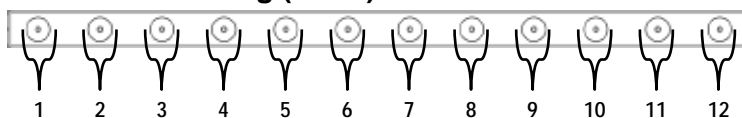

18CH	Kanaal	Functie	Waarde	Percentage/instelling	Zone
	1	Rood 1	000 ó 255	0-100%	1
	2	Groen 1	000 ó 255	0-100%	
	3	Blaauw 1	000 ó 255	0-100%	
	4	Rood 2	000 ó 255	0-100%	2
	5	Groen 2	000 ó 255	0-100%	
	6	Blaauw 2	000 ó 255	0-100%	
	7	Rood 3	000 ó 255	0-100%	3
	8	Groen 3	000 ó 255	0-100%	
	9	Blaauw 3	000 ó 255	0-100%	
	10	Rood 4	000 ó 255	0-100%	4
	11	Groen 4	000 ó 255	0-100%	
	12	Blaauw 4	000 ó 255	0-100%	
	13	Rood 5	000 ó 255	0-100%	5
	14	Groen 5	000 ó 255	0-100%	
	15	Blaauw 5	000 ó 255	0-100%	
	16	Rood 6	000 ó 255	0-100%	6
	17	Groen 6	000 ó 255	0-100%	
	18	Blaauw 6	000 ó 255	0-100%	

Zones voor DMX-bediening (18CH)

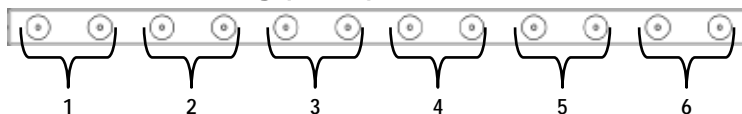

12CH	Kanaal	Functie	Waarde	Percentage/instelling	Zone
	1	Rood 1	000 ó 255	0-100%	1
	2	Groen 1	000 ó 255	0-100%	
	3	Blaauw 1	000 ó 255	0-100%	
	4	Rood 2	000 ó 255	0-100%	2
	5	Groen 2	000 ó 255	0-100%	
	6	Blaauw 2	000 ó 255	0-100%	
	7	Rood 3	000 ó 255	0-100%	3
	8	Groen 3	000 ó 255	0-100%	
	9	Blaauw 3	000 ó 255	0-100%	
	10	Rood 4	000 ó 255	0-100%	4
	11	Groen 4	000 ó 255	0-100%	
	12	Blaauw 4	000 ó 255	0-100%	

Zones voor DMX-bediening (12CH)

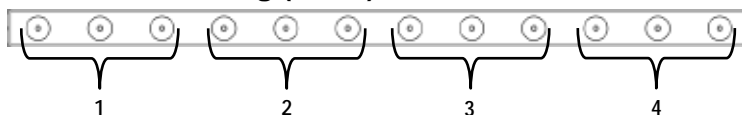

9-CH	Kanaal	Functie	Waarde	Percentage/instelling	Zone
	1	Rood 1	000 ó 255	0–100%	1
	2	Groen 1	000 ó 255	0–100%	
	3	Blaauw 1	000 ó 255	0–100%	
	4	Rood 2	000 ó 255	0–100%	2
	5	Groen 2	000 ó 255	0–100%	
	6	Blaauw 2	000 ó 255	0–100%	
	7	Rood 3	000 ó 255	0–100%	3
	8	Groen 3	000 ó 255	0–100%	
	9	Blaauw 3	000 ó 255	0–100%	

Zones voor DMX-bediening (9-CH)

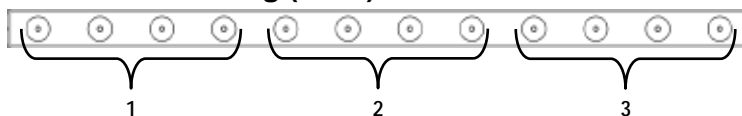

8-CH	Kanaal	Functie	Waarde	Percentage/instelling
	1	Rood	000 ó 255	0–100%
	2	Groen	000 ó 255	0–100%
	3	Blaauw	000 ó 255	0–100%
	4	Kleurenmacro's	000 ó 015	Geen functie
			016 ó 255	Kleurenmacro's
	5	Stroboscoop (wanneer K 6 000 ó 031 is)	000 ó 015	Geen functie
		016 ó 255	Langzaam tot snel-stroboscoop	
		Programma- snelheid (wanneer K 6 032 ó 226 is)	000 ó 255	Lage tot hoge snelheid
	5	Geluidsgevoelig- heid (wanneer K 6 227 ó 255 is)	000 ó 010	Gevoeligheid uit
			011 ó 255	Lage tot hoge gevoeligheid

8-CH (vervolg)	Kanaal	Functie	Waarde	Percentage/instelling	
6		Automatisch programma's	000 ó 031	Geen functie	
			032 ó 063	Pulseffect 0–100%	Kanalen 1–3 moet actief zijn
			064 ó 095	Pulseffect 100%–0	
			096 ó 114	Pulseffect 100%–0–100%	
			115 ó 122	Automatisch programma 1	
			123 ó 130	Automatisch programma 2	
			131 ó 138	Automatisch programma 3	
			139 ó 146	Automatisch programma 4	
			147 ó 154	Automatisch programma 5	
			155 ó 162	Automatisch programma 6	
			163 ó 170	Automatisch programma 7	
			171 ó 178	Automatisch programma 8	
			179 ó 186	Automatisch programma 9	
			187 ó 194	Automatisch programma 10	
			195 ó 202	Automatisch programma 11	
			203 ó 210	Automatisch programma 12	
			211 ó 218	Automatisch programma 13	
219 ó 226	Automatisch programma 14				
227 ó 255	Geluidsactieve programma				
7		Dimmer	000 ó 255	0–100%	
8		Dimmersnelheid	000 ó 051	Dimmersnelheid ingesteld vanaf het display	
			052 ó 101	Dimmer snelheidsmodus uit	
			102 ó 152	Dimmer snelheidsmodus 1 snel	
			153 ó 203	Dimmer snelheidsmodus 2 middelhoog	
			204 ó 255	Dimmer snelheidsmodus 3 langzaam	

7-CH	Kanaal	Functie	Waarde	Percentage/instelling	
	1	Rood	000 ó 255	0–100%	
	2	Groen	000 ó 255	0–100%	
	3	Blauw	000 ó 255	0–100%	
	4	Kleurenmacro's	000 ó 015	Geen functie	
			016 ó 255	Kleurenmacro's	
	5	Stroboscoop (wanneer K 6 000 ó 031 is)	000 ó 015	Geen functie	
			016 ó 255	Langzaam tot snel-stroboscoop	
	6	Automatisch programma's	000 ó 031	Geen functie	
			032 ó 063	Pulseffect 0–100%	Kanalen 1–3 moet actief zijn
			064 ó 095	Pulseffect 100%–0	
			096 ó 114	Pulseffect 100%–0–100%	
			115 ó 122	Achtereenvolgende programma	
			123 ó 159	Automatische fade-overgang	
			160 ó 191	Automatische fade-overgang (3 kleuren)	
			192 ó 223	Automatische fade-overgang (7 kleuren)	
	224 ó 255	Geluidsactieve programma			
	7	Dimmer	000 ó 255	0–100%	

6-CH	Kanaal	Functie	Waarde	Percentage/instelling	Zone
	1	Rood 1	000 ó 255	0–100%	1
	2	Groen 1	000 ó 255	0–100%	
	3	Blauw 1	000 ó 255	0–100%	
	4	Rood 2	000 ó 255	0–100%	2
	5	Groen 2	000 ó 255	0–100%	
	6	Blauw 2	000 ó 255	0–100%	

Zones voor DMX-bediening (6-CH)

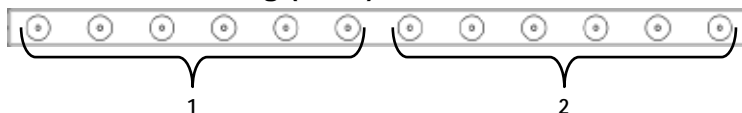

4-CH	Kanaal	Functie	Waarde	Percentage/instelling
	1	Rood	000 ó 255	0–100%
	2	Groen	000 ó 255	0–100%
	3	Blauw	000 ó 255	0–100%
	4	Dimmer	000 ó 255	0–100%

3-CH	Kanaal	Functie	Waarde	Percentage/instelling
	1	Rood	000 ó 255	0–100%
	2	Groen	000 ó 255	0–100%
	3	Blauw	000 ó 255	0–100%

Contact USA WORLD HEADQUARTERS

Us

General Information

Address: 5200 NW 108th Avenue
 Sunrise, FL 33351
 Voice: (954) 577-4455
 Fax: (954) 929-5560
 Toll free:(800) 762-1084

Technical Support

Voice: (954) 577-4455 (Press 4)
 Fax: (954) 756-8015
 Email: tech@chauvetlighting.com

World Wide Web

www.chauvetlighting.com

EUROPE.

General Information

Address: Stokstraat 18
 9770 Kruishoutem
 Belgium
 Voice: +32 9 388 93 97

Technical Support

Email: Eutech@chauvetlighting.eu

World Wide Web

www.chauvetlighting.eu

General Information

Address: Unit 1C
 Brookhill Road Industrial Estate
 Pinxton, Nottingham, UK
 NG16 6NT
 Voice: +44 (0)1773 511115
 Fax: +44 (0)1773 511110

Technical Support

Email: uktech@chauvetlighting.com

World Wide Web

www.chauvetlighting.co.uk

MEXICO

General Information

Address: Av. Santa Ana 30
 Parque Industrial Lerma
 Lerma, Mexico C.P. 52000
 Voice: +52 (728) 285-5000

Technical Support

Email: servicio@chauvet.com.mx

World Wide Web www.chauvet.com.mx

Outside the U.S., United Kingdom, Ireland, Mexico, or Benelux, contact the dealer of record. Follow their instructions to request support or to return a product. Visit our website for contact details.

