

PHONIC

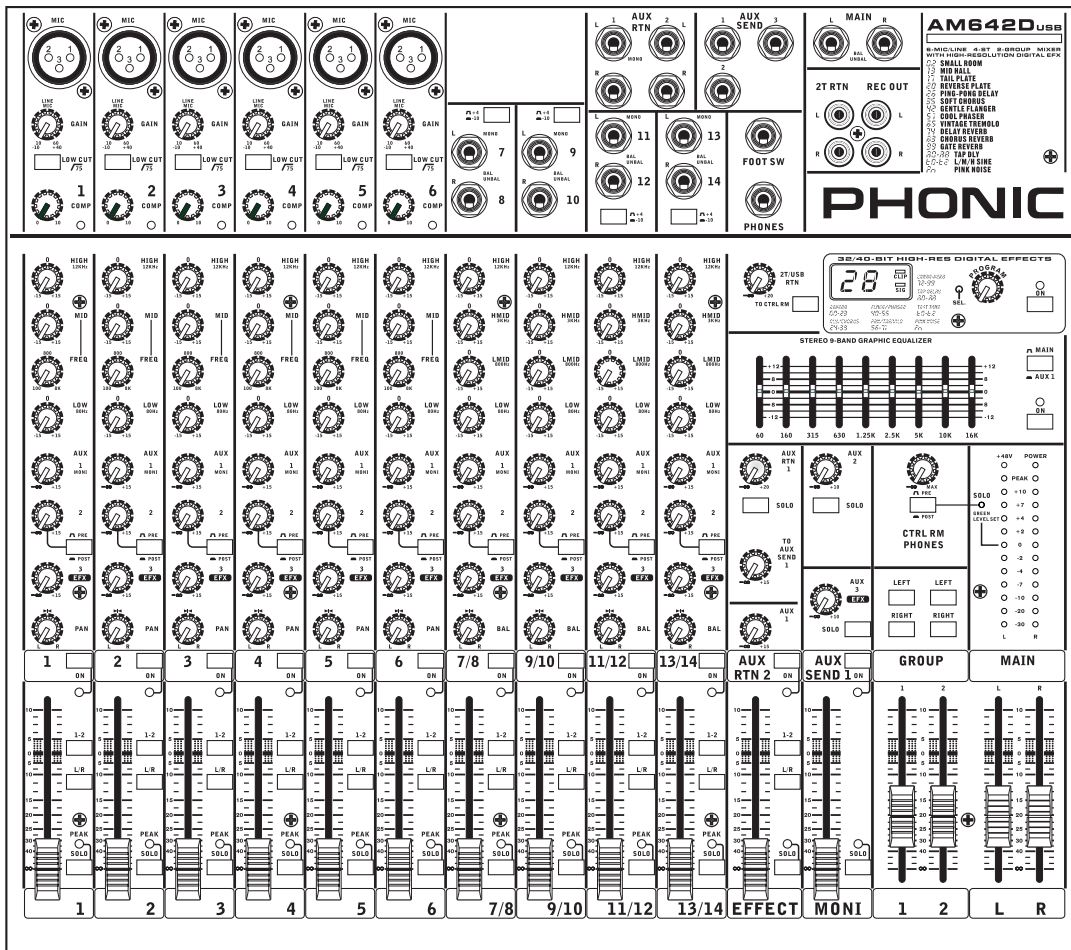

AM642D USB

WWW.PHONIC.COM

AM442D USB

AM642D USB

- User's Manual
- Manual del Usuario

AM442D USB

AM642D USB

COMPACT MIXERS

MEZCLADORAS COMPACTAS



ENGLISH I

ESPAÑOL II

USER'S MANUAL

CONTENTS

INTRODUCTION.....1
SYSTEM REQUIREMENTS.....1
GETTING STARTED.....1
CHANNEL SETUP.....1
COMPUTER CONNECTION.....1
MAKING CONNECTIONS.....2
CONTROLS AND SETTINGS.....3
SPECIFICATIONS.....8

APPENDIX

DIGITAL EFFECT TABLE.....1
APPLICATION.....2
DIMENSIONS.....4
BLOCK DIAGRAMS.....5

Phonic preserves the right to improve or alter any information within this document without prior notice.

IMPORTANT SAFETY INSTRUCTIONS

The apparatus shall not be exposed to dripping or splashing and that no objects filled with liquids, such as vases, shall be placed on the apparatus. The MAINS plug is used as the disconnect device, the disconnect device shall remain readily operable.

Warning: the user shall not place this apparatus in the confined area during the operation so that the mains switch can be easily accessible.

1. Read these instructions before operating this apparatus.
2. Keep these instructions for future reference.
3. Heed all warnings to ensure safe operation.
4. Follow all instructions provided in this document.
5. Do not use this apparatus near water or in locations where condensation may occur.
6. Clean only with dry cloth. Do not use aerosol or liquid cleaners. Unplug this apparatus before cleaning.
7. Do not block any of the ventilation openings. Install in accordance with the manufacturer's instructions.
8. Do not install near any heat sources such as radiators, heat registers, stoves, or other apparatus (including amplifiers) that produce heat.
9. Do not defeat the safety purpose of the polarized or grounding-type plug. A polarized plug has two blades with one wider than the other. A grounding type plug has two blades and a third grounding prong. The wide blade or the third prong is provided for your safety. If the provided plug does not fit into your outlet, consult an electrician for replacement of the obsolete outlet.
10. Protect the power cord from being walked on or pinched particularly at plug, convenience receptacles, and the point where they exit from the apparatus.
11. Only use attachments/accessories specified by the manufacturer.
12. Use only with a cart, stand, tripod, bracket, or table specified by the manufacturer, or sold with the apparatus. When a cart is used, use caution when moving the cart/apparatus combination to avoid injury from tip-over.
13. Unplug this apparatus during lightning storms or when unused for long periods of time.
14. Refer all servicing to qualified service personnel. Servicing is required when the apparatus has been damaged in any way, such as power-supply cord or plug is damaged, liquid has been spilled or objects have fallen into the apparatus, the apparatus has been exposed to rain or moisture, does not operate normally, or has been dropped.

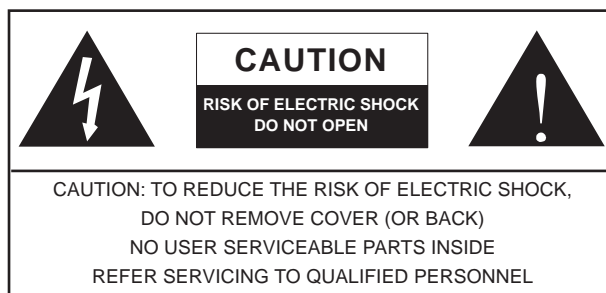

The lightning flash with arrowhead symbol, within an equilateral triangle, is intended to alert the user to the presence of uninsulated "dangerous voltage" within the product's enclosure that may be of sufficient magnitude to constitute a risk of electric shock to persons.



The exclamation point within an equilateral triangle is intended to alert the user to the presence of important operating and maintenance (servicing) instructions in the literature accompanying the appliance.

WARNING: To reduce the risk of fire or electric shock, do not expose this apparatus to rain or moisture.

CAUTION: Use of controls or adjustments or performance of procedures other than those specified may result in hazardous radiation exposure.



Introduction

Thank you for choosing one of Phonic's many quality compact mixers. The AM442D USB and AM642D USB mixers – designed by the ingenious engineers that have created a variety of mixers fantastic in style and performance in the past – display similar proficiency that previous Phonic products have shown; with more than a few refinements, of course. Featuring full gain ranges, amazingly low distortion levels, and incredibly wide dynamic ranges, these amazing mixers are bound to make a big impression in any venue. The AM442D USB and AM642D USB also offer a USB interface for making stereo recordings on any modern Windows- or Mac-based computer.

We know how eager you are to get started – wanting to get the mixer out and hook it all up is probably your number one priority right now – but before you do, we strongly urge you to take a look through this manual. Inside, you will find important facts and figures on the set up, use and applications of your brand new mixer. If you do happen to be one of the many people who flatly refuse to read user manuals, then we just urge you to at least glance at the Instant Setup section. After glancing at or reading through the manual (we applaud you if you do read the entire manual), please store it in a place that is easy for you to find, because chances are there's something you missed the first time around.

System Requirements

Windows

- Windows™ XP SP2, Vista™ or 7
- Intel™ Pentium™ 4 processor or better
- 512 MB RAM (1 GB recommended)

Macintosh

- Apple™ Mac™ OS X 10.5 or higher
- G4™ processor or better
- 512 MB RAM (1 GB recommended)

Getting Started

1. Ensure all power is turned off on your mixer. To totally ensure this, the AC cable should not be connected to the unit.
2. All faders and level controls should be set at the lowest level and all channels switched off to ensure no sound is inadvertently sent through the outputs when the device is switched on. All levels can be altered to acceptable degrees after the device is turned on.
3. Plug all necessary instruments and equipment into the device's various inputs as required. This may include line signal devices, such as keyboards and drum machines, as well as microphones and/or guitars, keyboards, etc.
4. Plug any necessary equipment into the device's various outputs. This could include amplifiers and speakers, monitors, signal processors, and/or recording devices.
5. Plug the supplied AC cable into the AC inlet on the back of the device and a power outlet of a suitable voltage.
6. Turn the power switch on.

Channel Setup

1. To ensure the correct audio level of the input channel is selected, each of the Mixer's Channel's ON buttons should be disengaged (which should turn the corresponding LED indicator off – otherwise go back and try again), as well as the SOLO buttons on each channel.
2. Ensure the channel you wish to set has a signal sent to it similar to the signal that will be sent when in common use. For example, if the channel has a microphone connected to it, then you should speak or sing at the same level the performer normally would during a performance; if a guitar is plugged into the channel, then the guitar should also be strummed as it normally would be (and so on). This ensures levels are completely accurate and avoids having to reset them later.

3. Move the Channel's fader to around the 0 dB mark.
4. Pushing the channel's SOLO button will send the audio signal to the Control Room / Phones mixing bus and the Level Meter will display the Control Room's signal properties (since the Main L/R mixing bus will receive no signal).
5. Set the gain so the level meter indicates the audio level is around 0 dB.
6. This channel is now ready to be used; you can stop making the audio signal.
7. You can now repeat the same process for other channels if you wish.

Computer Connection

By simply connecting the USB cable provided along with your AM442D USB or AM642D USB to the device and your Personal Computer or Laptop, you are able to send CD quality (16-bit stereo, with a 44.1 kHz sampling rate) signal to and from your mixer. By doing this, you are actually turning your mixer into a highly useful plug'n'play soundcard for your computer.

The USB sends an audio stream of the Main Left and Right (record out) signal of your mixer to the computer. You can use almost any dedicated Digital Audio Workstation (DAW) software to record the signal from the AM mixer. You can also set the mixer as your default audio device.

The USB interface also returns the audio signal from your computer back to the 2T Returns, the signal of which is controlled by the 2T / USB Return control. If there are input signals from both the USB interface and the 2T Return, the two signals are combined and controlled simultaneously by the 2T return control.

Windows

1. Turn both the AM mixer and the computer on.
2. Connect the AM mixer to the computer via the provided USB cable.
3. Let Windows find the device and install an appropriate driver.
4. Enter the Control Panel and select Sounds and Audio Devices.
5. When here, go to the Audio tab and select the "USB Audio Codec" as your default sound recording and playback device.
6. Depending whether you have Windows XP, Vista or 7, this may differ slightly but the setting can always be found within the Control Panel's audio menu.
7. If you don't want to use the AM442D USB and AM642D USB as your default audio device, you can simply enter your DAW or other audio program and select it as your default device in the program only.
8. Be sure to set your minimum buffer settings to 64 samples as to avoid clicks and pops.

Mac

1. Turn both the mixer and the computer on.
2. Connect the AM mixer to the computer via the provided USB cable.
3. Enter the AUDIO MIDI SETUP menu.
4. Select the "USB Audio Codec" as your input and output device.
5. Either the AM442D USB or AM642D USB is now your default audio device.
6. Alternatively, enter your DAW software (or other relevant audio program) and select the "USB Audio Codec" in the device preferences.
7. Be sure to set your minimum buffer settings to 64 samples as to avoid clicks and pops.

Making Connections

Inputs and Outputs

1. XLR Microphone Jacks

These jacks accept typical 3-pin XLR inputs for balanced and unbalanced signals. They can be used in conjunction with microphones – such as professional condenser, dynamic or ribbon microphones - with standard XLR male connectors, and feature low noise preamplifiers, serving for crystal clear sound replication. The AM442D USB mixer features five standard XLR microphone inputs, whereas the AM642D USB features a total of eight.

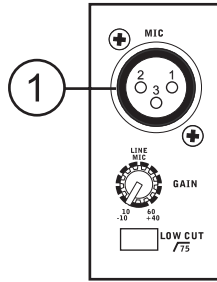

NB. When these inputs are used with condenser microphones, the Phantom Power should be activated. However, when Phantom Power is engaged, single ended (unbalanced) microphones and instruments should not be used on the Mic inputs.

2. Stereo Channels

The AM442D USB and AM642D USB feature a few stereo channels, thrown in for maximum flexibility. Each of these stereo channels features two 1/4" phone jacks, for the addition of various line level input devices, such as electronic keyboards, guitars and external signal processors or mixers. If you wish to use a mono device on a stereo input, simply plug the device's 1/4" phone jack into the left (mono) input and leave the right input bare. The signal will be duplicated to the right due to the miracle of jack normalizing.

3. AUX Sends

These 1/4" TS outputs may be used to connect to an external signal processor, or even to an amplifier and speakers (depending on your desired settings) from the mixer. The signal from the AUX Sends is controlled by the main AUX and EFX controls (on the face of the mixer), which obtain their signal from the AUX and EFX controls located on each channel strip. The AM442D USB features 2 AUX sends, whereas the AM642D USB features a total of 3.

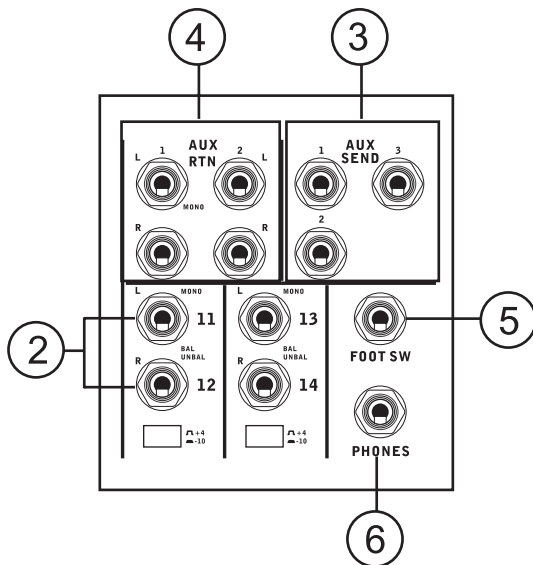

4. AUX Returns

These 1/4" TS inputs are for the return of audio to the AM442D USB and AM642D USB mixers, processed by an external signal processor. If really needed, they can also be used as additional inputs. The feed from these inputs can be adjusted using the AUX Return controls on the face of the mixer. When connecting a monaural device to the AUX Return 1 and 2 inputs, simply plug a 1/4" phone jack into the left (mono) input, and the signal will appear in the right as well. This, however, does not work for the AUX Return 3 input on the AM442D USB.

NB. When any device is plugged into the mixer's corresponding EFX Return inputs (ie. AUX Return 2), the mixer's internal digital effect engine is then disabled.

5. Foot Switch Jack

These ports are for the inclusion of a foot switch, used to remotely switch the built-in Digital Effect processor between the on and standby modes.

6. Phones

This stereo output port is suited for use with headphones, allowing monitoring of the mix. The audio level of this output is controlled using the Control Room / Phones control.

7. 2T Record / Record Out

These outputs will accommodate RCA cables, able to be fed to a variety of recording devices. Also included is a mini stereo jack for the addition of recording devices such as MD players, and even laptop computers.

8. 2T Return

These RCA inputs are used to connect the mixer with parallel external devices, such as sub mixers or external effect processors, receiving the processed signal from another source and feeding it to either the Main L and R or the Phones mixing bus.

9. Main Out

These two 1/4" phone jacks will output the final stereo line level signal sent from the main mixing bus. The primary purpose of these jacks is to send the main output to external devices, which may include power amplifiers (and in-turn, a pair of speakers), other mixers, as well as a wide range of other possible signal processors (Equalizers, Crossovers, etcetera).

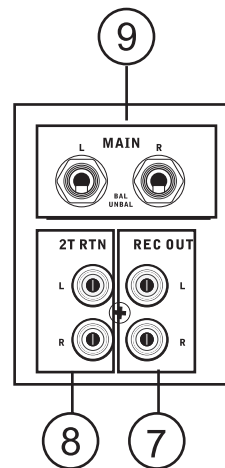

Rear Panel

10. Line Inputs

These inputs accept typical 1/4" TRS balanced or TS unbalanced inputs, for balanced or unbalanced signals. There are various numbers of these inputs depending which mixer you are using. They can be used in conjunction with a wide range of line level devices, such as keyboards, drum machines, electric guitars, and a variety of other instruments.

11. Channel Inserts

Located on the rear of the AM442D USB and AM642D USB, the primary use for these TRS phone jacks is for the addition of external devices, such as dynamic processors or equalizers, to the mono input channels on both of these units. This includes channels 1 to 4 on the AM442D USB and channels 1 to 6 of the AM642D USB. This will require a Y cord that can send (pre-fader and pre-EQ) and receive signals to and from an external processor.

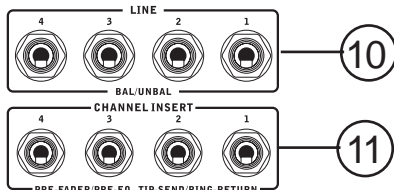
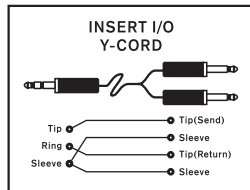

AM442D USB

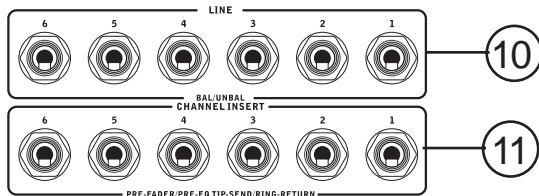

AM642D USB

12. Control Room Outputs

These two 1/4" phone jack outputs feed the signal altered by the Control Room / Phones level control on the face of the mixer. This output has extensive use, as it can be used to feed the signal from the mixer to an active monitor, for the monitoring of the audio signal from within a booth, or, alternatively, for the addition of external signal processing devices or mixers, as well as acting as a "side fill" output, supplying audio to indoor areas that the main speakers do not reach.

13. Group Out

These 1/4" phone jacks output the final feed from the Group 1 and 2 faders on the main mixer. These outputs can be used to feed a wide range of devices, such as mixers, signal processors, and even to connect an amplifier and speakers to be used along with the Main Speakers, for a more rounded audio experience.

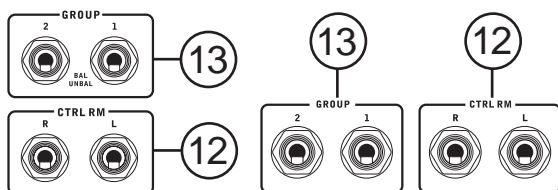

AM442D USB

AM642D USB

AM442D USB / AM642D USB

14. Main Out

These two XLR ports will output the final stereo line level signal sent from the main mixing bus. The primary purpose of these jacks is to send the main output to external devices, which may include power amplifiers (and in-turn, a pair of speakers), other mixers, as well as a wide range of other possible signal processors (equalizers, crossovers, etcetera).

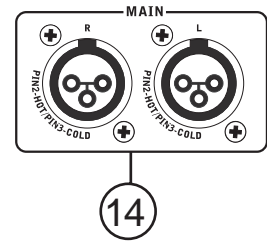

15. USB Port

This USB connector can be used to connect the AM442D USB and AM642D USB to any modern Windows or Mac-based computer. Doing so will allow users to get a stereo signal both to and from the computer.

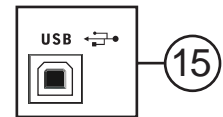

16. Phantom Power Switch

When this switch is in the on position, it activates +48V of phantom power for all microphone inputs, allowing condenser microphones (well, the ones that don't use batteries) to be used on these channels. Activating Phantom Power will be accompanied by an illuminated LED above the left channel Level Meter. Before turning Phantom Power on, turn all level controls to a minimum to avoid the possibility of a ghastly popping sound from the speakers.

NB. Phantom Power should be used in conjunction with balanced microphones. When Phantom Power is engaged, single ended (unbalanced) microphones and instruments should not be used on the Mic inputs. Phantom Power will not cause damage to most dynamic microphones, however if unsure, the microphone's user manual should be consulted.

17. Power Switch

This switch is used to turn the mixer on and off.

18. Power Connector

This port is for the addition of a power cable, allowing power to be supplied to the mixer. Please use the power cable that is included with this mixer only.

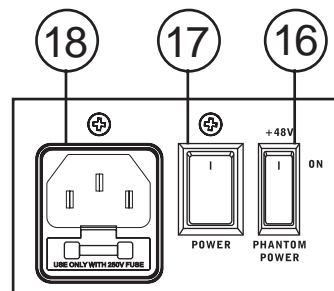

Controls and Settings

Channel Controls

19. Line/Mic Gain Control

This controls the sensitivity of the input signal of the Line/Microphone input. The gain should be adjusted to a level that allows the maximum use of the audio, while still maintaining the quality of the feed. This can be accomplished by adjusting it to a level that will allow the peak indicator occasionally illuminate.

20. Low Cut Filter (75 Hz)

This button will activate a high-pass filter that reduces all frequencies below 75 Hz at 18 dB per Octave, helping to remove any unwanted ground noise or stage rumble.

21. Compressor Control and Indicator

This controls the onboard compressor function on mono channels. Turning this control up towards the 12 o'clock position will adjust the threshold and ratio of the compressor at varying degrees. Once you reach the 12 o'clock position, the control will then adjust the compression settings along with an onboard expander (or, in other words, a compander). The LED that accompanies this control will light up when the compressor is triggered.

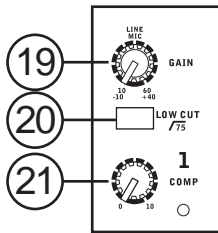

22. High Frequency Control

This control is used to give a shelving boost or cut of ± 15 dB to high frequency (12 kHz) sounds. This will adjust the amount of treble included in the audio of the channel, adding strength and crispness to sounds such as guitars, cymbals, and synthesizers.

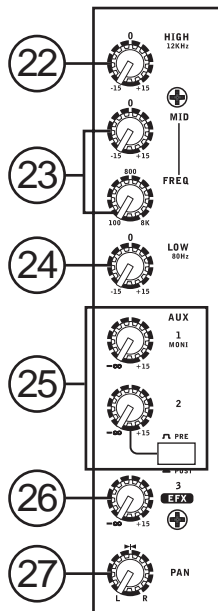

23. Middle Frequency Control

This control is used to provide a peaking style of boost and cut to the level of middle frequency sounds at a range of ± 15 dB. These mixers also provide a sweep control, allowing you to select a center frequency between 100 Hz and 8 kHz. Changing middle frequencies of an audio feed can be rather difficult when used in a professional audio mix, as it is usually more desirable to cut middle frequency sounds rather than boost them, soothing overly harsh vocal and instrument sounds in the audio. The stereo channels of the AM442D USB and AM642D USB mixers feature a High-Mid and Low-Mid control instead of the typical controls described above. They provide a peaking style of boost and cut to middle frequencies, where the frequencies are set at 3 kHz and 800 Hz (High-Mid is set at 3 kHz and Low-Mid is set at 800 Hz).

24. Low Frequency Control

This control is used to give a shelving boost or cut of ± 15 dB to low frequency (80 Hz) sounds. This will adjust the amount of bass included in the audio of the channel, and bring more warmth and punch to drums and bass guitars.

25. AUX Control and Pre/Post Button

This control alters the signal level that is being sent to the AUX 1 mix, the signal of which is suitable for connecting stage monitors, allowing artists to listen to the music that is being playing. Also included is a Pre/Post button, which alternates the feed to the AUX mix between a post- and pre-fader feed. The AM642D USB features a second AUX send mix, and thus offers a second AUX control.

26. EFX Control

This control alters the signal level that is sent to the EFX send (AUX 2 or 3) output and the built-in digital effect processor. The EFX send signal can be used in conjunction with external signal processors (this signal of which can be returned to mixer via the AUX return input), or simply as an additional auxiliary output.

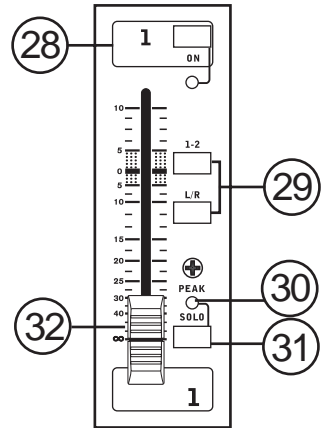

27. Pan / Balance Controls

This alternates the degree or level of audio that the left and right side of the main mix should receive. On mono channels, the PAN control will adjust the level that the left and right should receive (pan), where as on a stereo channel, adjusting the BAL control will attenuate the left or right audio signals accordingly (balance).

28. On Button and Indicator

This turns the channel on, allowing the user to use the feed from the channel's inputs to supply the MAIN L/R, GROUP 1/2, AUX and EFX buses. The corresponding indicator will be illuminated when turned on.

29. 1-2 and L-R Buttons

These handy buttons allow you to decide the audio path of the corresponding channel. Pushing the "1-2" button allows the signal to be sent to the Group 1-2 mix, where the "L-R" allows it to be sent to the Main L-R mix.

30. Peak Indicator

This LED indicator will illuminate when the channel hits high peaks, 6 dB before overload occurs. It is best to adjust the channel level control so as to allow the PEAK indicator to light up on regular intervals only. This will ensure a greater dynamic range of audio.

31. Solo Button

The Solo button is pushed to allow the signal of a corresponding channel to be sent to the Control Room / Phones control (pre or post fader, depending on the properties selected by the pre / post button, located by the Control Room / Phones control), for use with either headphones or studio monitors. This also allows easier setting of the input gain and tracking of audio by sound engineers. The corresponding green LED will illuminate when the Solo button is engaged.

32. Channel Level Fader

This control will alter the signal level that is sent from the corresponding channel to the main mixing bus.

33. +4 / -10 Buttons

These buttons, located on each stereo input channel, are used to adjust the input sensitivity of the corresponding channel, which will adapt the mixer to external devices which may use different operating levels. If the input source is -10 dBu (consumer audio standard), it is best to engage the switch, allowing the signal to be heard. If the input source is +4 dBV (professional audio standard) the corresponding input channel's button should be disengaged to ensure the integrity of the Mixer's circuitry. If you are unsure of the source's operating level, we suggest leaving the switch disengaged until you test the source's signal. You can then engage it if necessary (if the level of input is obviously too low).

Digital Effect Engine

34. Digital Effect Display

This 2-digit numeric display shows the program number that is currently applied to your EFX audio signal. When you rotate the Program control, you can scroll through different program numbers; however the display will revert back to the original program if a new program is not selected within a few seconds. For a list of available effects, please observe the Digital Effect Table.

35. Sig and Clip Indicators

Located within the Digital Effect Display are Clip and Sig LEDs. The Sig LED will light up when any signal is received by the effect processor, and the Clip LED will light up shortly before excessive signals are dynamically clipped. If the Clip LED lights up too often, it may be advisable to turn down the AUX 3/EFX control on one or all input channels to ensure the signal level is not excessive.

36. Program Control

This control is used to scroll through the various effects. Turning the control clockwise will allow users to ascend into higher program numbers, and turning it counter-clockwise will allow users to descend into lower program numbers. Pushing this control will apply the new effect. When a tap-delay effect is selected, pressing this control will allow users to select the tap-delay time.

By pushing the button several times, the effect processor interprets the time between last two pushes and remembers this as the delay time – until the button is pushed again. This is kept even after the power is turned off. When the tap delay effect is selected, a small LED will flash within the digital effect display window at the selected intervals.

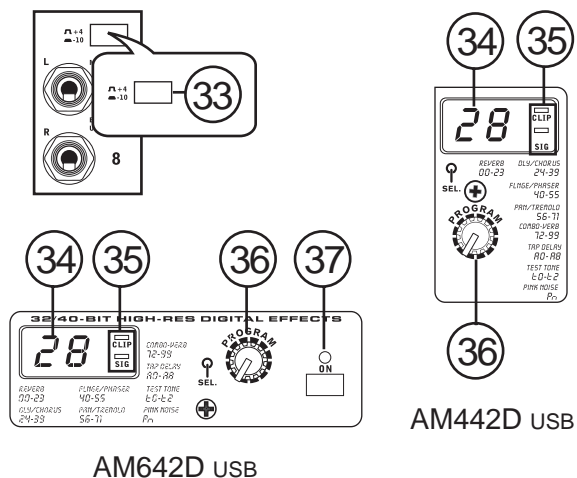

37. Effect On Button (AM642D USB)

This button is pushed to turn the corresponding effect panel on or off. When effects are bypassed, there will be 2 flashing LEDs in the effect display. This button is not featured on the AM442D USB. Users must use a footswitch to activate and deactivate effects on this model.

Master Section

38. AUX Return Controls

These controls adjust the signal level of audio fed through to the stereo AUX Return inputs, which will be added to the main mix. The two "To AUX" controls adjust the post-fader level of the signal from the AUX Return control to the AUX 1 mix.

On the AM642D USB, the AUX return control also features a SOLO button, which sends the signal to the Control Room / Phones mixing bus, most commonly for monitoring.

39. EFX Return Control

This control adjusts the signal level of audio fed through to stereo AUX Return 2 inputs. If no device is plugged into the AUX Return 2 inputs, this control then acts as the final level control of the built-in Digital Effect Engine. The signal of this control is sent to the appropriate mixing bus, as selected by the Main L-R / Group 1-2 button.

On the AM642D USB, the EFX return control is a little different, as it is, in fact, a 6 mm fader, and takes its feed from AUX Return 2. Along with what was already stated above, the AM642D USB's also features a SOLO button (with indicator), which sends the signal to the Control Room / Phones mixing bus; an L-R button, which allows you to send the EFX Return post-fader signal to the Main Left and Right mixing bus; and a 1-2 button, allowing you to send the EFX Return post-fader signal to the Group 1 and 2 mix.

40. Main L/R - Group 1/2 Button

This button changes the destination of the signal sent from the AUX Return 1 through to AUX Return 3 mixing buses between the Main L/R and Group 1/2 mixing buses.

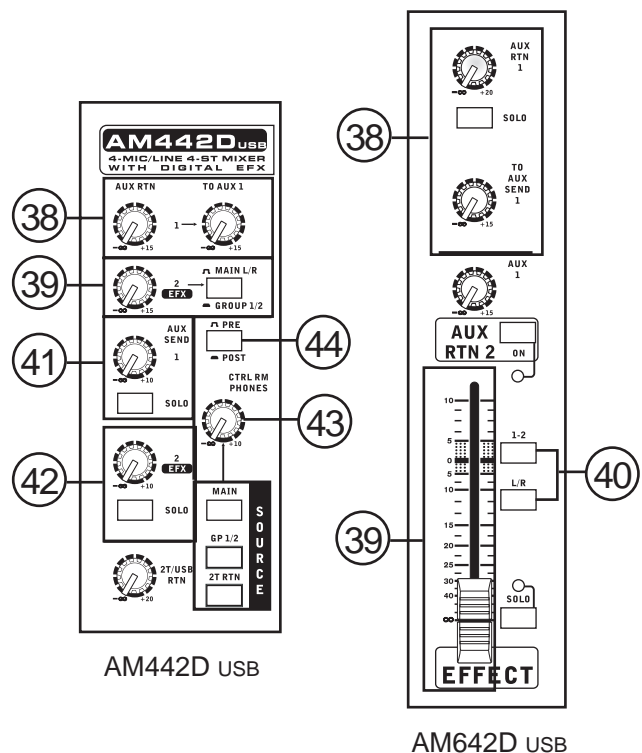

41. AUX Send Master Controls

These controls adjust the final level of the AUX mixes (as taken from the AUX level controls on each channel strip), the audio of which is sent to corresponding AUX send outputs. The corresponding SOLO button allows you to send the AUX Send signal to the Control Room / Phones mixing bus. The AM442D USB offers one AUX send, while the AM642D USB offers two (excluding the EFX sends, of course). The AM642D USB's AUX 1 send is a 60 mm fader and also features an on/off button.

42. EFX Send Master Control

This control adjusts the final level of the EFX mixing bus (as taken from the EFX level controls on each channel strip), the audio of which is sent to the AUX Send 2 (on the AM442D USB) and the AUX Send 3 (on the AM642D USB) outputs, as well as the built-in digital effect processor. The corresponding SOLO button allows you to send the signal to the Control Room / Phones mixing bus.

43. Control Room / Phones Controls

This control is used to adjust the audio level of the phones feed, as well as the signal sent to the Control Room output, for use in monitoring, as side fill, or for the addition of other, external devices.

44. Pre / Post Control

This button alternates the Control Room / Phones source signals between those of post-fader and pre-fader feeds.

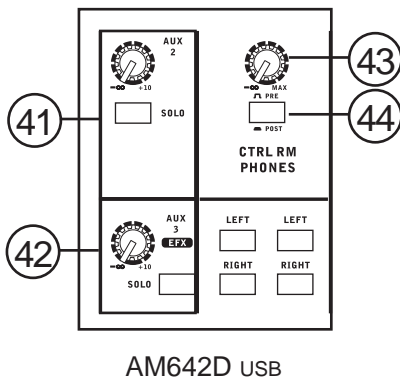

45. 2T / USB Return Controls

Turning the 2T Return level control adjusts the signal level of the feed from the 2T return inputs, as well as the USB return signal. These signals will then be fed to the Main stereo mix. The "to Ctrl Rm" button, found on the AM642D USB only, sends the signal to the Control Room/Phones mix.

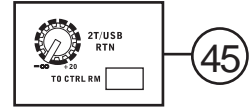

46. Group 1/2 Controls

These two faders are the final level control for the Group 1 and 2 audio feeds, sent to the Group 1 and 2 outputs. These faders can be fed a signal from the various mono and stereo channels, as well as AUX and EFX returns, depending on your selections. When pushed all the way up, these faders provide 10 dB of gain to the signal, and, when set all the way down, effectively mute the signal. The Group 1/2 Controls also feature Left and Right buttons, which allow you to send the Group 1/2 post-fader signals to the Main left and right mixes (as selected). The AM442D USB also features a Solo button on each Group.

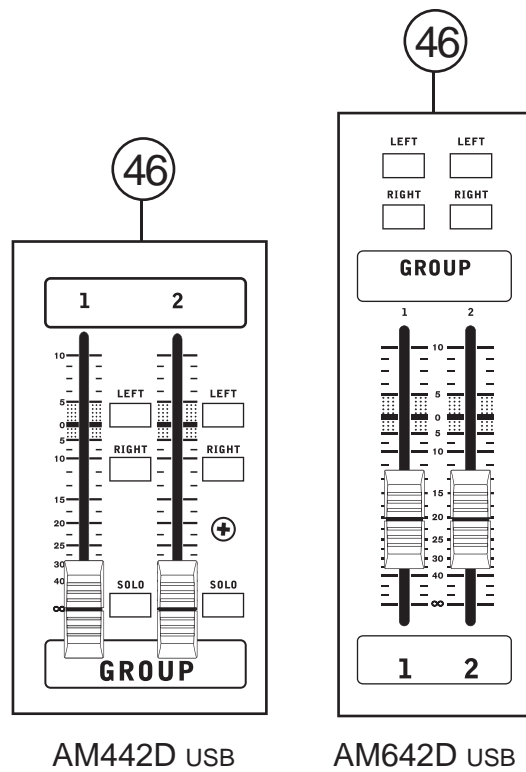

AM642D USB

AM442D USB / AM642D USB

47. Main L/R Faders

These two faders are the final level control for the Main Left and Right audio feeds, sent to the Main L and R outputs. These faders are possibly fed by the various mono and stereo channels, as well as AUX and EFX returns and 2T inputs, depending on the your selections. When pushed all the way up, these faders provide 10 dB of gain to the signal, and, when set all the way down, effectively mute the signal.

48. +48V Indicator

This indicator will illuminate when Phantom Power is activated.

49. Power Indicator

The Power Indicator will light up when the power of the mixer is on; in case you weren't too sure.

50. Level Meter

These dual 11- or 12-segment level meters give an accurate indication of when audio levels of the Main L/R output signals reach certain levels. The 0 dB indicator illuminates is approximately equal to an output level of +4 dBu, and the PEAK indicator illuminates about 6 dB before the signal is dynamically clipped. It is suggested for the maximum use of audio to set the various levels controls so that it sits steadily between 0 and 8 dB to make full use of audio, while still maintaining fantastic clarity. When no signal is being fed through the Main L/R mixing bus, the level meter will then display the audio properties of the Control Room / Phones feed. This is especially helpful when setting the levels of each individual channel, as is shown in the Channel Setup section of this manual. The "Solo" button will illuminate when the Level Meter displays the audio properties of the Control Room / Phones signal.

51. Graphic Equalizer (AM642D USB only)

This stereo 9 band graphic equalizer allows the user to adjust the frequency response of a signal, with a maximum of ± 12 dB of signal boost or cut for each of the frequencies. The AUX 1 / MAIN switch alternates the use of the equalizer between the use of the AUX 1 bus and MAIN L/R bus signals. Pushing the on button in activates the equalizer, which is accompanied by an illuminated LED.

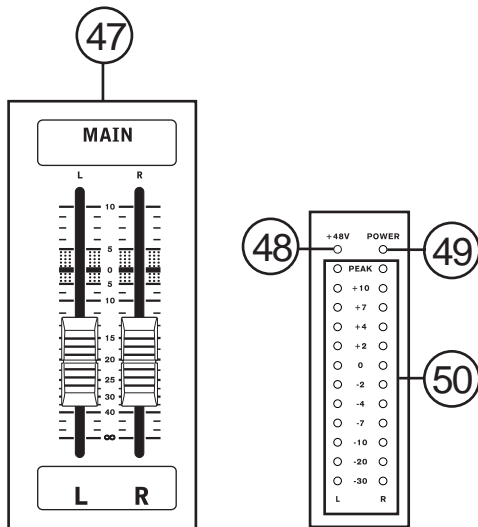
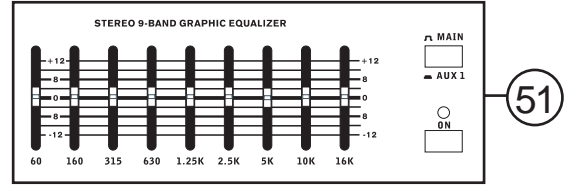

SPECIFICATIONS

	AM442D USB	AM642D USB
Inputs		
Total Channels	8	10
Balanced Mono Mic / Line Channel	5	6
Balanced Mic / Stereo Line channel	-	2
Balanced Stereo Line Channel	3	2
AUX Return	3 stereo	2 stereo
2T Input	Mini stereo and stereo RCA	Mini stereo and stereo RCA
Outputs		
Main L/R Stereo	2 x 1/4" TRS, Bal. & 2 x XLR	2 x 1/4" TRS, Bal. & 2 x XLR
Group	2	2
Rec Out	Mini stereo and stereo RCA	Mini stereo and stereo RCA
CTRL RM L/R	2 x 1/4" TS	2 x 1/4" TS
Phones	1	1
Channel Strips	8	10
EFX Send	2	3
Pan/Balance Control	Yes	Yes
Volume Controls	60mm fader	60mm fader
Inserts	5	6
Master Section		
Phones Level Control	Yes	Yes
Main L/R Level Control	60 mm fader	60 mm fader
Level Meter	13-segment	13-segment
Phantom Power Supply	+48V DC	+48V DC
Frequency Response (Mic input to any output)		
20Hz ~ 60KHz	+0/-1 dB	+0/-1 dB
20Hz ~ 100KHz	+0/-3 dB	+0/-3 dB
Crosstalk (1KHz @ 0dBu, 20Hz to 20KHz bandwidth, channel in to main L/R outputs)		
Channel fader down, other channels at unity	<-90 dB	<-90 dB
Noise (20Hz~20KHz; measured at main output, Channels 1-4 unit gain; EQ flat; all channels on main mix; channels 1/3 as far left as possible, channels 2/4 as far right as possible. Reference=+6dBu)		
Master @ unity, channel fader down	-86.5 dBu	-86.5 dBu
Master @ unity, channel fader @ unity	-84 dBu	-84 dBu
S/N ratio, ref to +4	>90 dB	>90 dB
Microphone Preamp E.I.N. (150 ohms terminated, max gain)	<-129.5 dBm	<-129.5 dBm
THD (Any output, 1KHz @ +14dBu, 20Hz to 20KHz, channel inputs)	<0.005%	<0.005%
CMRR (1 KHz @ -60dBu, Gain at maximum)	80dB	80dB

Maximum Level		
Mic Preamp Input	+10dBu	+10dBu
All Other Input	+22dBu	+22dBu
Balanced Output	+28dBu	+28dBu
Impedance		
Mic Preamp Input	2 K ohms	2 K ohms
All Other Input (except insert)	10 K ohms	10 K ohms
RCA 2T Output	1.1 K ohms	1.1 K ohms
Equalization		
Low EQ	80Hz	80Hz
Mid EQ	100-8k Hz, sweepable	100-8k Hz, sweepable
L-Mid EQ	800 Hz	800 Hz
H-Mid EQ	3 kHz	3 kHz
Hi EQ	12 kHz	12 kHz
Low Cut Filter	75 Hz (-18 dB/oct)	75 Hz (-18 dB/oct)
USB Audio	Stereo In/Out	Stereo In/Out
Connector Type	USB Type B	USB Type B
Bitrate	16-bit	16-bit
Sampling Rate	48 kHz	48 kHz
Digital Effect Processor	100 effects with tap delay control and test tones	100 effects with tap delay control and test tones
Footswitch	EFX on/off	EFX on/off
Power Requirements	100-240 VAC, 50/60 Hz	100-240 VAC, 50/60 Hz
Weight		
	4.2 kg (9.25 lbs)	4.8 kg (10.6 lbs)
Dimensions (WxHxD)		
	11.8" x 3.5" x 13.4" (300 x 89 x 340 mm)	16" x 3.5" x 14" (407 x 89 x 357 mm)

SERVICE AND REPAIR

For replacement parts, service and repairs please contact the Phonic distributor in your country. Phonic does not release service manuals to consumers, and advice users to not attempt any self repairs, as doing so voids all warranties. You can locate a dealer near you at <http://www.phonic.com/where/>.

WARRANTY INFORMATION

Phonic stands behind every product we make with a no-hassles warranty. Warranty coverage may be extended, depending on your region. Phonic Corporation warrants this product for a minimum of one year from the original date of purchase against defects in material and workmanship under use as instructed by the user's manual. Phonic, at its option, shall repair or replace the defective unit covered by this warranty. Please retain the dated sales receipt as evidence of the date of purchase. You will need it for any warranty service. No returns or repairs will be accepted without a proper RMA number (return merchandise authorization). In order to keep this warranty in effect, the product must have been handled and used as prescribed in the instructions accompanying this warranty. Any tampering of the product or attempts of self repair voids all warranty. This warranty does not cover any damage due to accident, misuse, abuse, or negligence. This warranty is valid only if the product was purchased new from an authorized Phonic dealer/distributor. For complete warranty policy information, please visit <http://www.phonic.com/warranty/>.

CUSTOMER SERVICE AND TECHNICAL SUPPORT

We encourage you to visit our online help at <http://www.phonic.com/support/>. There you can find answers to frequently asked questions, tech tips, driver downloads, returns instruction and other helpful information. We make every effort to answer your questions within one business day.

support@phonic.com
<http://www.phonic.com>

PHONIC

Manual del Usuario

CONTENIDO

INTRODUCCIÓN.....	1
REQUISITOS DEL SISTEMA.....	1
COMENZANDO.....	1
CONFIGURACIÓN DEL CANAL.....	1
CONEXIONES DE LA COMPUTADORA.....	1
HACER CONEXIONES.....	2
CONTROLES Y CONFIGURACIONES.....	4
ESPECIFICACIONES.....	8



APÉNDICE

TABLA DE EFECTO DIGITAL.....	1
APLICACIÓN.....	2
DIMENSIONES.....	4
DIAGRAMAS DE BLOQUE.....	5

Phonic se reserva el derecho de mejorar o alterar cualquier información provista dentro de este documento sin previo aviso.

INSTRUCCIONES DE SEGURIDAD

1. Lea estas instrucciones antes de operar este aparato.
2. Mantenga este instructivo para futuras referencias.
3. Preste atención a todas las advertencias para asegurar una operación adecuada.
4. Siga todas las instrucciones indicadas en este instructivo.
5. No utilice este aparato cerca del agua o en lugares donde se puedan dar condensaciones.
6. Limpie solamente con lienzos secos. No utilice aerosol ni limpiadores líquidos. Desconecte este aparato antes de limpiarlo.
7. No bloquee ninguna de las aberturas de ventilación. Instale según las instrucciones del fabricante.
8. No lo instale cerca de cualquier fuente de calor como radiadores, registros de calor, estufas, u otro aparato (incluyendo amplificadores) que produzcan calor.
9. No deshaga la opción de seguridad del plug polarizado o aterrizado. Una clavija polarizada tiene dos cuchillas una más grande que la otra. Una clavija del tipo polarizado tiene dos cuchillas y un diente. La cuchilla más ancha o el tercer diente esta incluido para su seguridad. Si esta clavija no se acomoda en su toma corriente, consulte un electricista para que cambie el toma corriente obsoleto.
10. Proteja el cable de electricidad de ser pisado o picado particularmente en la clavija, los receptáculos y en el punto donde estos salgan del aparato. No pise los cables de alimentación de AC.
11. Utilice solamente accesorios o demás cosas especificadas por el fabricante.
12. Transporte solamente con un carro, pedestal, tripie abrazaderas o mesas especificadas por el fabricante, o incluidas con el aparato. Si se utiliza un carro, tenga precaución cuando mueva el carro con el aparato para evitar lesiones de cualquier tipo.
13. Desconecte este aparato durante tormentas eléctricas o cuando no se ocupe en periodos largos de tiempo.
14. Refiera todo el servicio al personal calificado. Se requiere de servicio cuando el aparato a sido dañado en cualquier manera, por ejemplo cuando el cable de alimentación de voltaje o la clavija han sido dañados, si se ha derramado liquido o si algun objeto a caído en el aparato, o si el aparato ha sido expuesto a la lluvia o a la humedad, no funcione normalmente o si ha sufrido una caída.

	PRECAUCION RIESGO DE SHOCK ELECTRICO NO ABRIR	
PRECAUCION: PARA REDUCIR EL RIESGO DE SHOCK ELECTRICO NO REMUEVA LA TAPA (O LA CUBIERTA) NO HAY REFACCIONES DENTRO MANDE A SERVICIO CON EL PERSONAL CALIFICADO		



El simbolo con una flecha encerrado en un triangulo equilátero, es para alertar al usuario de la presencia de "voltaje peligroso" no aislado dentro del chasis del producto que pudiera ser de magnitud suficiente para constituir un riesgo de shock eléctrico a las personas.



El punto de exclamación dentro de un triangulo equilátero es para alertar al usuario de la presencia de instrucciones importantes de operación y mantenimiento (servicio) en la literatura que acompaña el equipo.

ADVERTENCIA: Para reducir el riesgo de shock o fuego eléctrico no exponga este aparato a la lluvia o a la humedad.

PRECAUCION: No use controles, ajustes, no realice procedimientos diferentes a los especificados, esto puede resultar en una peligrosa exposición a la radiación.



PHONIC

INTRODUCCIÓN

Felicitaciones por la compra de una de las muchas mezcladoras compactas de calidad Phonic. Las mezcladoras AM442D USB y AM642D USB son diseñadas por nuestros talentosos ingenieros que han creado desde antes hasta ahora una gran variedad de mezcladoras fantásticas de estilo y de ejecución. Esto demuestra el potencial que los productos previos han demostrado con algunas actualizaciones, claro. La serie completa de AM figura con gama de ganancia completa, niveles de distorsión formidables y una increíble gama dinámica ancha que ofrece estas pequeñas unidades en cualquier local. Las mezcladoras AM442D USB y AM642D USB ofrecen una interfase USB para hacer grabaciones de estéreo en cualquier computador con base de Windows o Mac.

Sabemos que usted esta ansioso de comenzar, sacando su mezcladora y instalándola es lo que ahorita desea hacer como lo primero. Pero antes de comenzar, le recomendamos que tome un poco de tiempo y lea este manual. Ya que dentro usted encontrará información importante junto con gráficas para la instalación, usos y aplicaciones para su nueva mezcladora. Si usted es el tipo de persona quien se reusa leer este manual, entonces le pedimos que se lea la sección de Instalación Básica y después de haberlo leído (gran plauso si se ha leído todo el manual completo.) Favor guarde este manual en un lugar de acceso fácil de encontrar, para por si acaso lo requiere para cualquier consulta o detalles que usted se haya olvidado antes.

REQUISITOS DEL SISTEMA

Windows

- Windows™ XP SP2, Vista™ o 7
- Procesador Intel™ Pentium™ 4 o más alta
- 512 MB RAM (1 GB recomendado)

Macintosh

- Apple™ Mac™ OSX 10.5 o más alta
- Procesador G4™ o mejor
- 512 MB RAM (1 GB recomendado)

COMENZANDO

1. Asegurese que toda fuente de poder de su mezcladora esté apagado. Para estar completamente seguro de este paso, favor de no conectar el cable AC de la unidad.
2. Todos los faders y controles de nivel deben estar fijados al nivel mínimo y todos los canales deben estar apagados para asegurar que ningún sonido sea enviado inadvertidamente por las salidas cuando el dispositivo esté encendido. Todo los niveles pueden ser alternados a grados aceptables después de que la unidad este encendida.
3. Conecte todos los instrumentos y equipo necesario en las varias entradas del dispositivo. Esto puede incluir unidades de señal, tales como teclados, maquinas de tambor, micrófonos, guitarras y más.
4. Conecte cualquier equipo necesario a las varias salidas del dispositivo. Esto puede incluir amplificadores, altavoces, monitores, procesadores de señal o unidades de grabación.
5. Conecte el cable AC ofrecido dentro de la entrada AC detrás del dispositivo y un enchufe de voltaje apropiado.
6. Encienda el fuente de poder.

CONFIGURACIÓN DEL CANAL

1. Para asegurar el nivel de audio correcto de la entrada del canal que es seleccionado, cada botón ON del canal de la mezcladora debe estar desconectada (debe desconectar el indicador LED correspondiente, sino vuelva hacer este proceso nuevamente) al igual que botón SOLLLO en cada canal.
2. Asegure que el canal que usted quiere configurar tenga señal de envío similar a la señal que será enviado para uso común. Por ejemplo, si el canal tiene micrófonos conectados, entonces usted debe hablar o cantar al mismo nivel que

normalmente haría en la presentación. Si una guitarra es conectada dentro del canal, igualmente debe conectar como siempre lo hace. Esto es para asegurar completamente la exactitud para evitar re-configuraciones luego.

3. Mueva los deslizadores de los canales y marquelos alrededor de 0 dB.
4. Presione el botón SOLO enviará dicha señal audio a la Sala de Control/Fusiones bus Phones y el medidor de nivel mostrará las propiedades de señal de la Sala de Control (ya que fusión bus Central I/D no recibirá ninguna señal).
5. Fije la ganancia al medidor del nivel indicado de audio nivel alrededor de 0 dB.
6. Este canal está ahora listo para ser usado, puede dejar de hacer señal de audio.
7. Ahora también puede repetir el mismo proceso para los otros canales que quiera.

CONEXIONES DE LA COMPUTADORA

Simplemente conecte el cable de USB que le ofrecemos con su AM442D USB o AM642D USB a su computadora personal o portátil, usted podrá enviar señales de calidad CD (16-bit estéreo con 44.1 KHz frecuencia de muestreo) a su mezcladora. En ejecutar este proceso usted está convirtiendo su AM442D USB y AM642D USB en una tarjeta de sonido altamente eficiente para conectar y usar desde su computadora.

El USB envía un flujo de audio señal al Central izquierdo y derecho (record out) de su mezcladora a la computadora. Usted puede emplear cualquier programa de Digital Audio Workstation (DAW) para grabar la señal desde su mezcladora AM. Usted también configurarlo la unidad con audios predeterminados. El interfase USB también retorna las señales audio desde su computadora al 2T Retorno, señal que es controlada por 2T/USB control retorno. Si hay señales de entrada provenientes de ambos interfasas USB y 2T Retorno, las dos señales son combinadas y controladas simultáneamente por el control de 2T retorno.

Windows

1. Encienda su mezcladora AM y computadora.
2. Conecte la mezcladora AM a la computadora por medio del cable USB que le ofrecemos.
3. Espere que Windows localice la unidad e instale el driver apropiado.
4. Entre al Panel de Control y seleccione los dispositivos de Sonido y Audio.
5. En esta etapa elija el Audio tab y seleccione el "USB Audio Codec" como su sonido de grabación predeterminado y dispositivo de reproducción.
6. Dependiendo si usted usa Windows XP, Vista o 7, habrá diferencias pero la configuración siempre se podrá encontrar en el menú del Panel de Control Audio.
7. Si usted no desea usar su AM como el dispositivo predeterminado de audio, simplemente entre en su DAW u otro programa de audio y seleccione su dispositivo predeterminado en el programa solamente.
8. Asegúrese de que la configuración mínima de su buffer este fijada en 64 muestreos (samples) para evitar clicks y pops.

Mac

1. Encienda el su mezcladora AM442D USB y AM642D USB y la computadora.
2. Conecte la mezcladora AM a la computadora por medio del cable USB que le ofrecemos.
3. Entre al menú AUDIO MIDI SETUP.
4. Seleccione el "USB Audio Codec" como su dispositivo de entrada y salida.
5. Ahora el AM442D USB o AM642D USB es ahora su dispositivo audio predeterminado.
6. Alternativamente, entre a su programa de DAW (u otro programa de audio) y seleccione "USB Audio Codec" en el dispositivo de preferencia.
7. Asegúrese de que la configuración mínima de su buffer este fijada en 64 muestreos (samples) para evitar clicks y pops.

HACER CONEXIONES

Entradas y Salidas

1. Jacks de Micrófono XLR

Estos jacks aceptan entradas tradicionales de 3-pin XLR para señales balanceadas y desbalanceadas. Pueden ser usados en conjunto con micrófonos tales como condensadores profesionales, dinámicos o micrófono de cinta con conectores machos estándar XLR y figuran preamplificadores de bajo ruido que ofrecen replica de sonido claro cristalino. La mezcladora AM442D USB figura cinco entradas de micrófono estándar XLR y para el AM624D USB figuran el total de ocho.

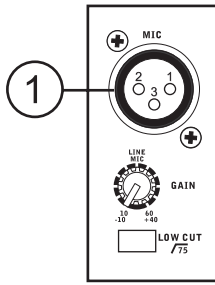

NB. Cuando estas entradas están usadas con micrófonos de condensador, dicha Potencia Fantasma debe ser activada. Sin embargo, cuando esta potencia está conectada a un terminal solo (desbalanceado) de micrófonos o instrumentos no se debe de usar entradas de Mic.

2. Canales Estéreo

El AM442D USB y AM642D USB figura unos canales estéreo para máxima flexibilidad. Cada uno de estos canales estéreo figuran dos phone jacks de 1/4" para añadir varios niveles de líneas de entrada de dispositivos, tales como teclados electrónicos, guitarras y procesadores de señal externo o mezcladoras. Si usted desea usar una unidad mono en una entrada de retorno estéreo, simplemente conecte el jack phone 1/4" dentro del estéreo izquierdo (mono) y deje la entrada derecha libre. Esta señal se duplicará al derecho debido a la normalización del jack.

3. Envíos AUX

Estas salidas de 1/4" TS pueden ser utilizados para conectar un procesador de señal externo o un amplificador y altavoz (dependiendo de su configuración) desde la mezcladora. La señal del envío AUX es controlada por los controles de AUX y EFX principal (en la superficie de la unidad), que obtiene dicha señal desde los controles AUX y EFX ubicados en cada franja de canal. El AM442D USB se caracteriza con 2 AUX envío y el AM642D USB con un total de 3.

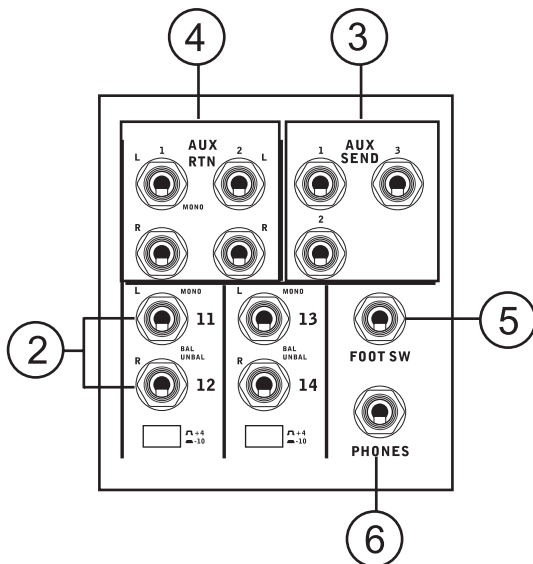

4. AUX Retornos

Las entradas 1/4" TRS AUX Retorno son para el retorno del audio a las mezcladoras AM442D USB y AM642D USB, procesada por un procesador de señal externo. Si realmente es requerido, también pueden ser usados como entradas adicionales. La alimentación de estas entradas puede ser ajustada usando los controles del AUX Retorno en la superficie de la mezcladora. Cuando esté conectando un dispositivo monoaural al AUX Retorno entradas 1,2 y 4, simplemente conecte a un 1/4" phone jack a la entrada izquierda (mono) y la señal aparecerá también en la derecha. Esto no se ejecuta para en AUX Retorno 3 en el AM442D USB.

NB. Cualquier dispositivo es conectado a las salidas de la mezcladora correspondiente EFX Retorno (AUX Retorno 2), la máquina de efectos digitales interno de la mezcladora se desactiva.

5. Jack de Interruptor de pie (Foot Switch Jack)

Estos puentes para la inclusión del interruptor de pie, es usado para cambios remotos entre el on y modos de espera.

6. Phones

Estos puertos de salida estéreo son aptos para el uso de auriculares que permite el monitoreo de sus fusiones. El nivel audio de estas salida es controlada usando la Sala de Control/control de Phones .

7. 2T Grabación (Record) / Record Out

Estas salidas alojan los cables RCA que pueden ser alimentados a una gran variedad de dispositivos, incluyendo un jack estéreo mini para añadir unidades de grabación tales como un MD player o computadoras portátiles.

8. 2T Retorno

Estas entradas RCA son usadas para conectar paralelamente la mezcladora con un dispositivo externo, tales como mezcladoras o procesadores de efecto, que en recibir dicha señal procesada desde otra fuente y alimentada al Central I y D o de las fusiones bus de Phones.

9. Salida Central (Main Out)

Estas salidas producirán la señal estéreo final del nivel de la línea enviada desde el bus fusión principal. El propósito primordial de los jacks es de enviar la producción central a una unidad externa que puede incluir amplificadores potenciados (un par de altavoces hacia dentro), otras mezcladoras y una gama de otros posibles procesadores de señal (Ecuilibradores, Crossovers y más).

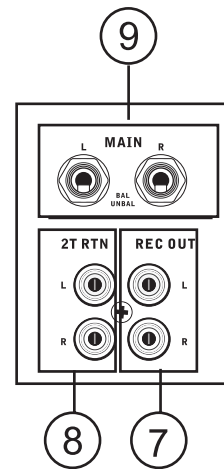

Panel Posterior

10. Línea de Entradas

Estas entradas aceptan típicamente un 1/4" TRS balanceada o TS desbalanceado, para señales balanceadas o desbalanceadas. Hay un gran número de estas entradas dependiendo de la mezcladora que use. Pueden ser empleadas en conjunto con la gama amplia de dispositivos de línea de nivel, tales como teclados, máquinas de tambor, guitarras eléctricas y otras variedades de instrumentos.

11. Inserción de Canales

Ubicado en la parte posterior del AM442D USB y AM642D USB que son usados principalmente en estos phone jacks TRS para añadir unidades externos, como procesadores dinámicos o ecualizadores a canales de entrada mono en ambas unidades. Esto incluye los canales 1 al 4 en el AM442D USB y canales 1 al 6 del AM642D USB. Esto requiere un cable Y que envíe (pre-fader y pre-EQ) y reciba señales a o desde un procesador externo.

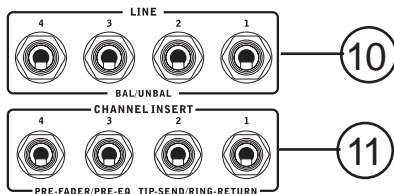
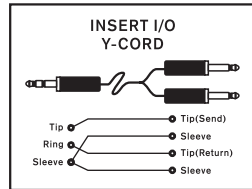

AM442D USB

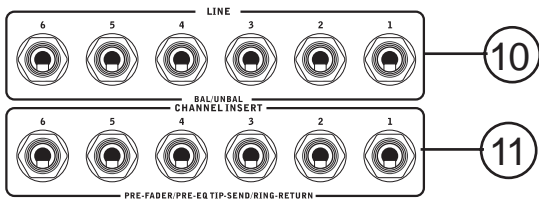

AM642D USB

12. Salidas de Sala de Control

Esto dos salidas de 1/4" phone jack alimentan la señal alterada por el nivel de control de la Sala de Control de la superficie de la mezcladora. Esta salida tiene uso extenso, y también puede ser empleado para alimentar la señal de la mezcladora a un monitor activo, para monitoreos de señal audio dentro de una cabina, al igual como para otros usos posibles y actúa como una salida "side fill", suministrando el audio a áreas internas que el altavoz principal no llega.

13. Salida de Grupos

Estas salidas de 1/4" phone jacks finales alimentan desde el Grupo de deslizadores 1 y 2 en el panel central de la mezcladora. Estas salidas pueden ser empleadas para alimentar una gran variedad de unidades, como mezcladoras, procesar de señales y hasta conectar un amplificador y altavoz para ser usado junto al Altavoz Principal para obtener una experiencia de audio más completo.

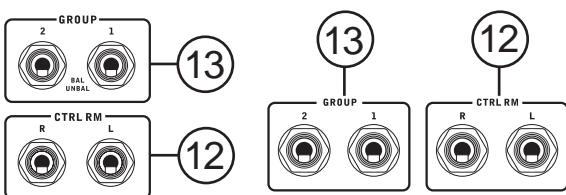

AM442D USB

AM642D USB

14. Salida Central (Main Out)

Estas dos puertos XLR al final de la línea de señal estéreo enviadas desde el bus fusión principal, tiene como propósito de que estos jacks son para enviar la salida central a unidades externas que incluyen amplificadores potenciados (un par de altavoces hacia dentro), otras mezcladoras y gran gama de otras posibilidades de procesador de señales (ecualizadores, crossover y más).

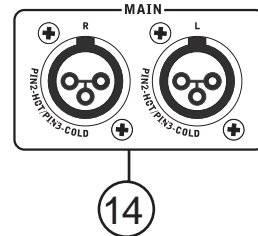

15. USB Port

Este conector puede ser usado para conectar el AM442D USB y AM642D USB a cualquier computadora moderna a base de Windows o Mac. Esto permite al usuario en obtener una señal estéreo de ambos desde y a la computadora.

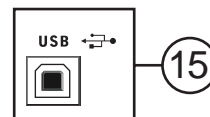

16. Interruptor de Fuentes Fantasma

Cuando este interruptor esta encendido, activa un fuente fantasma de +48V para toda las entradas de micrófono, permitiendo micrófonos de condensador (los que no usan baterías) para ser usados en estos canales. Activando dicha fuente fantasma que será acompañado de la iluminación del LED sobre el medidor de nivel del canal izquierdo. Antes de encender dicha fuente, fije todos los niveles de control a al mínimo para evitar la posibilidad de sonido de ruidos terribles desde los altavoces.

NB. Fuente Fantasma debe ser usada en conjunto con micrófonos balanceados. Cuando dicha fuentes está conectado, un micrófono de un solo terminal e instrumentos no deben ser usados con las entradas de MIC. Esta fuente no causa daños a la mayoría de los micrófonos dinámicos, sin embargo, si no está usted seguro, favor consulte su manual del micrófono.

17. Interruptor de Energía

Este interruptor es para encender y apagar la mezcladora.

18. Conector de Energía

Este Puerto es para añadir cables de fuente, permitiendo el suministro de la mezcladora. Favor de usar el cable ofrecido para esta mezcladora solamente.

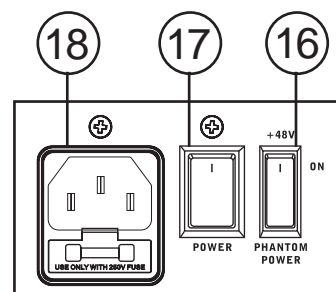

CONTROLES Y CONFIGURACIONES

Control de Canales

19. Control de Line/Mic Ganancia

Este control sensible de señal de entrada de la línea/Micrófono. La ganancia deber ser ajustada al nivel que permite el máximo uso del audio, mientras aun mantenga la calidad de alimentación. Estoy puede ser logrado con el ajuste al nivel que permita la iluminación del indicador pico ocasionalmente.

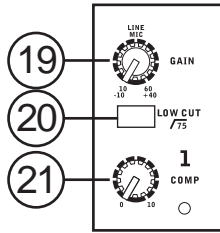

20. Filtro de Low Cult (75 Hz)

Este botón activará un filtro high-pass que reduce toda las frecuencias bajo 75 Hz a 18 dB por octavo, removiendo cualquier sonido de suelo o ruido de escenario.

21. Control de Compresor e Indicador

Controla abordo del compresor las funciones en los canales mono. Girando este control hacia arriba en el sentido del reloj en la posición de 12 en punto ajustará el umbral y relación del compresor en grados variados. Una vez que llegue a la posición de las 12 en punto, el control ajustará las configuraciones de la compresión con el expansor abordo (un compander). El LED de este control se iluminará cuando el compresor sea activado.

22. Control de Alta Frecuencia

Este control es usado para dar incremento de shelving o cut de ± 15 dB a una frecuencia alta de sonido (12 kHz). Esto ajustará la cantidad de espectro de señal incluido en el canal audio, añadiendo fuerza y claridad de sonido tales para guitarra, platillos y sintetizadores.

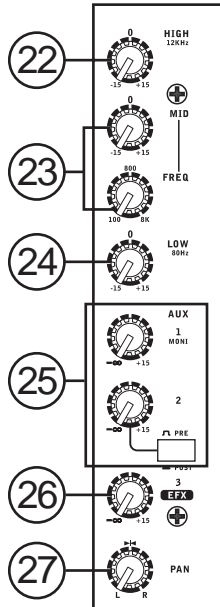

23. Control de Frecuencia Media

Este control es usado para proveer el estilo de pico de incrementación o cut a los niveles medios de frecuencia de sonido a una gama de ± 15 dB. Estas mezcladoras también provee un control de barrido que permite una alimentación de audio que puede ser difícil cuando se usa un mix audio profesional, que es más deseable en cortar dicha frecuencia de sonido que incrementarlos, evitando daños de vocal y a instrumentos de sonido en el audio.

Los canales estéreo de las mezcladoras AM442D USB y AM642D USB figuran con un control Alto-Medio y Bajo-Medio en vez de controles tradicionales previamente mencionados. Estos ofrecen estilo de pico de incremento y corte medio de frecuencias, donde las frecuencias están fijadas a 3 kHz y 800 Hz. (Alto-Medio fijado a 3 kHz a Bajo-Medio fijado a 800Hz).

24. Control de Frecuencia Baja

Este control es usado para dar incremento del shelving o corte ± 15 dB a frecuencias bajas de sonido (80 Hz) que ajustará la cantidad de bass incluido en el canal audio y ofrece más calurosidad y punch a tambores y guitarras bajo.

25. AUX Control and Pre/Post Button

Estos cuatro controles AUX alternan el nivel de señal que es enviado al mezclado aux 1, señal que es apropiada para conectar monitores y permitiendo al artista escuchar música que está tocando. Incluye un botón Pre/Post que alterna la alimentación de la fusión AUX entre post y pre-fader. El AM642D USB se caracteriza con el segundo AUX envío de la fusión y ofrece a un segundo AUX control

26. Control EFX

Este control alterna el nivel de señal que es enviado al envío EFX de salida (AUX 2 o 3) y procesador integrado de efecto integral. La señal de envío EFX puede ser usando en conjunto con un procesador de señal externo (esta señal puede ser retornada a la mezcladora vía entrada de AUX retorno) o simplemente como salida adicional auxiliar.

27. Controles de Paneo / Balance

Esto alterna el grado o el nivel de audio de la izquierda o derecha de la mezcla principal que debe ser recibida. En los canales mono, el control PAN se ajustará al nivel que la izquierda y derecha deben de recibir (pan), y en el canal estéreo, con ajustar el control BAL atenuará del balance de las señales audio del izquierdo y derecho.

28. Botón On e Indicador

Este enciendo el canal permitiendo al usuario el uso de alimentación desde entradas de canal y suministrar al Central I/D, GRUPO 1/2, Grupo 3/4, AUX y EFX buses. Y el indicador se iluminará cuando esté encendido.

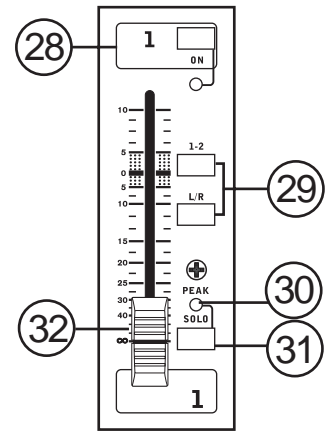

29. 1-2 y Botones I-D

Estos botones prácticos le permiten elegir el paso de audio del canal correspondiente. Presionado los botones "1/2" permite que dicha señal sea enviada a mezclas de Grupo 1/2 donde el I-D ("L-R") permite que sea enviado a la fusión Central I/D.

30. Indicador Pico

Este indicador LED se iluminará cuando el canal llegue al pico alto, 6 dB antes de que la sobre carga ocurra. Es mejor ajustar el canal de control del nivel para permitir que el indicador PEAK se ilumine en intervalos regulares únicamente. Esto asegura una mayor gama de audio dinámica.

31. Botón SOLO

Este botón SOLO es presionado para permitir que la señal del canal correspondiente sea enviado a la Sala de Control/Fusiones bus de Phones (pre o post fader, dependiendo de las propiedades seleccionadas por el botón pre / post, ubicadas por el botón de Sala de Control/Fuentes Phones), para el uso con auriculares o monitores de estudio. Este botón también permite el fácil aislamiento de señales individuales del canal, asegurando la configuración de ganancia de entradas o la cuenta de audio que los ingenieros de audio lo han simplificado. La luz verde correspondiente LED iluminará cuando el botón solo se active.

32. Control de Canal de Nivel (Fader)

Este control alterna el nivel de señal que es enviado desde el canal correspondiente a buses de fusiones.

33. Botones +4 / -10

Estos botones ubicados en cada entrada de canal estéreo son uso ajustables a lo sensitivo de las entras de canal correspondiente que se adapta a la mezcladora de la unidad externa que es usada para operaciones de niveles. Si esta fuente de entrada es -10 dBu (estándar de consumo audio), es mejor en conectar el interruptor permitiendo que dicha señal sea oída. Si dicha fuente de entrada es +4 dBV (estándar de audio profesional) el botón de los canales correspondientes deben ser desactivadas para asegurar la integridad del circuito de la mezcladora. Si usted no esta seguro de la fuente del nivel operativo, le sugerimos que deje el interruptor desconectado hasta que haga prueba de su fuente de señal. Usted puede conectarlo si es necesario (si el nivel de entrada es obviamente muy baja).

Motor de Efecto Digital

34. Visualización de Efectos Digitales

Esta exposición numérica 2-digital presenta el número de programa que actualmente está aplica en su señal audio de EFX. Cuando usted esté girando el control de Programa, debe de mover por los diferentes números de programas. Sin embargo, la visualización volverá al programa original si un nuevo programa no es seleccionado en segundos. Para la lista de efectos ofrecidos, favor de observar la Tabla de Efectos Digitales.

35. Indicadores Sig y Clip

Ubicado dentro de la visualización de Efectos Digitales están Clip y Sig LED. El Sig LED se iluminará cuando cualquier señal se reciba por el procesador de efecto y el Clip LED se ilumina rápidamente antes que la señal excesiva sea dinámicamente recortada. Si el Clip LED se ilumina demasiado frecuente, le aconsejamos apagar el control de AUX 3/EFX en uno o todos los canales de entrada para asegurar el nivel de señal no sea excesiva.

36. Control de Programa

Este control es usado para desplazar por los varios efectos. Girando el control en el sentido de las agujas del reloj le permitirá al usuario en acender a un gran número de programas y girarlo en el sentido opuesto del reloj permite al usuario a decender en bajo número de programas. Presionando este control se empleará el nuevo efecto. Cuando el efecto de tap-retardo está seleccionado, presionado este control le permite al usuario seleccionar el tiempo del tap-retardo.

En presionar este botón varias veces, el procesador de efecto interpreta el tiempo entre las dos últimas presiones y memoriza el tiempo de retardo hasta que este botón sea presionado nuevamente. Esto es guardado aunque la fuente sea apagada. Cuando el efecto de tap retardo es seleccionado, un LED pequeño se iluminará dentro de la pantalla de visualización de efectos digitales en los intervalos seleccionados.

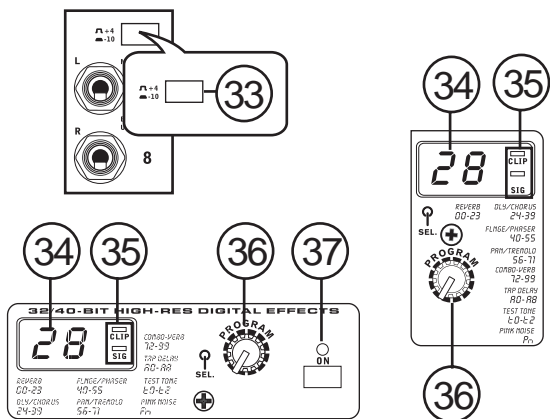

AM642D USB

AM442D USB

37. Botón On de Efecto (AM642D USB)

Este botón es presionado para encender o apagar el panel de efecto correspondiente. Cuando los efectos están bypasses, habrá 2 LED iluminando en la visualización de efectos. Este botón no figura en el AM442D USB. Los Usuarios deben activarlo con el interruptor de pie y desactivar efectos de este modelo.

Sección Master

38. Controles AUX Retorno

Estos controles ajustan el nivel de señal de audio alimentado por medio de entradas AUX Retorno estéreo. Los controles "To AUX" ajustan el nivel pre-fader de señal desde los controles de AUX Retorno a los buses de fusión AUX 1.

En el AM642D USB el control AUX retorno figural con el botón SOLO que envía señal a la Sala de Control /fusión bus de Phones y monitoreo común.

39. Control EFX Retorno

Este control ajusta el nivel de señal audio alimentación por medio de la entrada AUX Retorno 2 estéreo. Si ningún dispositivo está conectado dentro de la entrada AUX Retorno 2, entonces actual como el final del nivel de control del motor de efectos digitales integrados. Dicho señal de control es enviada para la fusión apropiada de bus y seleccionada en botones de Central I-D / Grupo.

En el AM642D USB, el control de retorno EFX es algo diferente y es un 6mm Fader que toma su alimentación del AUX Retorno 2, junto con lo que ya hemos mencionado antes. Este AM642D USB también figura con botón SOLO (con indicador), que envía señal a la Sala de Control/fusión bus de Phones; botón I-D que permite su envío de EFX Retorno de señal post-fader a la fusión bus de Central izquierdo y derecho y a botón 1-2 permitiendo que usted envíe la señal de EFX Retorno post-fader a la fusión Grupo 1 y 2.

40. Botón Central I/D - Grupo 1/2

Este botón cambia la destinación de dicha señal enviada al AUX Retorno 1 por medio de AUX Retorno 3 fusión buses entre Central I/D y Grupo 1/2 de fusión buses.

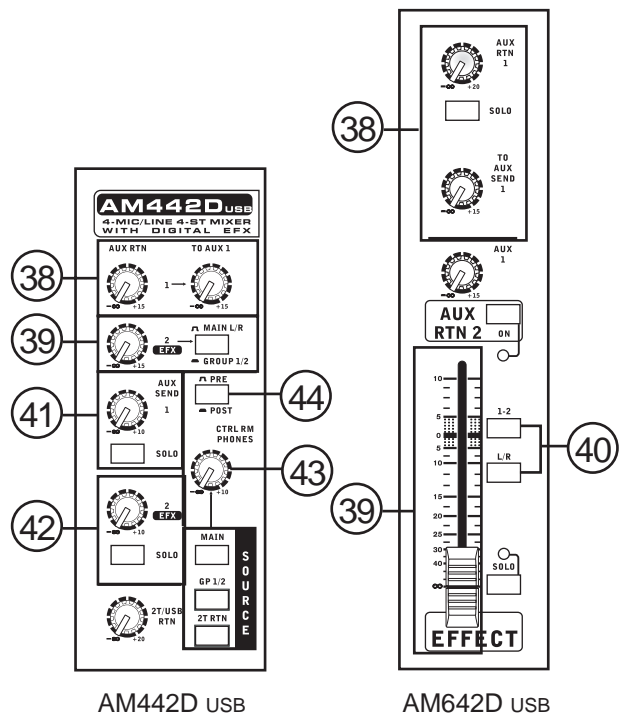

AM442D USB

AM642D USB

41. Controles AUX Envío Master

Estos controles ajustan el nivel final de la fusión AUX (tomada desde el control de AUX en cada franja de canal), el audio que es enviado a salidas de envío AUX correspondiente. El botón SOLO correspondiente le permite enviar dicha señal AUX enviado a la Sala de Control / fusión buses de Phones. El AM442D USB ofrece un envío AUX mientras que el AM642D USD ofrece dos (excluyendo el envío EFX). El AUX 1 del AM642D USB también figura con un botón on y off.

42. Control Envío EFX Master

Este control ajusta el nivel final del mezclado bus EFX (tomada del nivel de control EFX en cada franja de canal), este audio que es enviado al envío AUX 2 (en AM442D USB) y salidas AUX envío 3 (en AM642D USB), así como el procesador de efectos digitales integrados. El botón correspondiente SOLO permite el envío de señal a Sala de Control/fusión bus de Phones.

43. Sala de Control / Control Phones

Este control es usado para ajustar el nivel audio de alimentación de Phones como señal de envío a salida de Sala de Control para el uso de monitoreo, así como side fill o otras adiciones de unidades de extras.

44. Control Pre / Post Pre

Este botón alterna dichas señales de fuentes de Sala de Control/ Phones entre los post-fade y pre-fader alimentados.

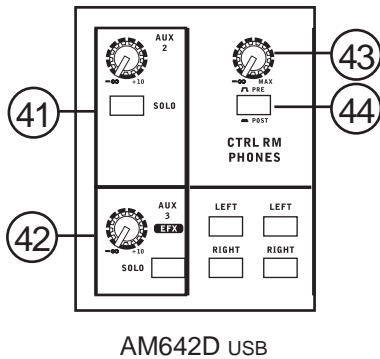

AM642D USB

45. Controles de Retorno 2T / USB

Encendiendo el control del nivel de 2T Retorno ajusta el nivel de señal que alimenta desde las entradas 2T Retorno, tanto como señal de retorno USB.

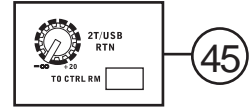

Estas señales serán alimentadas a la fusión Central de estéreo. El botón "to Ctrl Rm" está únicamente en el AM642D USB, envía señal a la Sala de Control/ Fusiones Phones.

46. Control de Grupos 1/2

Estos dos faders son el control final para el Grupo 1 y 2 de alimentación audio, enviado a salidas de dichos grupos. Estos faders pueden ser alimentados a una señal desde varios canales mono y estéreo, así como AUX y EFX retornos, dependiendo de su selección. Cuando al moverlo todo hacia arriba, estos faders prevén una ganancia de 10dB a la señal, y cuando es fijada hacia abajo efectivamente enmudece dicha señal. Los controles de Grupo1/2 también figuran con botones de Izquierdo y Derecho que permiten el envío de señales a Grupo 1/2 post-fader a fusiones Central de Izquierdo y Derecho (así como selectos). El AM442D USB también figura un botón SOLO en cada Grupo.

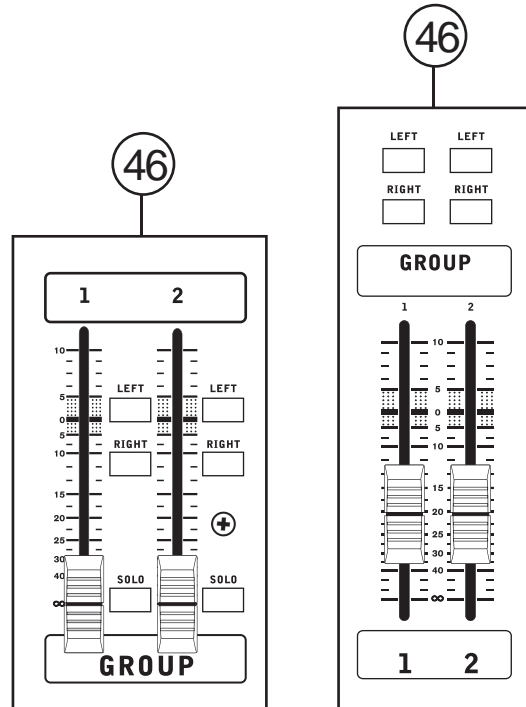

AM442D USB

AM642D USB

47. Deslizador Central I/D

Estos dos deslizadores al final del control de nivel del Central Izquierdo y Derecho alimentación audio, enviado a salidas de Central I y D. Estos deslizadores posiblemente están alimentados con varios canales mono y estéreo. Así como retornos AUX y EFX y entradas 2T, dependiendo de su selección. Cuando lo presiona y lo movilice todo hacia arriba, estos deslizadores provee 10dB de ganancia de señal y al fijarlo todo hacia abajo, efectivamente lo enmudece la señal.

48. +48V Indicador

Este indicador se ilumina cuando el Fuente Fantasma es activado.

49. Indicador de Fuente

En caso de que usted no esté seguro, dicho indicador se ilumina cuando la fuente de poder de la mezcladora está encendida,

50. Medidor de Nivel

Este medidor de nivel dual de 11-12 segmentos ofrece una indicación actualizada cuando el nivel audio de señal I/D llega a cierto nivel. El indicador 0 dB se ilumina aproximadamente como una salida de nivel +4 dBu y el indicador Pico se ilumina acerca de 6 dB antes que dicha señal sea dinámicamente recortada. Es aconsejable que para el uso máximo de uso audio para fijar varios niveles de control que se posicionan firmemente entre 0 a 8 dB para hacer el uso completo de audio aun manteniendo una claridad fantástica.

Cuando no hay señal que sea alimentada vía fusión bus Central I/D, el medidor de nivel mostrará las propiedades de la alimentación de audio de la Sala de Control/ Phones. Esto es especialmente conveniente cuando al configurar los niveles de cada canal individual que hemos ya mencionando en Configuración de Canales de este manual. El botón SOLO se iluminará cuando el medidor de nivel muestre las propiedades de señal audio de Sala de Control/Phones.

51. Ecuador Gráfico (AM 642D USB)

Este ecualizador gráfico estéreo de 9 bandas permite al usuario a ajustar la respuesta en frecuencia de una señal, con un máximo de ± 12 dB de aumento o corte de señal para cada frecuencia. El interruptor AUX 1 / PRINCIPAL alterna el uso de ecualizador entre el uso de señales de bus AUX 1 y bus PRINCIPAL I/D. Pulsando el botón encendido se activa el ecualizador, que es acompañado por un LED iluminado.

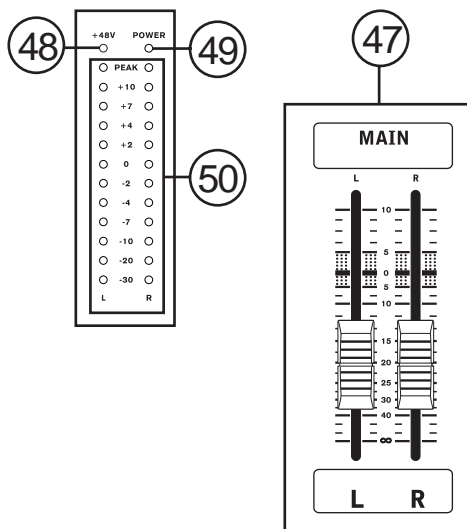
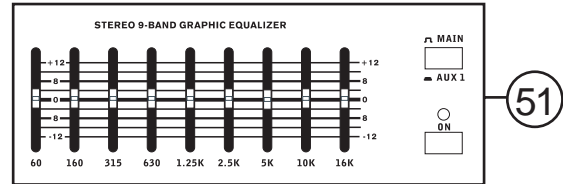

ESPECIFICACIONES

	AM442D USB	AM642D USB
Entradas		
Total de Canales	8	10
Balanceado Mono Mic / Línea Canal	5	6
Balanceado Mic / Estéreo Línea Canal	-	2
Balanceado Estéreo Línea Canal	3	2
AUX Retorno	3 estéreo	2 estéreo
2T Entradas	Mini estéreo y estéreo RCA	Mini estéreo y estéreo RCA
Salidas		
Central L/R Estéreo	2 x 1/4" TRS, Bal. & 2 x XLR	2 x 1/4" TRS, Bal. & 2 x XLR
Grupo	2	2
Rec Out	Mini estéreo y estéreo RCA	Mini estéreo y estéreo RCA
CTRL RM L/R	2 x 1/4" TS	2 x 1/4" TS
Phones	1	1
Modulador de Canal	8	10
EFX Envío	2	3
Control Pan/Balanceado	SI	SI
Control de Volumen	60mm deslizador	60mm deslizador
Inserciones	5	6
Sección Master		
Nivel de Control Phones	SI	SI
Control de Nivel Central I/D	60mm deslizador	60mm deslizador
Medido de Nivel	13-segmentos	13-segmentos
Suministro de Potencia Fantasma	+48V DC	+48V DC
Respuesta en Frecuencia (entrada Mic a cualquier salida)		
20Hz ~ 60KHz	+0/-1 dB	+0/-1 dB
20Hz ~ 100KHz	+0/-3 dB	+0/-3 dB
Diafonía (1KHz @ 0dBu, 20Hz to 20KHz ancho de banda, canal a salida de central I/D)		
Canal deslizador abajo, otros canales en la unidad	<-90 dB	<-90 dB
Ruido (20Hz~20KHz; medido en salida central, Canales 1-4 unidad de ganancia; EQ plano; todo los canales en fusión central; canales 1/3 todo izquierdo posible, canales 2/4 todo derecho posible. Referencia=+6dBu)		
Master @ unidad, canales deslizado abajo	-86.5 dBu	-86.5 dBu
Master @ unidad, canal deslizado @ unidad	-84 dBu	-84 dBu
S/N relación, ref. a +4	>90 dB	>90 dB
Microfono Preamp E.I.N. (150 ohms determinado, ganancia máxima)		
THD (Cualquier salida, 1KHz @ +14dBu, 20Hz a 20KHz, entradas de canales)	<0.005%	<0.005%
CMRR (1 KHz @ -60dBu, Ganacia al Máximo)		
	80dB	80dB

Nivel Máximo		
Entrada de Mic Preamp	+10dBu	+10dBu
Todo las otras Entradas	+22dBu	+22dBu
Salidas Balanceadas	+28dBu	+28dBu
Impedancia		
Entrada Mic Preamp	2 K ohms	2 K ohms
Todas las otras Entradas (excluyendo inserción)	10 K ohms	10 K ohms
Salida RCA 2T	1.1 K ohms	1.1 K ohms
Equalización		
Bajo EQ	80Hz	80Hz
Medio EQ	100-8k Hz, barrible	100-8k Hz, barrible
Medio-bajo EQ	800 Hz	800 Hz
Medio-alto EQ	3 kHz	3 kHz
Alto EQ	12 kHz	12 kHz
Filtro de Paso Alto (Low Cut)	75 Hz (-18 dB/oct)	75 Hz (-18 dB/oct)
USB Audio	Estéreo Entrada/Salida	Estéreo Entrada/Salida
Tipo de Conector	USB Type B	USB Type B
Bitrate	16-bit	16-bit
Velocidad de Muestreo	48 kHz	48 kHz
Procesor de Efecto Digital	100 efectos con control de tap retardo y tonos de prueba	100 efectos con control de tap retardo y tonos de prueba
Interruptor de pie	EFX on/off	EFX on/off
Requisitos de Fuente	100-240 VAC, 50/60 Hz	100-240 VAC, 50/60 Hz
Peso		
	4.2 kg (9.25 lbs)	4.8 kg (10.6 lbs)
Dimensiones (AnxAltxD)		
	11.8" x 3.5" x 13.4" (300 x 89 x 340 mm)	16" x 3.5" x 14" (407 x 89 x 357 mm)

SERVICIO Y REPARACIÓN

Para refacciones de reemplazo y reparaciones, por favor póngase en contacto con nuestro distribuidor de Phonic en su país. Phonic no distribuye manuales de servicio directamente a los consumidores y, avisa a los usuarios que no intenten hacer cualquier reparación por sí mismo, haciendo ésto invalidará todas las garantías del equipo. Puede encontrar un distribuidor cerca de usted en <http://www.phonic.com/where/>.

INFORMACIÓN DE LA GARANTÍA

Phonic respalda cada producto que hacemos con una garantía sin enredo. La cobertura de garantía podría ser ampliada dependiendo de su región. Phonic Corporation garantiza este producto por un mínimo de un año desde la fecha original de su compra, contra defectos en materiales y mano de obra bajo el uso que se instruya en el manual del usuario. Phonic, a su propia opinión, reparará o cambiará la unidad defectuosa que se encuentra dentro de esta garantía. Por favor, guarde los recibos de venta con la fecha de compra como evidencia de la fecha de compra. Va a necesitar este comprobante para cualquier servicio de garantía. No se aceptarán reparaciones o devoluciones sin un número RMA apropiado (return merchandise authorization). En orden de tener esta garantía válida, el producto deberá de haber sido manejado y utilizado como se describe en las instrucciones que acompañan esta garantía. Cualquier atentado hacia el producto o cualquier intento de repararlo por usted mismo, cancelará completamente esta garantía. Esta garantía no cubre daños ocasionados por accidentes, mal uso, abuso o negligencia. Esta garantía es válida solamente si el producto fue comprado nuevo de un representante/distribuidor autorizado de Phonic. Para la información completa acerca de la política de garantía, por favor visite <http://www.phonic.com/warranty/>.

SERVICIO AL CLIENTE Y SOPORTE TÉCNICO

Le invitamos a que visite nuestro sistema de ayuda en línea en www.phonic.com/support/. Ahí podrá encontrar respuestas a las preguntas más frecuentes, consejos técnicos, descarga de drivers, instrucciones de devolución de equipos y más información de mucho interés. Nosotros haremos todo el esfuerzo para contestar sus preguntas lo antes posible.

support@phonic.com
<http://www.phonic.com>

PHONIC

DIGITAL EFFECT TABLE TABLA DE EFECTO DIGITAL

NO	PARAMETER SETTING	PROGRAM NAME	
	ROOM	REV-TIME	EARLY LEVEL
00	COMPACT ROOM 1	0.05	100
01	COMPACT ROOM 2	0.4	0
02	SMALL ROOM 1	0.45	100
03	SMALL ROOM 2	0.6	90
04	MID ROOM 1	0.9	100
05	MID ROOM 2	1	50
06	BIG ROOM 1	1.2	100
07	TUNNEL	3.85	100
HALL	REV-TIME	EARLY LEVEL	
08	JAZZ CLUB	0.9	90
09	SMALL HALL 1	1.5	72
10	SMALL HALL 2	1.75	85
11	SPRING HALL	1.9	98
12	MID HALL 1	2.3	100
13	MID HALL 2	2.45	80
14	RECITAL HALL	2.7	96
15	BIG HALL 2	3.3	88
PLATE	REV-TIME	HPF	
16	SMALL PLATE	0.9	0
17	TAIL PLATE	1.2	20
18	MID PLATE 1	1.3	0
19	MID PLATE 2	2.2	0
20	REVERSE PLATE	2.25	42
21	LONG PLATE 1	2.6	80
22	LONG PLATE 2	3	625
23	LONG PLATE 3	4.2	0
DELAY (STEREO)	DELAY AVERG.	R-BEVEL	
24	SHORT DELAY 1	0.07	60
25	SHORT DELAY 2	0.14	60
26	PING PONG DELAY	0.11	55
27	MID DELAY 1	0.15	55
28	MID DELAY 2	0.3	60
29	SHORT DELAY 1(MONO)	0.06	100
30	MID DELAY 1(MONO)	0.13	100
31	LONG DELAY 1(MONO)	0.18	100
CHORUS	LFO	DEPTH	
32	SOFT CHORUS	0.2	56
33	SOFT CHORUS 2	0.5	70
34	SOFT CHORUS 3	0.8	75
35	WARM CHORUS	1.8	85
36	WARM CHORUS 1	3.2	80
37	WARM CHORUS 2	5.2	45
38	WARM CHORUS 3	7.8	52
39	HEAVY CHORUS	9.6	48
FLANGER	LFO	DEPTH	
40	CLASSIC FLANGER 1	0.1	44
41	CLASSIC FLANGER 2	0.3	63
42	GENTLE FLANGER	0.6	45
43	WARM FLANGER	1.6	60
44	MODERN FLANGER 1	2	85
45	MODERN FLANGER 2	2.8	80
46	DEEP FALANGER 1	4.6	75
47	DEEP FALANGER 2	10	60
PHASER	LFO	DEPTH	
48	CLASSIC PHASER 1	0.1	3.6
49	CLASSIC PHASER 2	0.4	2.6
50	COOL PHASER	1.4	0.7
51	WARM PHASER	3.2	0.3
52	HEAVY PHASER 1	5	1.2
53	HEAVY PHASER 2	6	2.8
54	WILD PHASER 1	7.4	0.8
55	WILD PHASER 2	9.6	4.8

NO	PARAMETER SETTING	PROGRAM NAME	
	PAN	SPEED	TYPE
56	SLOW PAN	0.1	R-->L
57	SLOW PAN 1	0.1	R<-->L
58	SLOW PAN 2	0.4	R-->L
59	MID SHIFT	0.8	R<-->L
60	MID SHIFT 1	1.2	L-->R
61	MID SHIFT 2	1.8	L-->R
62	MID SHIFT 3	1.8	R-->L
63	FAST MOVE	3.4	R<-->L
TREMOLO	SPEED	MODE-TYPE	
64	LAZY TREMOLO	0.8	TRG
65	VINTAGE TREMOLO	1.5	TRG
66	WARM TREMOLO	2.8	TRG
67	WARM TREMOLO 1	4.6	TRG
68	HOT TREMOLO	6.8	TRG
69	HOT TREMOLO 1	9.6	TRG
70	CRAZY TREMOLO 1	15	TRG
71	CRAZY TREMOLO 2	20	TRG
DELAY+REV	REV	DELAY	
72	DELAY+REV 1	1	1
73	DELAY+REV 2	2	2
74	DELAY+REV 3	3	3
75	DELAY+REV 4	4	4
76	DELAY+REV 5	5	5
77	DELAY+REV 6	6	6
78	DELAY+REV 7	7	7
79	DELAY+REV 8	8	8
CHORUS+REV	REV	CHORUS	
80	CHORUS+REV 1	1	1
81	CHORUS+REV 2	2	2
82	CHORUS+REV 3	3	3
83	CHORUS+REV 4	4	4
84	CHORUS+REV 5	5	5
85	CHORUS+REV 6	6	6
86	CHORUS+REV 7	7	7
87	CHORUS+REV 8	8	8
FLANGER+REV	REV	FLANGER	
88	FLANGER+REV 1	1	1
89	FLANGER+REV 2	2	2
90	FLANGER+REV 3	3	3
91	FLANGER+REV 4	4	4
92	FLANGER+REV 5	5	5
93	FLANGER+REV 6	6	6
94	FLANGER+REV 7	7	7
95	FLANGER+REV 8	8	8
GATED-REV	RELEASE	REV	
96	GATED-REV-1 9	0.02	TAIL PLATE
97	GATED-REV-2 10	0.2	TAIL PLATE
98	GATED-REV-1 9	0.02	REVERSE PLATE
99	GATED-REV-2 10	0.5	REVERSE PLATE
TAP DELAY	FB LEVEL	RANGE	
A0	TAP DELAY	0	100mS - 2.7S
A1	TAP DELAY	10	100mS - 2.7S
A2	TAP DELAY	20	100mS - 2.7S
A3	TAP DELAY	30	100mS - 2.7S
A4	TAP DELAY	40	100mS - 2.7S
A5	TAP DELAY	50	100mS - 2.7S
A6	TAP DELAY	60	100mS - 2.7S
A7	TAP DELAY	70	100mS - 2.7S
A8	TAP DELAY	80	100mS - 2.7S
TEST TONE	FREQUENCY	SHAPE	
T0	LOW FREQUENCY	100Hz	SINEWAVE
T1	MID FREQUENCY	1kHz	SINEWAVE
T2	HIGH FREQUENCY	10kHz	SINEWAVE
PN	PINK NOISE	20Hz~20kHz	

APPLICATION

On the following few pages you will find a wide range of possible uses for the AM442D USB and AM642D USB mixers. Of course these are far from the only applications that can be attributed to the mixers' use; however they should give you an idea of the possible uses that the various inputs and outputs have. The right combination of microphones, guitars, drum machines, keyboards, as well as computers, signal processors, amplifiers and speakers, can make for the perfect live performance, home-studio recording session or even a basic public address, to name a few.

APLICACIONES

En las páginas siguientes usted encontrará una gama variada que emplea de posibles usos de las mezcladoras AM442D USB y AM642D USB. Claro que esto solamente son una parte de las aplicaciones que ofrece las mezcladoras. Sin embargo, nos ofrece una idea de los usos posibles las entradas y salidas tienen. La combinación correcta de micrófonos, guitarras, máquinas de tambor, teclados y tanto como computadoras, procesadores de señal, amplificadores y altavoces que pueden ejecutar presentaciones en vivo a la perfección, sesión de grabado en casa o hasta megáfono de base.

Appendix
Apéndice

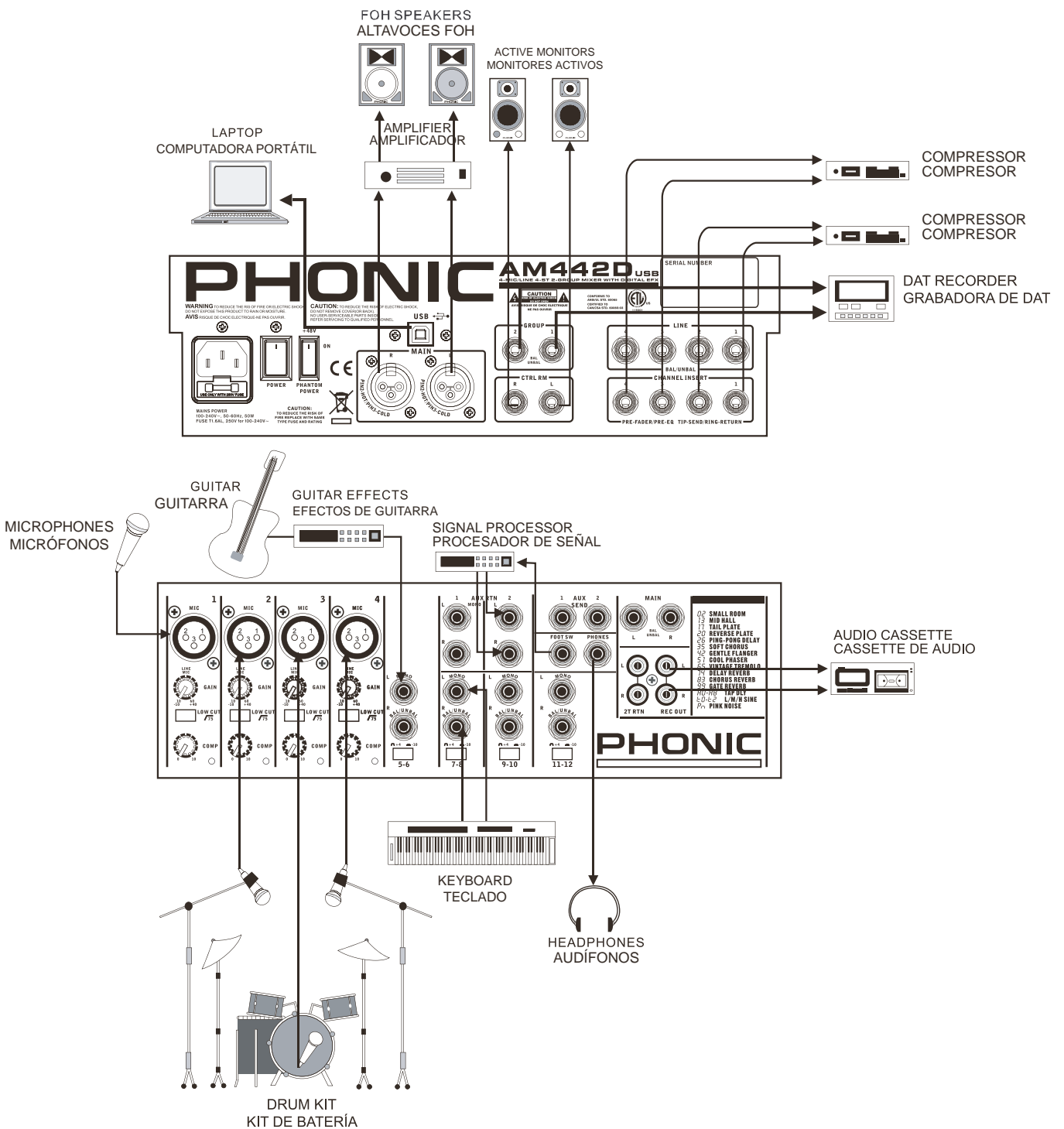

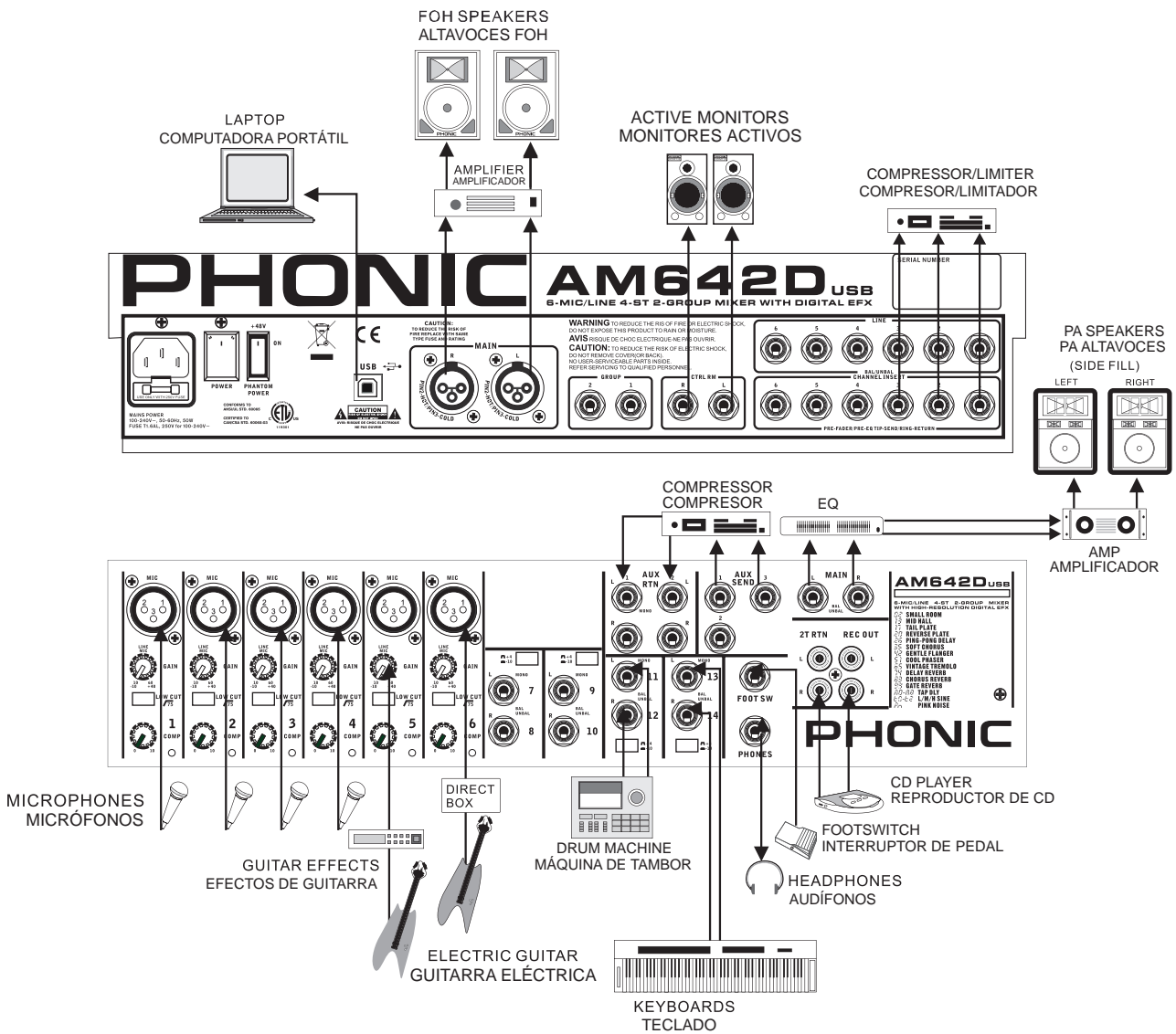

DIMENSIONS DIMENSIONES

AM442D USB

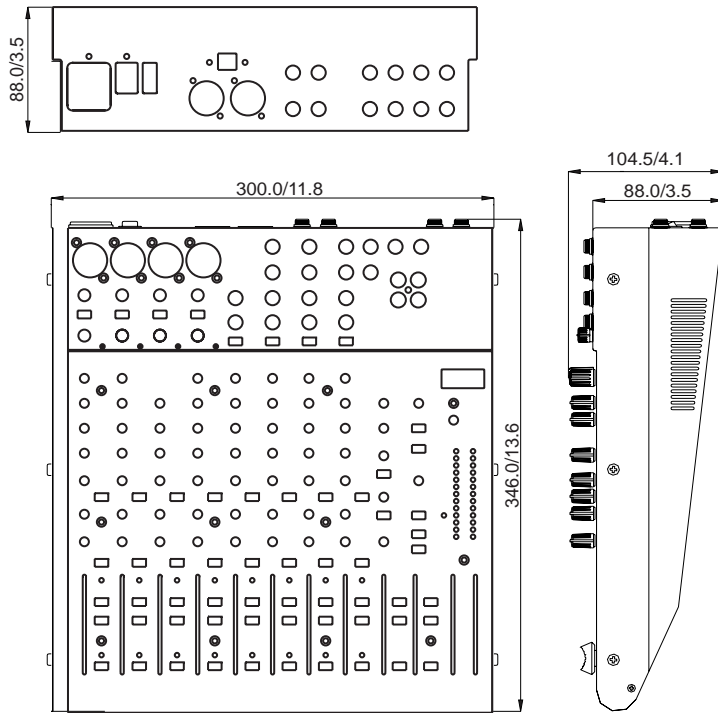

AM642D USB

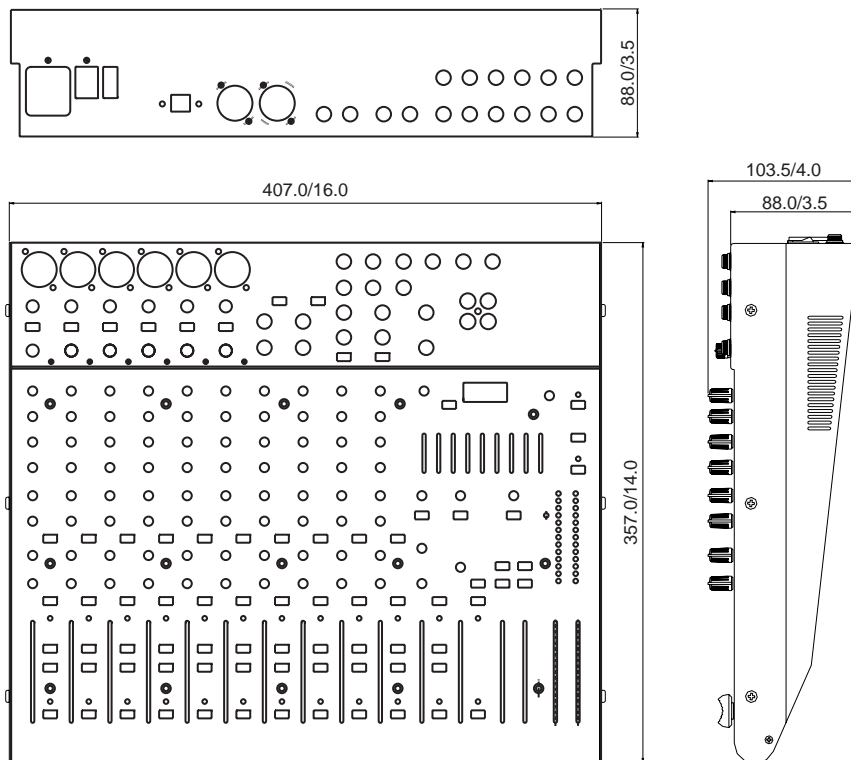

* All measurements are shown in mm/inches.
 * Todas las medidas están mostradas en mm/pulgadas.

BLOCK DIAGRAM DIAGRAMA DE BLOQUE

AM442D USB

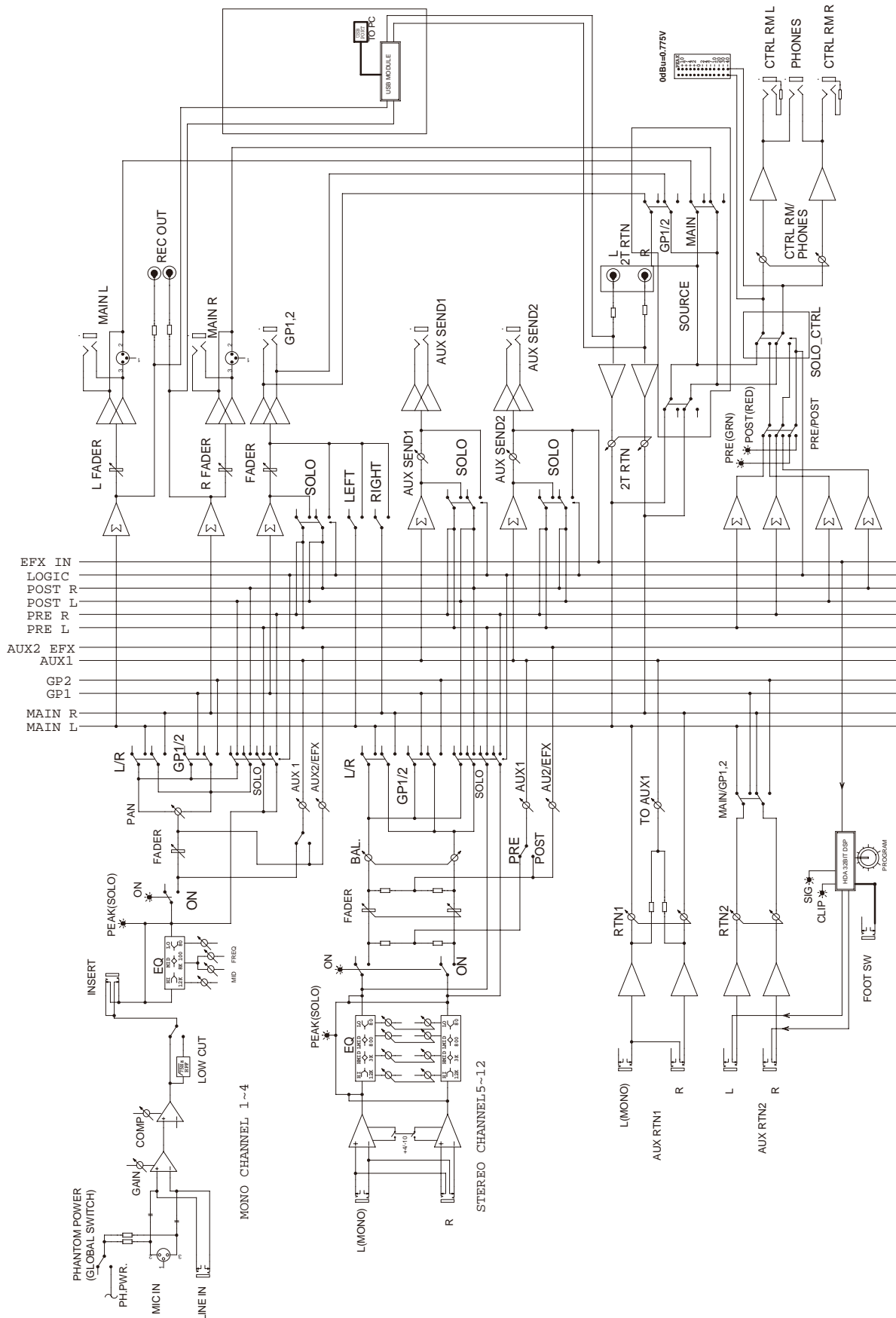

AM642D USB

Appendix
 Apéndice

