

EN

ES

FR

DE

PT

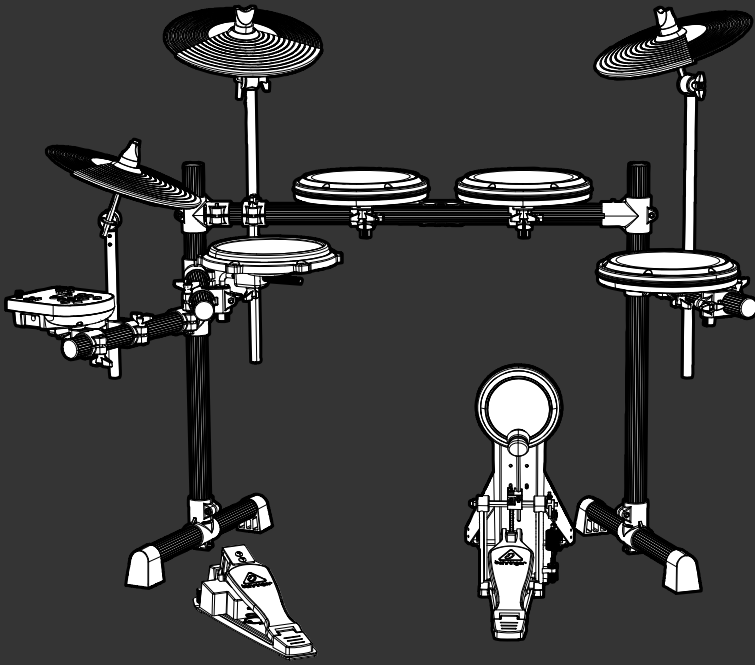

Quick Start Guide (Check out [behringer.com](http://behringer.com) for Full Manual)



## XD8USB

8-Piece Electronic Drum Set with 123 Sounds,  
15 Drum Sets and USB Interface

EN

## EN Important Safety Instructions



Terminals marked with this symbol carry electrical current of sufficient magnitude to constitute risk of electric shock.

Use only high-quality professional speaker cables with ¼" TS or twist-locking plugs pre-installed. All other installation or modification should be performed only by qualified personnel.



This symbol, wherever it appears, alerts you to the presence of uninsulated dangerous voltage inside the enclosure - voltage that may be sufficient to constitute a risk of shock.



This symbol, wherever it appears, alerts you to important operating and maintenance instructions in the accompanying literature. Please read the manual.



### Caution

To reduce the risk of electric shock, do not remove the top cover (or the rear section). No user serviceable parts inside. Refer servicing to qualified personnel.



### Caution

To reduce the risk of fire or electric shock, do not expose this appliance to rain and moisture. The apparatus shall not be exposed to dripping or splashing liquids and no objects filled with liquids, such as vases, shall be placed on the apparatus.



### Caution

These service instructions are for use by qualified service personnel only. To reduce the risk of electric shock do not perform any servicing other than that contained in the operation instructions. Repairs have to be performed by qualified service personnel.

1. Read these instructions.
2. Keep these instructions.
3. Heed all warnings.
4. Follow all instructions.
5. Do not use this apparatus near water.
6. Clean only with dry cloth.
7. Do not block any ventilation openings. Install in accordance with the manufacturer's instructions.
8. Do not install near any heat sources such as radiators, heat registers, stoves, or other apparatus (including amplifiers) that produce heat.

9. Do not defeat the safety purpose of the polarized or grounding-type plug. A polarized plug has two blades with one wider than the other. A grounding-type plug has two blades and a third grounding prong. The wide blade or the third prong are provided for your safety. If the provided plug does not fit into your outlet, consult an electrician for replacement of the obsolete outlet.

10. Protect the power cord from being walked on or pinched particularly at plugs, convenience receptacles, and the point where they exit from the apparatus.

11. Use only attachments/accessories specified by the manufacturer.



12. Use only with the cart, stand, tripod, bracket, or table specified by the manufacturer, or sold with the apparatus. When a cart is used, use caution when moving the cart/apparatus combination to avoid

injury from tip-over.

13. Unplug this apparatus during lightning storms or when unused for long periods of time.

14. Refer all servicing to qualified service personnel. Servicing is required when the apparatus has been damaged in any way, such as power supply cord or plug is damaged, liquid has been spilled or objects have fallen into the apparatus, the apparatus has been exposed to rain or moisture, does not operate normally, or has been dropped.

15. The apparatus shall be connected to a MAINS socket outlet with a protective earthing connection.

16. Where the MAINS plug or an appliance coupler is used as the disconnect device, the disconnect device shall remain readily operable.



17. Correct disposal of this product: This symbol indicates that this product must not be disposed of with household waste, according to the WEEE Directive (2012/19/EU) and your national law. This product should be taken

to a collection center licensed for the recycling of waste electrical and electronic equipment (EEE). The mishandling of this type of waste could have a possible negative impact on the environment and human health due to potentially hazardous substances that are generally associated with EEE. At the same time, your cooperation in the correct disposal of this product will contribute to the efficient use of natural resources. For more information about where you can take your waste equipment for recycling, please contact your local city office, or your household waste collection service.

18. Do not install in a confined space, such as a book case or similar unit.

19. Do not place naked flame sources, such as lighted candles, on the apparatus.

20. Please keep the environmental aspects of battery disposal in mind. Batteries must be disposed of at a battery collection point.

21. Use this apparatus in tropical and/or moderate climates.

## LEGAL DISCLAIMER

MUSIC Group accepts no liability for any loss which may be suffered by any person who relies either wholly or in part upon any description, photograph, or statement contained herein. Technical specifications, appearances and other information are subject to change without notice. All trademarks are the property of their respective owners. MIDAS, KLARK TEKNIK, LAB GRUPPEN, LAKE, TANNOY, TURBOSOUND, TC ELECTRONIC, TC HELICON, BEHRINGER, BUGERA and DDA are trademarks or registered trademarks of MUSIC Group IP Ltd. © MUSIC Group IP Ltd. 2016 All rights reserved.

## LIMITED WARRANTY

For the applicable warranty terms and conditions and additional information regarding MUSIC Group's Limited Warranty, please see complete details online at [music-group.com/warranty](http://music-group.com/warranty).

## ES Instrucciones de seguridad



Las terminales marcadas con este símbolo transportan corriente eléctrica de magnitud suficiente como para constituir un riesgo de descarga eléctrica. Utilice solo cables de altavoz profesionales y de alta calidad con conectores TS de 6,3 mm o de bayoneta prefijados. Cualquier otra instalación o modificación debe ser realizada únicamente por un técnico cualificado.



Este símbolo, siempre que aparece, le advierte de la presencia de voltaje peligroso sin aislar dentro de la caja; este voltaje puede ser suficiente para constituir un riesgo de descarga.



Este símbolo, siempre que aparece, le advierte sobre instrucciones operativas y de mantenimiento que aparecen en la documentación adjunta. Por favor, lea el manual.



### Atención

Para reducir el riesgo de descarga eléctrica, no quite la tapa (o la parte posterior). No hay piezas en el interior del equipo que puedan ser reparadas por el usuario. Si es necesario, póngase en contacto con personal cualificado.



### Atención

Para reducir el riesgo de incendio o descarga eléctrica, no exponga este aparato a la lluvia, humedad o alguna otra fuente que pueda salpicar o derramar algún líquido sobre el aparato. No coloque ningún tipo de recipiente para líquidos sobre el aparato.



### Atención

Las instrucciones de servicio deben llevarlas a cabo exclusivamente personal cualificado. Para evitar el riesgo de una descarga eléctrica, no realice reparaciones que no se encuentren descritas en el manual de operaciones. Las reparaciones deben ser realizadas exclusivamente por personal cualificado.

1. Lea las instrucciones.
2. Conserve estas instrucciones.
3. Preste atención a todas las advertencias.
4. Siga todas las instrucciones.
5. No use este aparato cerca del agua.
6. Limpie este aparato con un paño seco.
7. No bloquee las aberturas de ventilación. Instale el equipo de acuerdo con las instrucciones del fabricante.
8. No instale este equipo cerca de fuentes de calor tales como radiadores, acumuladores de calor, estufas u otros aparatos (incluyendo amplificadores) que puedan producir calor.

9. No elimine o deshabilite nunca la conexión a tierra del aparato o del cable de alimentación de corriente. Un enchufe polarizado tiene dos polos, uno de los cuales tiene un contacto más ancho que el otro. Una clavija con puesta a tierra dispone de tres contactos: dos polos y la puesta a tierra. El contacto ancho y el tercer contacto, respectivamente, son los que garantizan una mayor seguridad. Si el enchufe suministrado con el equipo no concuerda con la toma de corriente, consulte con un electricista para cambiar la toma de corriente obsoleta.

10. Coloque el cable de suministro de energía de manera que no pueda ser pisado y que esté protegido de objetos afilados. Asegúrese de que el cable de suministro de energía esté protegido, especialmente en la zona de la clavija y en el punto donde sale del aparato.

11. Use únicamente los dispositivos o accesorios especificados por el fabricante.



12. Use únicamente la carretilla, plataforma, trípode, soporte o mesa especificados por el fabricante o suministrados junto con el equipo. Al transportar el equipo, tenga cuidado para evitar daños y caídas al tropezar con algún obstáculo.

13. Desenchufe el equipo durante tormentas o si no va a utilizarlo durante un periodo largo.

14. Confíe las reparaciones únicamente a servicios técnicos cualificados. La unidad requiere mantenimiento siempre que haya sufrido algún daño, si el cable de suministro de energía o el enchufe presentaran daños, se hubiera derramado un líquido o hubieran caído objetos dentro del equipo, si el aparato hubiera estado expuesto a la humedad o la lluvia, si ha dejado de funcionar de manera normal o si ha sufrido algún golpe o caída.

15. Al conectar la unidad a la toma de corriente eléctrica asegúrese de que la conexión disponga de una unión a tierra.

16. Si el enchufe o conector de red sirve como único medio de desconexión, éste debe ser accesible fácilmente.



17. Cómo debe deshacerse de este aparato: Este símbolo indica que este aparato no debe ser tratado como basura orgánica, según lo indicado en la Directiva WEEE (2012/19/EU) y a las normativas aplicables en su país.

En lugar de ello deberá llevarlo al punto limpio más cercano para el reciclaje de sus elementos eléctricos / electrónicos (EEE). Al hacer esto estará ayudando a prevenir las posibles consecuencias negativas para el medio ambiente y la salud que podrían ser provocadas por una gestión inadecuada de este tipo de aparatos. Además, el reciclaje de materiales ayudará a conservar los recursos naturales. Para más información acerca del reciclaje de este aparato, póngase en contacto con el Ayuntamiento de su ciudad o con el punto limpio local.

18. No instale esta unidad en un espacio muy reducido, tal como encastrada en una librería o similar.

19. No coloque objetos con llama, como una vela encendida, sobre este aparato.

20. Tenga presentes todas las advertencias relativas al reciclaje y correcta eliminación de las pilas. Las pilas deben ser siempre eliminadas en un punto limpio y nunca con el resto de la basura orgánica.

21. Use este aparato en rangos de temperatura moderados y/o tropicales.

## NEGACIÓN LEGAL

MUSIC Group no admite ningún tipo de responsabilidad por cualquier daño o pérdida que pudiera sufrir cualquier persona por confiar total o parcialmente en la descripciones, fotografías o afirmaciones contenidas en este documento. Las especificaciones técnicas, imágenes y otras informaciones contenidas en este documento están sujetas a modificaciones sin previo aviso. Todas las marcas comerciales que aparecen aquí son propiedad de sus respectivos dueños. MIDAS, KLARK TEKNIK, LAB GRUPPEN, LAKE, TANNOY, TURBOSOUND, TC ELECTRONIC, TC HELICON, BEHRINGER, BUGERA y DDA son marcas comerciales o marcas registradas de MUSIC Group IP Ltd. © MUSIC Group IP Ltd. 2016 Reservados todos los derechos.

## GARANTÍA LIMITADA

Si quiere conocer los detalles y condiciones aplicables de la garantía así como información adicional sobre la Garantía limitada de MUSIC Group, consulte online toda la información en la web [music-group.com/warranty](http://music-group.com/warranty).

EN

ES

## FR Consignes de sécurité



Les points repérés par ce symbole portent une tension électrique suffisante pour constituer un risque d'électrocution.

Utilisez uniquement des câbles d'enceintes professionnels de haute qualité avec fiches Jack mono 6,35 mm ou fiches à verrouillages déjà installées. Toute autre installation ou modification doit être effectuée uniquement par un personnel qualifié.

Ce symbole avertit de la présence d'une tension dangereuse et non isolée à l'intérieur de l'appareil - elle peut provoquer des chocs électriques.

**Attention**  
Ce symbol signale les consignes d'utilisation et d'entre ! Tien importantes dans la documentation fournie. Lisez les consignes de sécurité du manuel d'utilisation de l'appareil.

**Attention**  
Pour éviter tout risque de choc électrique, ne pas ouvrir le capot de l'appareil ni démonter le panneau arrière. L'intérieur de l'appareil ne possède aucun élément réparable par l'utilisateur. Laisser toute réparation à un professionnel qualifié.

**Attention**  
Pour réduire les risques de feu et de choc électrique, n'exposez pas cet appareil à la pluie, à la moisissure, aux gouttes ou aux éclaboussures. Ne posez pas de récipient contenant un liquide sur l'appareil (un vase par exemple).

**Attention**  
Ces consignes de sécurité et d'entretien sont destinées à un personnel qualifié. Pour éviter tout risque de choc électrique, n'effectuez aucune réparation sur l'appareil qui ne soit décrite par le manuel d'utilisation. Les éventuelles réparations doivent être effectuées uniquement par un technicien spécialisé.

1. Lisez ces consignes.
2. Conservez ces consignes.
3. Respectez tous les avertissements.
4. Respectez toutes les consignes d'utilisation.
5. N'utilisez jamais l'appareil à proximité d'un liquide.
6. Nettoyez l'appareil avec un chiffon sec.
7. Veillez à ne pas empêcher la bonne ventilation de l'appareil via ses ouïes de ventilation. Respectez les consignes du fabricant concernant l'installation de l'appareil.
8. Ne placez pas l'appareil à proximité d'une source de chaleur telle qu'un chauffage, une cuisinière ou tout appareil dégageant de la chaleur (y compris un ampli de puissance).

9. Ne supprimez jamais la sécurité des prises bipolaires ou des prises terre. Les prises bipolaires possèdent deux contacts de largeur différente. Le plus large est le contact de sécurité. Les prises terre possèdent deux contacts plus une mise à la terre servant de sécurité. Si la prise du bloc d'alimentation ou du cordon d'alimentation fourni ne correspond pas à celles de votre installation électrique, faites appel à un électricien pour effectuer le changement de prise.

10. Installez le cordon d'alimentation de telle façon que personne ne puisse marcher dessus et qu'il soit protégé d'arêtes coupantes. Assurez-vous que le cordon d'alimentation est suffisamment protégé, notamment au niveau de sa prise électrique et de l'endroit où il est relié à l'appareil; cela est également valable pour une éventuelle rallonge électrique.

11. Utilisez exclusivement des accessoires et des appareils supplémentaires recommandés par le fabricant.



12. Utilisez exclusivement des chariots, des diables, des présentoirs, des pieds et des surfaces de travail recommandés par le fabricant ou livrés avec le produit.

Déplacez précautionneusement tout chariot ou diable chargé pour éviter d'éventuelles blessures en cas de chute.

13. Débranchez l'appareil de la tension secteur en cas d'orage ou si l'appareil reste inutilisé pendant une longue période de temps.

14. Les travaux d'entretien de l'appareil doivent être effectués uniquement par du personnel qualifié. Aucun entretien n'est nécessaire sauf si l'appareil est endommagé de quelque façon que ce soit (dommages sur le cordon d'alimentation ou la prise par exemple), si un liquide ou un objet a pénétré à l'intérieur du châssis, si l'appareil a été exposé à la pluie ou à l'humidité, s'il ne fonctionne pas correctement ou à la suite d'une chute.

15. L'appareil doit être connecté à une prise secteur dotée d'une protection par mise à la terre.

16. La prise électrique ou la prise IEC de tout appareil dénué de bouton marche/arrêt doit rester accessible en permanence.

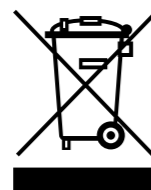

17. Mise au rebut appropriée de ce produit: Ce symbole indique qu'en accord avec la directive DEEE (2012/19/EU) et les lois en vigueur dans votre pays, ce produit ne doit pas être jeté avec les déchets ménagers. Ce produit doit être déposé dans un point de collecte agréé pour le recyclage des déchets d'équipements électriques et électroniques (EEE). Une mauvaise manipulation de ce type de déchets pourrait avoir un impact négatif sur l'environnement et la santé à cause des substances potentiellement dangereuses généralement associées à ces équipements. En même temps, votre coopération dans la mise au rebut de ce produit contribuera à l'utilisation efficace des ressources naturelles. Pour plus d'informations sur l'endroit où vous pouvez déposer vos déchets

d'équipements pour le recyclage, veuillez contacter votre mairie ou votre centre local de collecte des déchets.

18. N'installez pas l'appareil dans un espace confiné tel qu'une bibliothèque ou meuble similaire.

19. Ne placez jamais d'objets enflammés, tels que des bougies allumées, sur l'appareil.

20. Gardez à l'esprit l'impact environnemental lorsque vous mettez des piles au rebus. Les piles usées doivent être déposées dans un point de collecte adapté.

21. Utilisez l'appareil dans un climat tropical et/ou modéré.

## DÉNI LÉGAL

MUSIC Group ne peut être tenu pour responsable pour toute perte pouvant être subie par toute personne se fiant en partie ou en totalité à toute description, photographie ou affirmation contenue dans ce document. Les caractéristiques, l'apparence et d'autres informations peuvent faire l'objet de modifications sans notification. Toutes les marques appartiennent à leurs propriétaires respectifs. MIDAS, KLARK TEKNIK, LAB GRUPPEN, LAKE, TANNYO, TURBOSOUND, TC ELECTRONIC, TC HELICON, BEHRINGER, BUGERA et DDA sont des marques ou marques déposées de MUSIC Group IP Ltd. © MUSIC Group IP Ltd. 2016 Tous droits réservés.

## GARANTIE LIMITÉE

Pour connaître les termes et conditions de garantie applicables, ainsi que les informations supplémentaires et détaillées sur la Garantie Limitée de MUSIC Group, consultez le site Internet [music-group.com/warranty](http://music-group.com/warranty).

## DE Wichtige Sicherheitshinweise



**Vorsicht**  
Die mit dem Symbol markierten Anschlüsse führen so viel Spannung, dass die Gefahr eines Stromschlags besteht.

Verwenden Sie nur hochwertige, professionelle Lautsprecherkabel mit vorinstallierten 6,35 mm MONO-Klinkensteckern oder Lautsprecherstecker mit Drehverriegelung. Alle anderen Installationen oder Modifikationen sollten nur von qualifiziertem Fachpersonal ausgeführt werden.

**Achtung**  
Um eine Gefährdung durch Stromschlag auszuschließen, darf die Geräteabdeckung bzw. Geräterückwand nicht abgenommen werden. Im Innern des Geräts befinden sich keine vom Benutzer reparierbaren Teile. Reparaturarbeiten dürfen nur von qualifiziertem Personal ausgeführt werden.

**Achtung**  
Um eine Gefährdung durch Feuer bzw. Stromschlag auszuschließen, darf dieses Gerät weder Regen oder Feuchtigkeit ausgesetzt werden noch sollten Spritzwasser oder tropfende Flüssigkeiten in das Gerät gelangen können. Stellen Sie keine mit Flüssigkeit gefüllten Gegenstände, wie z. B. Vasen, auf das Gerät.

**Achtung**  
Die Service-Hinweise sind nur durch qualifiziertes Personal zu befolgen. Um eine Gefährdung durch Stromschlag zu vermeiden, führen Sie bitte keinerlei Reparaturen an dem Gerät durch, die nicht in der Bedienungsanleitung beschrieben sind. Reparaturen sind nur von qualifiziertem Fachpersonal durchzuführen.

1. Lesen Sie diese Hinweise.
2. Bewahren Sie diese Hinweise auf.
3. Beachten Sie alle Warnhinweise.
4. Befolgen Sie alle Bedienungshinweise.
5. Betreiben Sie das Gerät nicht in der Nähe von Wasser.
6. Reinigen Sie das Gerät mit einem trockenen Tuch.
7. Blockieren Sie nicht die Belüftungsschlitze. Beachten Sie beim Einbau des Gerätes die Herstellerhinweise.
8. Stellen Sie das Gerät nicht in der Nähe von Wärmequellen auf. Solche Wärmequellen sind z. B. Heizkörper, Herde oder andere Wärme erzeugende Geräte (auch Verstärker).
9. Entfernen Sie in keinem Fall die Sicherheitsvorrichtung von Zweipol- oder geerdeten Steckern. Ein Zweipolstecker hat zwei unterschiedlich breite Steckkontakte. Ein geerdeter Stecker hat zwei Steckkontakte und einen dritten Erdungskontakt. Der breitere Steckkontakt oder der zusätzliche

Erdungskontakt dient Ihrer Sicherheit. Falls das mitgelieferte Steckerformat nicht zu Ihrer Steckdose passt, wenden Sie sich bitte an einen Elektriker, damit die Steckdose entsprechend ausgetauscht wird.

10. Verlegen Sie das Netzkabel so, dass es vor Tritten und scharfen Kanten geschützt ist und nicht beschädigt werden kann. Achten Sie bitte insbesondere im Bereich der Stecker, Verlängerungskabel und an der Stelle, an der das Netzkabel das Gerät verlässt, auf ausreichenden Schutz.

11. Das Gerät muss jederzeit mit intaktem Schutzleiter an das Stromnetz angeschlossen sein.

12. Sollte der Hauptnetzstecker oder eine Gerätesteckdose die Funktionseinheit zum Abschalten sein, muss diese immer zugänglich sein.

13. Verwenden Sie nur Zusatzgeräte/Zubehörteile, die laut Hersteller geeignet sind.



14. Verwenden Sie nur Wagen, Standvorrichtungen, Stative, Halter oder Tische, die vom Hersteller benannt oder im Lieferumfang des Geräts enthalten sind. Falls Sie einen

Wagen benutzen, seien Sie vorsichtig beim Bewegen der Wagen-Gerätkombination, um Verletzungen durch Stolpern zu vermeiden.

15. Ziehen Sie den Netzstecker bei Gewitter oder wenn Sie das Gerät längere Zeit nicht benutzen.

16. Lassen Sie alle Wartungsarbeiten nur von qualifiziertem Service-Personal ausführen. Eine Wartung ist notwendig, wenn das Gerät in irgendeiner Weise beschädigt wurde (z. B. Beschädigung des Netzkabels oder Steckers), Gegenstände oder Flüssigkeit in das Geräteinnere gelangt sind, das Gerät Regen oder Feuchtigkeit ausgesetzt wurde, das Gerät nicht ordnungsgemäß funktioniert oder auf den Boden gefallen ist.



17. Korrekte Entsorgung dieses Produkts: Dieses Symbol weist darauf hin, das Produkt entsprechend der WEEE Richtlinie (2012/19/EU) und der jeweiligen nationalen Gesetze nicht zusammen mit Ihren

Haushaltsabfällen zu entsorgen. Dieses Produkt sollte bei einer autorisierten Sammelstelle für Recycling elektrischer und elektronischer Geräte (EEE) abgegeben werden. Wegen bedenkllicher Substanzen, die generell mit elektrischen und elektronischen Geräten in Verbindung stehen, könnte eine unsachgemäße Behandlung dieser Abfallart eine negative Auswirkung auf Umwelt und Gesundheit haben. Gleichzeitig gewährleistet Ihr Beitrag zur richtigen Entsorgung dieses Produkts die effektive Nutzung natürlicher Ressourcen. Für weitere Informationen zur Entsorgung Ihrer Geräte bei einer Recycling-Stelle nehmen Sie bitte Kontakt zum zuständigen städtischen Büro, Entsorgungsamt oder zu Ihrem Haushaltsabfallentsorger auf.

18. Installieren Sie das Gerät nicht in einer beengten Umgebung, zum Beispiel Bücherregal oder ähnliches.

19. Stellen Sie keine Gegenstände mit offenen Flammen, etwa brennende Kerzen, auf das Gerät.

20. Beachten Sie bei der Entsorgung von Batterien den Umweltschutz-Aspekt. Batterien müssen bei einer Batterie-Sammelstelle entsorgt werden.

21. Verwenden Sie das Gerät in tropischen und/oder gemäßigten Klimazonen.

## HAFTUNGS-AUSSCHLUSS

MUSIC Group übernimmt keine Haftung für Verluste, die Personen entstanden sind, die sich ganz oder teilweise auf hier enthaltene Beschreibungen, Fotos oder Aussagen verlassen haben. Technische Daten, Erscheinungsbild und andere Informationen können ohne vorherige Ankündigung geändert werden. Alle Warenzeichen sind Eigentum der jeweiligen Inhaber. MIDAS, KLARK TEKNIK, LAB GRUPPEN, LAKE, TANNYO, TURBOSOUND, TC ELECTRONIC, TC HELICON, BEHRINGER, BUGERA und DDA sind Warenzeichen oder eingetragene Warenzeichen der MUSIC Group IP Ltd. © MUSIC Group IP Ltd. 2016 Alle Rechte vorbehalten.

## BESCHRÄNKTE GARANTIE

Die geltenden Garantiebedingungen und zusätzliche Informationen bezüglich der von MUSIC Group gewährten beschränkten Garantie finden Sie online unter [music-group.com/warranty](http://music-group.com/warranty).

## PT Instruções de Segurança Importantes



### Aviso!

Terminais marcados com o símbolo carregam corrente elétrica de magnitude suficiente para constituir um risco de choque elétrico. Use apenas cabos de alto-falantes de alta qualidade com plugues TS de ¼" ou plugues com trava de torção pré-instalados. Todas as outras instalações e modificações devem ser efetuadas por pessoas qualificadas.



Este símbolo, onde quer que o encontre, alerta-o para a leitura das instruções de manuseamento que acompanham o equipamento. Por favor leia o manual de instruções.



### Atenção

De forma a diminuir o risco de choque elétrico, não remover a cobertura (ou a secção de trás). Não existem peças substituíveis por parte do utilizador no seu interior. Para esse efeito recorrer a um técnico qualificado.



### Atenção

Para reduzir o risco de incêndios ou choques elétricos o aparelho não deve ser exposto à chuva nem à humidade. Além disso, não deve ser sujeito a salpicos, nem devem ser colocados em cima do aparelho objectos contendo líquidos, tais como jarras.



### Atenção

Estas instruções de operação devem ser utilizadas, em exclusivo, por técnicos de assistência qualificados. Para evitar choques elétricos não proceda a reparações ou intervenções, que não as indicadas nas instruções de operação, salvo se possuir as qualificações necessárias. Para evitar choques elétricos não proceda a reparações ou intervenções, que não as indicadas nas instruções de operação. Só o deverá fazer se possuir as qualificações necessárias.

1. Leia estas instruções.
2. Guarde estas instruções.
3. Preste atenção a todos os avisos.
4. Siga todas as instruções.
5. Não utilize este dispositivo perto de água.
6. Limpe apenas com um pano seco.
7. Não obstrua as entradas de ventilação. Instale de acordo com as instruções do fabricante.
8. Não instale perto de quaisquer fontes de calor tais como radiadores, bocas de ar quente, fogões de sala ou outros aparelhos (incluindo amplificadores) que produzam calor.
9. Não anule o objectivo de segurança das fichas polarizadas ou do tipo de ligação à terra. Uma ficha polarizada dispõe de duas palhetas sendo uma mais larga do que a outra. Uma ficha do tipo ligação à terra dispõe

de duas palhetas e um terceiro dente de ligação à terra. A palheta larga ou o terceiro dente são fornecidos para sua segurança. Se a ficha fornecida não encaixar na sua tomada, consulte um electricista para a substituição da tomada obsoleta.

10. Proteja o cabo de alimentação de pisadelas ou apertos, especialmente nas fichas, extensões, e no local de saída da unidade. Certifique-se de que o cabo eléctrico está protegido. Verifique particularmente nas fichas, nos receptáculos e no ponto em que o cabo sai do aparelho.

11. O aparelho tem de estar sempre conectado à rede eléctrica com o condutor de protecção intacto.

12. Se utilizar uma ficha de rede principal ou uma tomada de aparelhos para desligar a unidade de funcionamento, esta deve estar sempre acessível.

13. Utilize apenas ligações/acessórios especificados pelo fabricante.



14. Utilize apenas com o carrinho, estrutura, tripé, suporte, ou mesa especificados pelo fabricante ou vendidos com o dispositivo. Quando utilizar um carrinho, tenha cuidado ao

mover o conjunto carrinho/dispositivo para evitar danos provocados pela terpidação.

15. Desligue este dispositivo durante as trovoadas ou quando não for utilizado durante longos períodos de tempo.

16. Qualquer tipo de reparação deve ser sempre efectuado por pessoal qualificado. É necessária uma reparação sempre que a unidade tiver sido de alguma forma danificada, como por exemplo: no caso do cabo de alimentação ou ficha se encontrarem danificados; na eventualidade de líquido ter sido derramado ou objectos terem caído para dentro do dispositivo; no caso da unidade ter estado exposta à chuva ou à humidade; se esta não funcionar normalmente, ou se tiver caído.



17. Correcta eliminação deste produto: este símbolo indica que o produto não deve ser eliminado juntamente com os resíduos domésticos, segundo a Directiva REEE (2012/19/EU) e a legislação nacional. Este produto deverá

ser levado para um centro de recolha licenciado para a reciclagem de resíduos de equipamentos eléctricos e electrónicos (EEE). O tratamento incorrecto deste tipo de resíduos pode ter um eventual impacto negativo no ambiente e na saúde humana devido a substâncias potencialmente perigosas que estão geralmente associadas aos EEE. Ao mesmo tempo, a sua colaboração para a eliminação correcta deste produto irá contribuir para a utilização eficiente dos recursos naturais. Para mais informação acerca dos locais onde poderá deixar o seu equipamento usado para reciclagem, é favor contactar os serviços municipais locais, a entidade de gestão de resíduos ou os serviços de recolha de resíduos domésticos.

18. Não instale em lugares confinados, tais como estantes ou unidades similares.

19. Não coloque fontes de chama, tais como velas acesas, sobre o aparelho.

20. Favor, obedecer os aspectos ambientais de descarte de bateria. Baterias devem ser descartadas em um ponto de coletas de baterias.

21. Use este aparelho em climas tropicais e/ou moderados.

## LEGAL RENUNCIANTE

O MUSIC Group não se responsabiliza por perda alguma que possa ser sofrida por qualquer pessoa que dependa, seja de maneira completa ou parcial, de qualquer descrição, fotografia, ou declaração aqui contidas. Dados técnicos, aparências e outras informações estão sujeitas a modificações sem aviso prévio. Todas as marcas são propriedade de seus respectivos donos. MIDAS, KLARK TEKNIK, LAB GRUPPEN, LAKE, TANNOY, TURBOSOUND, TC ELECTRONIC, TC HELICON, BEHRINGER, BUGERA e DDA são marcas ou marcas registradas do MUSIC Group IP Ltd. © MUSIC Group IP Ltd. 2016 Todos direitos reservados.

## GARANTIA LIMITADA

Para obter os termos de garantia aplicáveis e condições e informações adicionais a respeito da garantia limitada do MUSIC Group, favor verificar detalhes na íntegra através do website [music-group.com/warranty](http://music-group.com/warranty).

# XD8USB Components

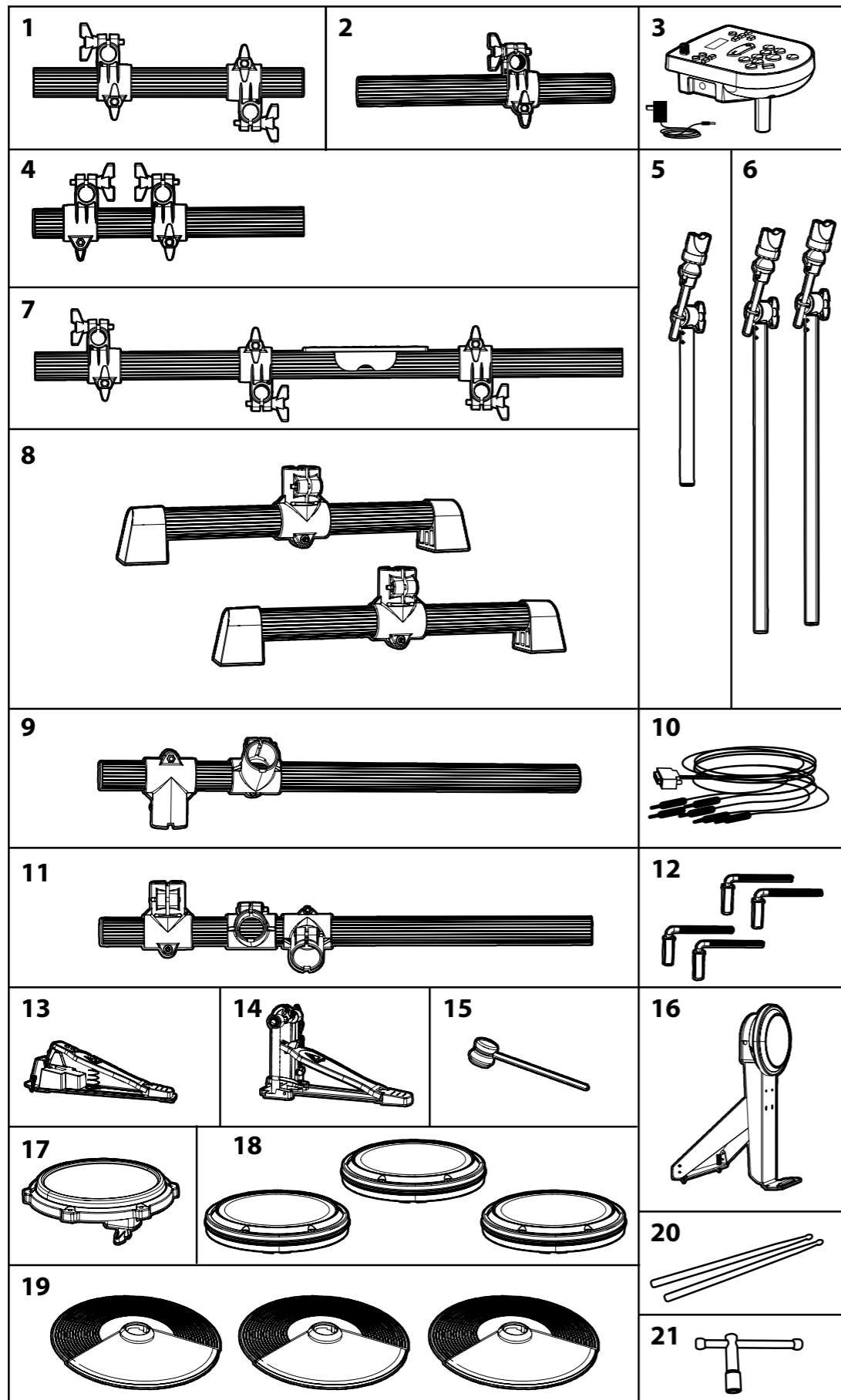

# XD8USB Assembly

## Step 1: Stand

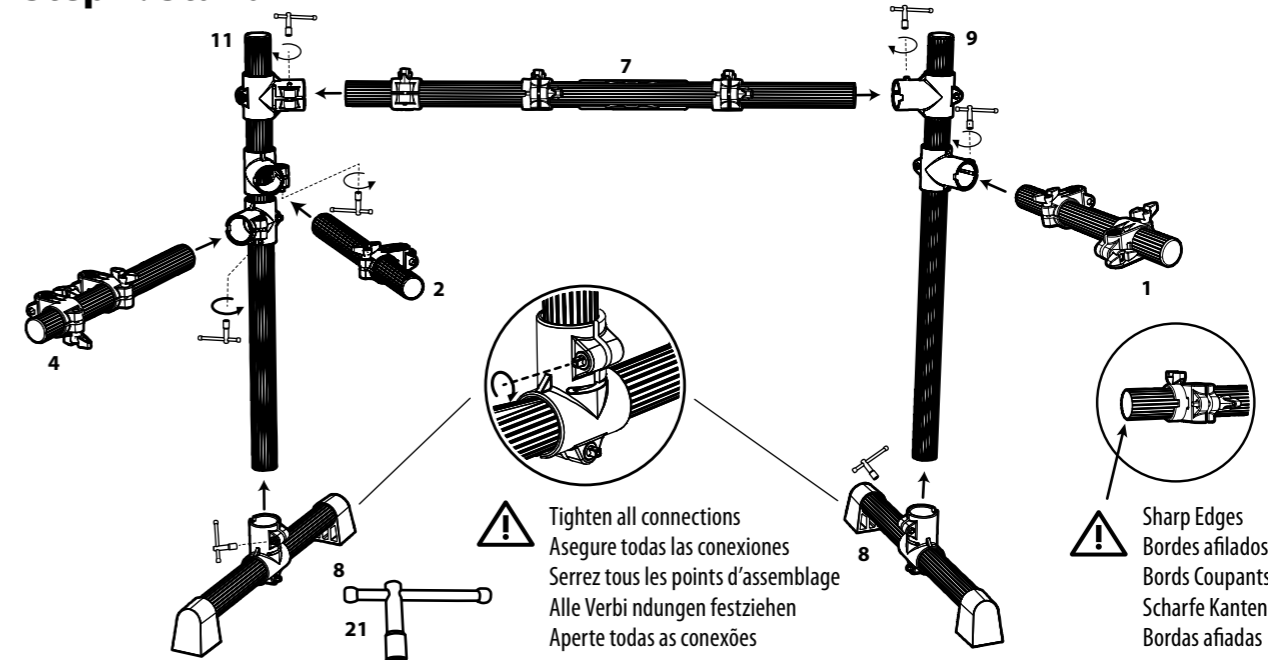

## Step 2: Cymbal Poles and Drum Brackets

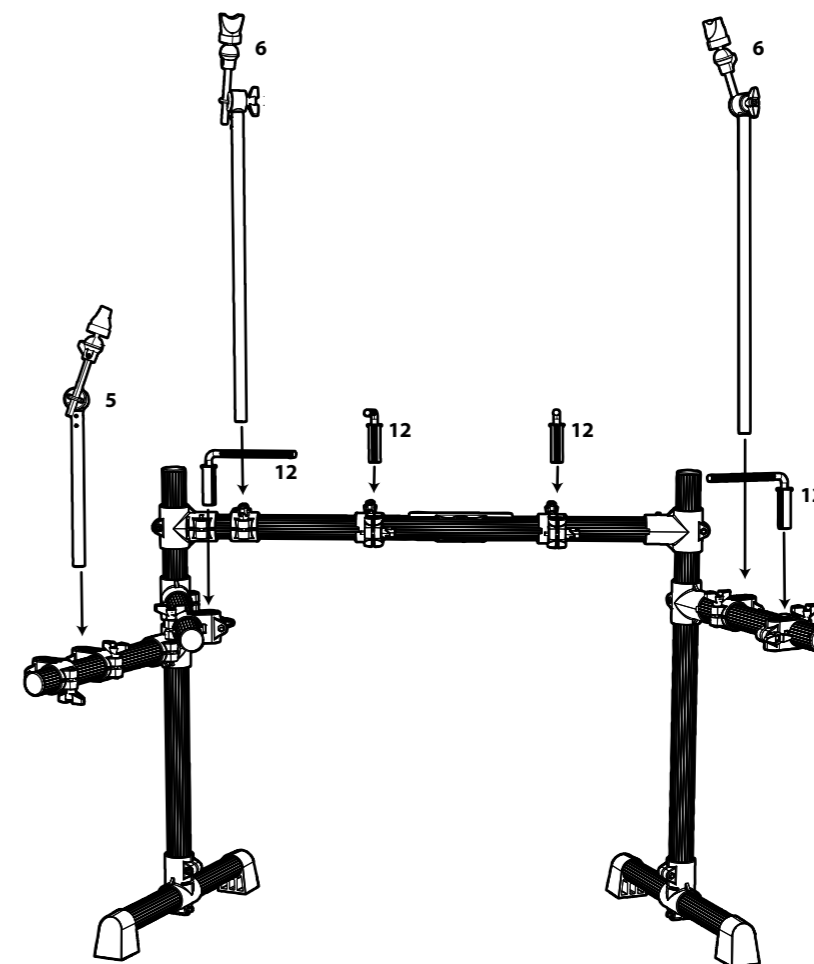

# XD8USB Assembly

## Step 3: Drums and Drum Module

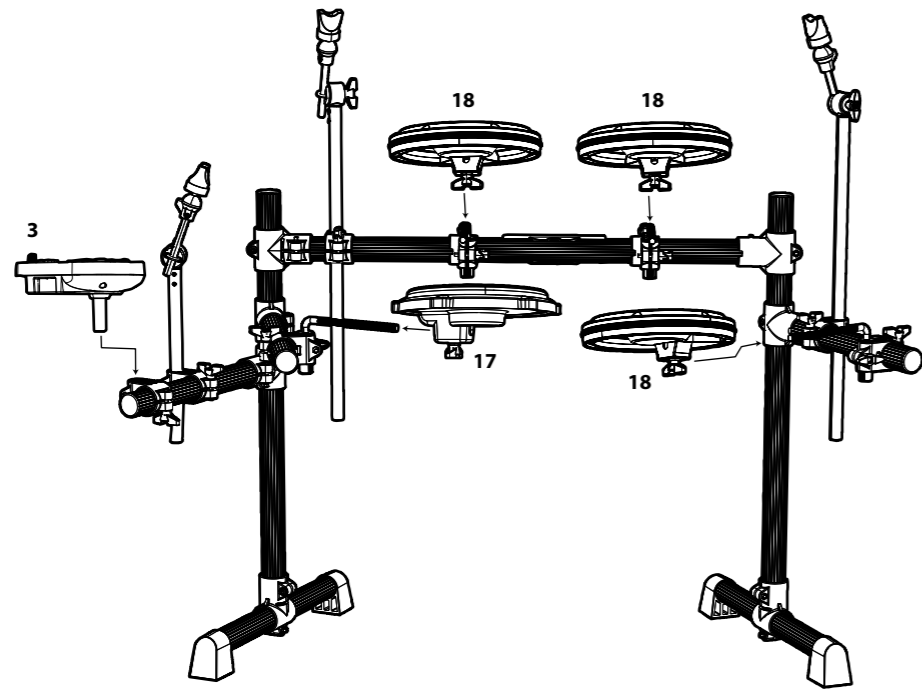

## Step 4: Cymbals

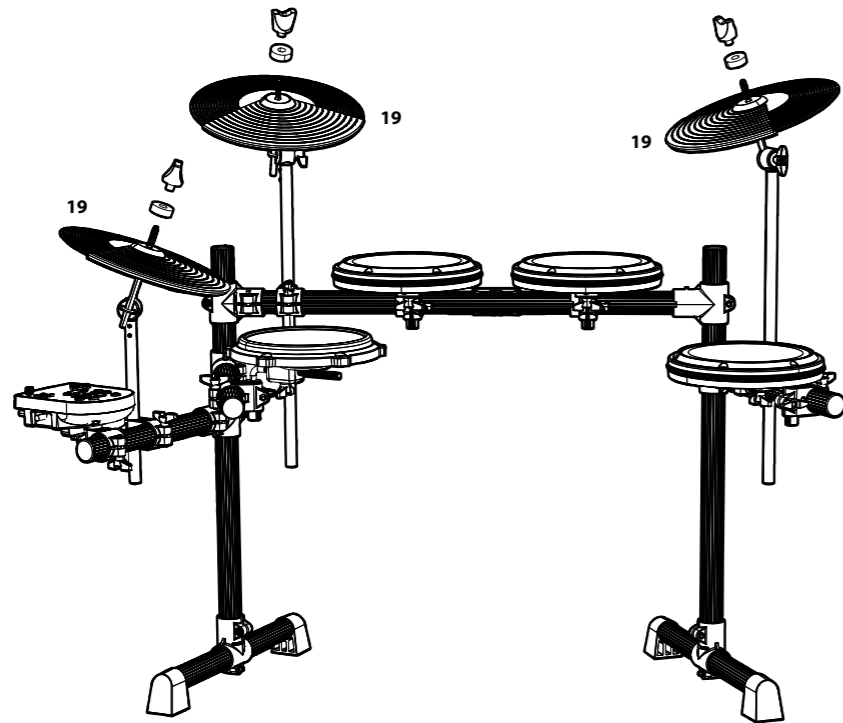

## Step 5: Kick Drum Stand

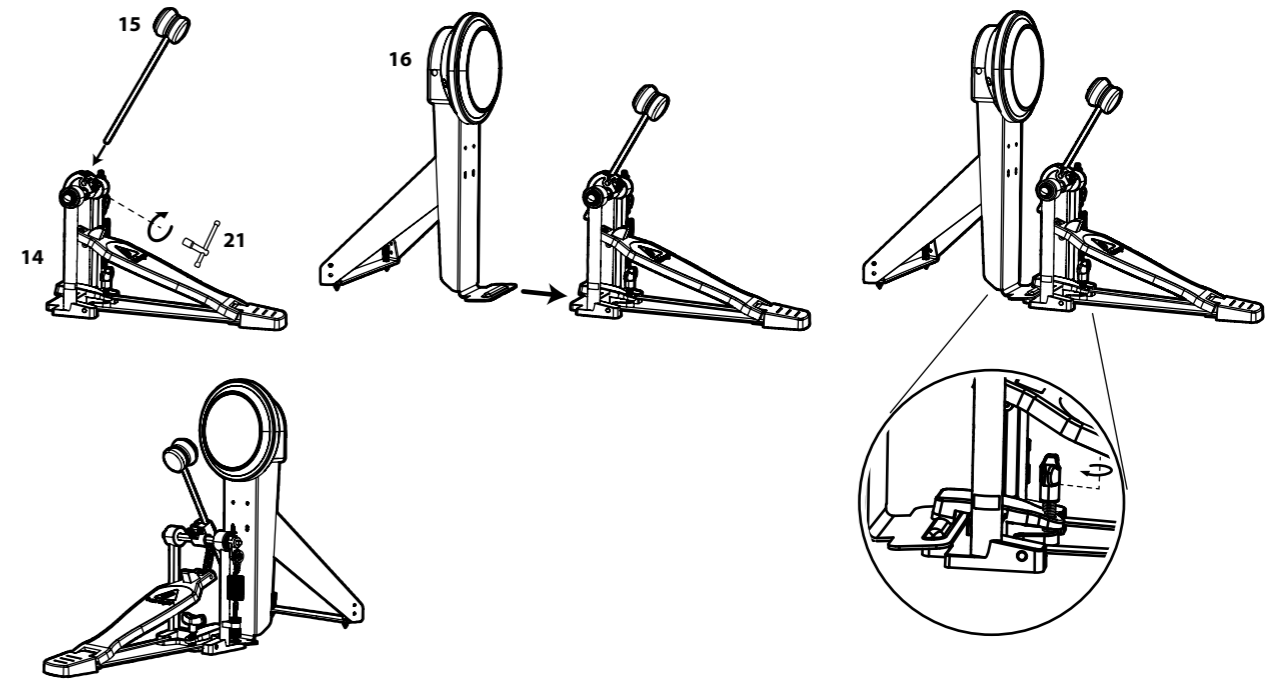

## Step 6: Adjustments

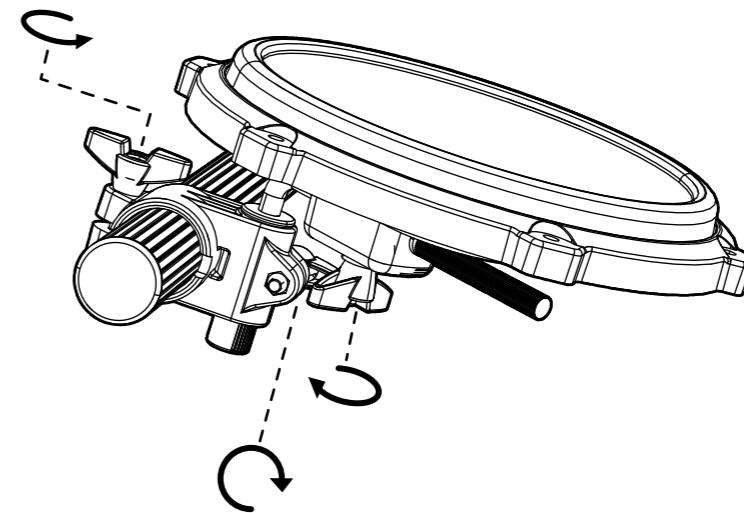

# XD8USB Hook-up

## Drum Module Connections

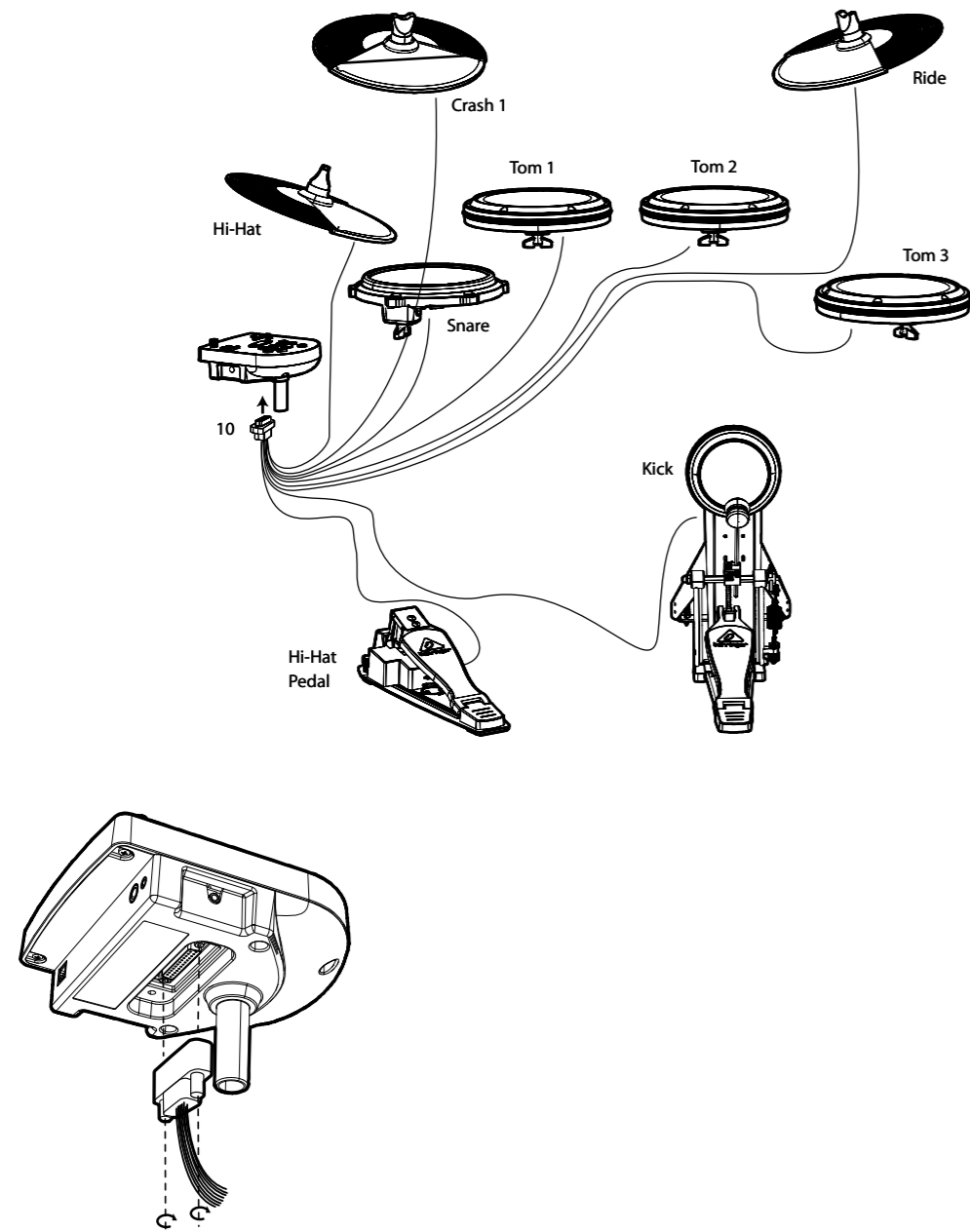

## Headphones



## Drum Practice

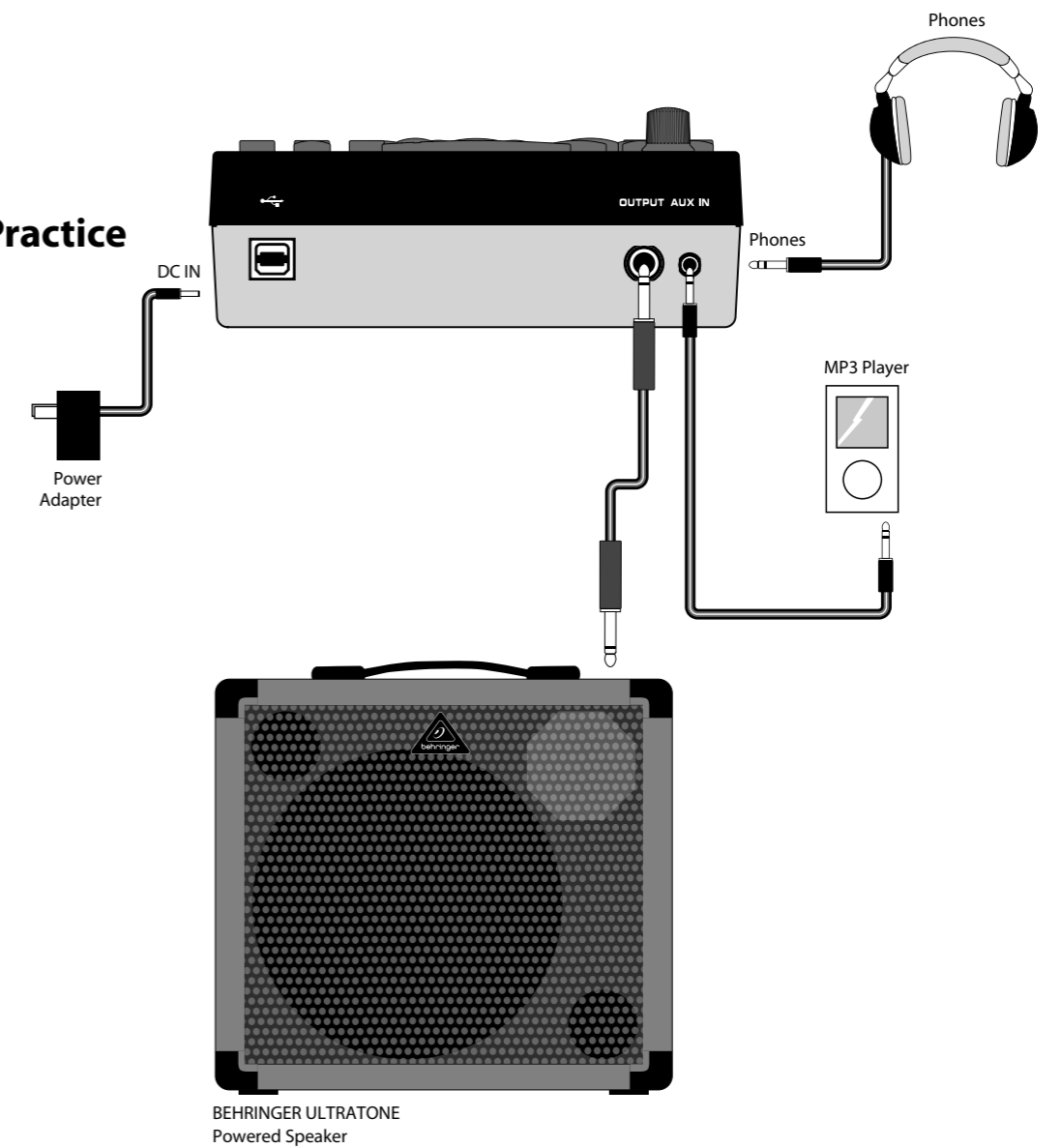

# XD8USB Hook-up

## Small Club

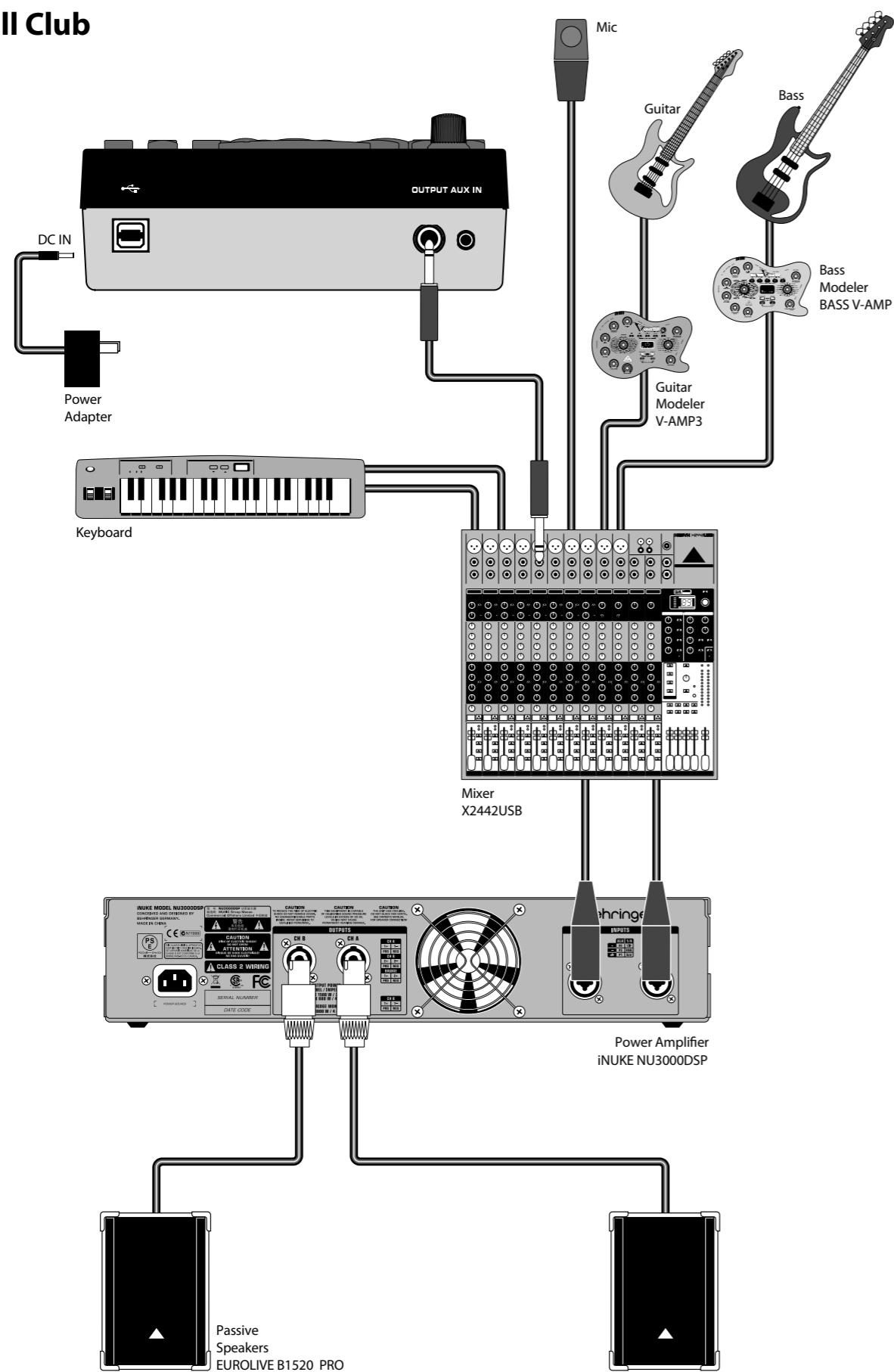

## MIDI

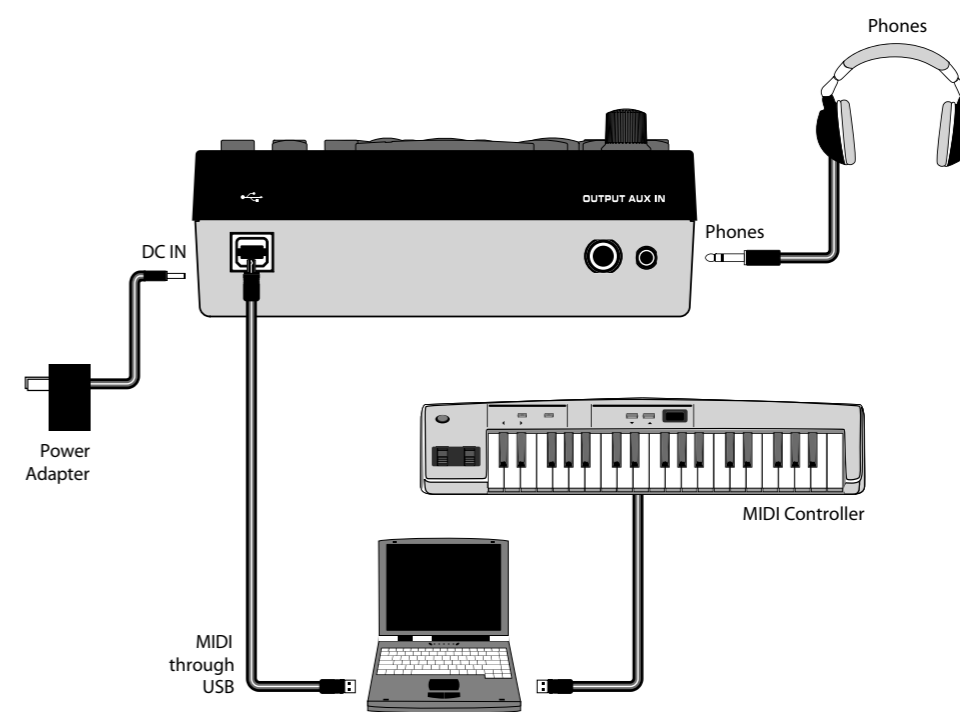



# XD8USB Controls

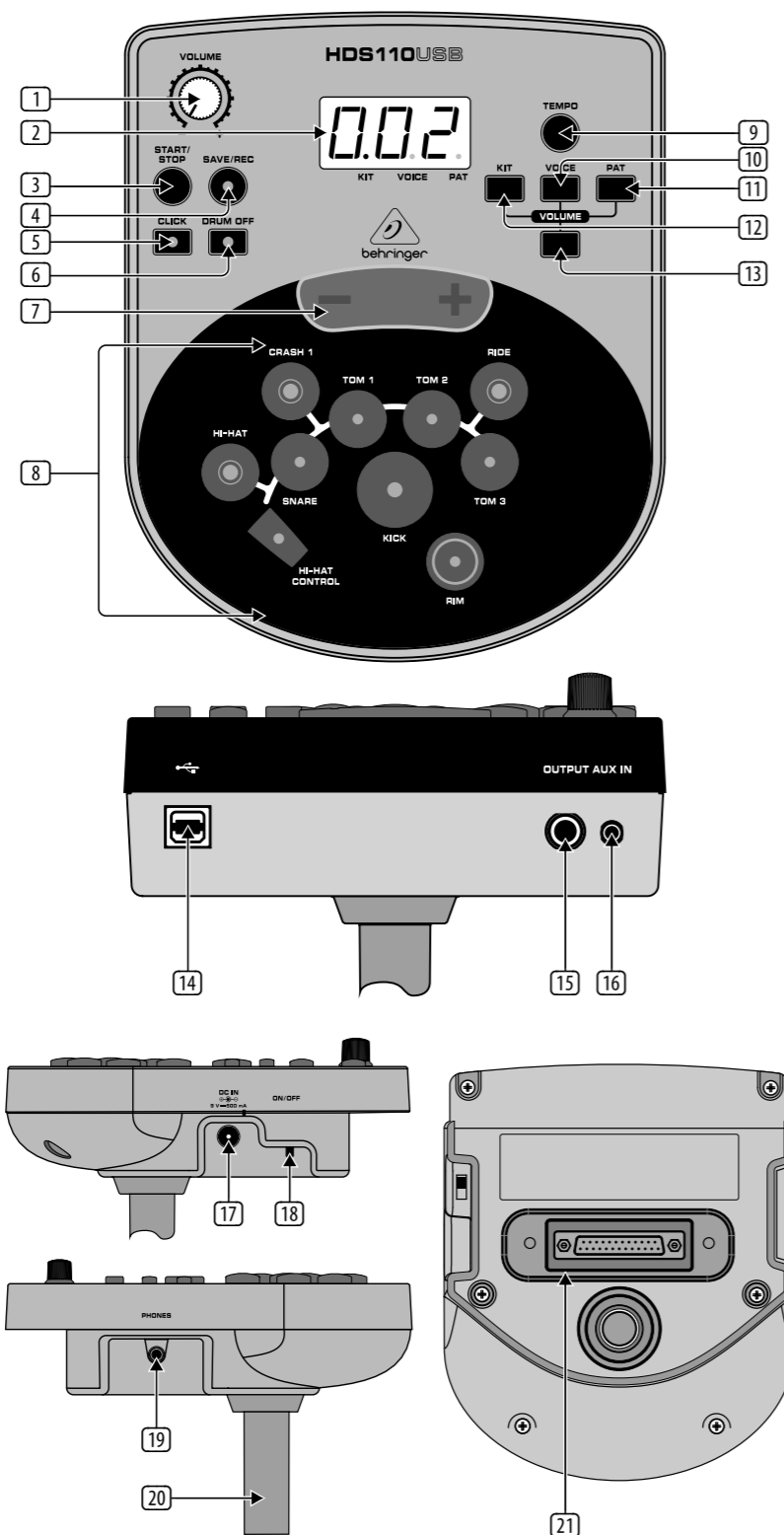

## EN Controls

- 1 **VOLUME** knob adjusts the master volume of the headphone output and main output.
- 2 **DISPLAY** shows values such as the current KIT, VOICE, or PATTERN number, the TEMPO signature, and volume. The display dot indicates the current mode: KIT, VOICE, or PAT.
- 3 **START/STOP** button starts or stops the playback of a PATTERN, or starts/stops a recording.
- 4 **SAVE/RECORD** button: Press once to save a new kit, or press-and-hold to enter recording mode.
- 5 **CLICK** button starts or stops the metronome.
- 6 **DRUM OFF** button mutes/unmutes the drum track of a PATTERN.
- 7 **Minus (-) and Plus (+)** buttons allows you to choose different KITS, VOICES, and PATTERNS, and to adjust the TEMPO, volume, etc.
- 8 Pad Select buttons allow the selection of the individual drum heads and cymbals. Press each one to hear its sound.
- 9 **TEMPO** button allows you to adjust the tempo of the current PATTERN or recording.
- 10 **VOICE** button allows you to select a different voice for each pad and cymbal. You can save any changes as a new KIT.
- 11 **PAT** button allows you to select various patterns to play along to. There are 40 different patterns, and pattern 41 will playback your last recording.
- 12 **KIT** button allows you to play 10 different drum kits or 5 user-saved kits.
- 13 **VOLUME** button allows you to adjust the volume of the current KIT, VOICE, or PATTERN.
- 14 **USB** connection to a computer for receiving or transmitting MIDI information.
- 15 **OUTPUT** line-level output for connection to a mixer or active speaker.
- 16 **AUX IN** 1/8" stereo input connects an audio source such as an MP3 player, CD player, or computer audio output, to play along to.
- 17 **DC IN** connects to the supplied AC/DC power supply adapter.
- 18 **ON/OFF** switch turns the drum module on/off.
- 19 **PHONES** 1/8" stereo output for headphones. Make sure the volume control is turned down before connecting and wearing headphones.
- 20 Mounting Tube for attaching the drum module to the drum kit frame.
- 21 DB25 connector for attaching the supplied cable harness.

## XD8USB Controls

### ES Paso 2: Controles

- 1 El mando **VOLUME** le permite ajustar el volumen máster de la salida de auriculares y de la principal.
- 2 La **PANTALLA** le muestra valores como el número de **KIT**, **VOICE** (voz) o **PATTERN** (patrón) activo, el ajuste **TEMPO** y el volumen. El punto de la pantalla le indica el modo activo: **KIT**, **VOICE** o **PAT**.
- 3 El botón **START/STOP** le permite iniciar o detener la reproducción de un **PATTERN**, o iniciar/detener una grabación.
- 4 Botón **SAVE/RECORD**: Púlselo una vez para almacenar un nuevo kit o manténgalo pulsado para acceder al modo de grabación.
- 5 El botón **CLICK** le permite poner en marcha o detener el metrónomo.
- 6 El botón **DRUM OFF** anula/activa la pista de batería de un **PATTERN**.
- 7 Los botones **Menos (-)** y **Más (+)** le permite elegir los distintos **KITS**, **VOICE** (voz) y **PATTERN** (patrón), así como ajustar el valor de **TEMPO**, volumen, etc.
- 8 Los botones Pad Select le permiten la selección de los parches de batería y platillos individuales. Pulse cada uno de ellos para escuchar su sonido.
- 9 El botón **TEMPO** le permite ajustar el tempo del patrón o grabación activos.
- 10 El botón **VOICE** le permite elegir una voz o sonido distinto para cada parche y platillo. Puede almacenar sus cambios como un nuevo **KIT**.
- 11 El botón **PAT** le permite elegir distintos patrones con los que tocar. Dispone de 40 patrones diferentes y el patrón 41 le permitirá reproducir su última grabación.
- 12 El botón **KIT** le permite reproducir 10 kits de batería diferentes o 5 kits almacenados por el usuario.
- 13 El botón **VOLUME** le permiten ajustar el volumen del **KIT**, **VOICE** o **PATTERN** activo.
- 14 Conexión **USB** para la transmisión y recepción de información **MIDI** con un ordenador.
- 15 Salida de nivel de línea **OUTPUT** para la conexión a una mesa de mezclas o altavoz activo.
- 16 La entrada stereo de 3.5 mm **AUX IN** le permite conectar una fuente audio como puede ser un reproductor de **MP3**, **CD** o la salida audio de un ordenador, y tocar usando dicha entrada como acompañamiento.
- 17 La toma **DC IN** le permite la conexión del adaptador de corriente **AC/DC** incluido.
- 18 El botón **ON/OFF** le permite encender y apagar este módulo de batería.
- 19 Salida stereo de 3.5 mm **PHONES** para la conexión de auriculares. Asegúrese de que el control de volumen esté al mínimo antes de conectar y ponerse los auriculares.
- 20 Tubo de montaje para fijar el módulo de batería a la estructura del kit de batería.
- 21 Conector **DB25** para el cable incluido.

### FR Etape 2 : Réglages

- 1 Le potentiomètre **VOLUME** permet de régler le niveau du casque et de la sortie principale.
- 2 **L'AFFICHEUR** indique les valeurs du **KIT**, **VOICE**, ou **PATTERN** en cours, la signature rythmique du **TEMPO** et le volume. L'afficheur n'indique pas le mode en cours : **KIT**, **VOICE**, ou **PAT**.
- 3 La touche **START/STOP** permet de lancer ou d'arrêter la lecture d'un **PATTERN** ou de démarrer/arrêter un enregistrement.
- 4 **SAVE/RECORD** : Appuyez une fois sur cette touche pour sauvegarder un nouveau kit ou maintenez-la enfoncée pour passer en mode d'enregistrement (Recording).
- 5 La touche **CLICK** permet d'activer/désactiver le métronome.
- 6 **DRUM OFF** : cette touche permet de couper/activer la piste de batterie d'un **PATTERN**.
- 7 Les touches **Moins (-)** et **Plus (+)** permettent de sélectionner les différents **KITS**, **VOICES**, et **PATTERNS** et de régler le **TEMPO**, le volume, etc.
- 8 Les touches de sélection de Pad permettent de sélectionner chaque élément de la batterie individuellement. Appuyez sur ces touches pour entendre le son correspondant.
- 9 La touche **TEMPO** permet de régler le tempo du **PATTERN** ou de l'enregistrement en cours.
- 10 La touche **VOICE** permet de sélectionner un son différent pour chaque Pad ou cymbale. Vous pouvez sauvegarder tous les changements dans un nouveau **KIT**.
- 11 La touche **PAT** permet de sélectionner différents Patterns pour accompagner votre jeu. 40 Patterns sont disponibles et le Pattern 41 permet de sauvegarder votre dernier enregistrement de session.
- 12 La touche **KIT** permet de sélectionner 10 kits de batterie préconfigurés différents ou 5 kits sauvegardés par l'utilisateur.
- 13 La touche **VOLUME** permet de régler le volume du **KIT**, **VOICE**, ou **PATTERN** en cours.
- 14 Le port **USB** permet la connexion à un ordinateur pour recevoir ou transmettre des informations **MIDI**.
- 15 La sortie niveau ligne **OUTPUT** permet la connexion à une console de mixage ou une enceinte active.
- 16 L'entrée stéréo MiniJack **AUX IN** permet de connecter une source audio telle qu'un lecteur de **MP3**, de **CD** ou un ordinateur pour accompagner votre jeu.
- 17 Connectez l'adaptateur fourni à l'embase **DC IN**.
- 18 L'interrupteur **ON/OFF** permet de mettre le module de batterie sous/hors tension.
- 19 La sortie stéréo MiniJack **PHONES** vous permet de connecter votre casque. Assurez-vous que le volume soit réglé au minimum avant de connecter et de porter votre casque.
- 20 Tube de montage permettant de placer le module sur la structure de la batterie.
- 21 Le connecteur **DB25** peut accueillir le faisceau de câbles fourni.

# XD8USB Controls

## DE Schritt 2: Bedienelemente

- 1 **VOLUME**—Regler steuert die Gesamtlautstärke des Kopfhörer- und Hauptausgangs.
- 2 **DISPLAY** zeigt Werte wie die aktuelle **KIT**-, **VOICE**- oder **PATTERN**-Nummer, das **TEMPO** und die Lautstärke an. Der Punkt zeigt den aktuellen Modus an: **KIT**, **VOICE** oder **PAT**.
- 3 **START/STOP**—Taste startet oder stoppt die Wiedergabe eines **PATTERNS** oder startet/stoppt die Aufnahme.
- 4 **SAVE/RECORD**—Taste: Ein Tastendruck speichert ein neues Kit. Halten Sie die Taste gedrückt, um in den Aufnahmemodus zu schalten.
- 5 **CLICK**—Taste startet oder stoppt das Metronom.
- 6 **DRUM OFF**—Taste schaltet die Drumspur eines **PATTERNS** stumm oder macht sie wieder hörbar.
- 7 **Minus (–)** und **Plus (+)** Tasten zum Wählen verschiedener **KITS**, **VOICES** und **PATTERN** und zum Einstellen des **TEMPOs**, der Lautstärke usw.
- 8 Pad Select-Tasten zum Wählen einzelner Trommeln und Becken. Ein Tastendruck lässt den Sound erklingen.
- 9 **TEMPO**—Taste zum Einstellen des Tempos des aktuellen **PATTERNS** oder der Aufnahme.
- 10 **VOICE**—Taste zum Wählen unterschiedlicher Stimmen für die Trommeln und Becken. Man kann die Änderungen als neues **KIT** speichern.
- 11 **PAT**—Taste zum Wählen verschiedener Pattern zum Jammen. Es gibt 40 verschiedene Pattern. Pattern 41 spielt Ihre letzte Aufnahme ab.
- 12 **KIT**-Taste zum Spielen von 10 unterschiedlichen Drumkits oder 5 selbst gespeicherten User-Kits.
- 13 **VOLUME**—Taste zum Einstellen der Lautstärke des aktuellen **KITS**, der **VOICE** oder des **PATTERNS**.
- 14 **USB**-Anschluss zum Empfangen oder Senden von **MIDI**-Informationen via Computer.
- 15 **OUTPUT**: Line-Pegel-Ausgang zum Anschließen eines Mixers oder Aktivlautsprechers.
- 16 **AUX IN**: 3,5 mm Stereo-Eingang zum Anschließen von Audioquellen wie **MP3** Player, **CD** Player oder Computer-Audioausgang. Ideal zum Jammen.
- 17 **DC IN**: zum Anschließen des mitgelieferten **AC/DC**-Netzadapters.
- 18 **ON/OFF**—Schalter schaltet das Drummodul ein/aus.
- 19 **PHONES**: 3,5 mm Stereoausgang für Kopfhörer. Drehen Sie den Volume-Regler ganz zurück, bevor Sie Kopfhörer anschließen und aufsetzen.
- 20 Montage-Rohr zum Befestigen des Drummoduls am Drumkit-Rahmen.
- 21 **DB25**—Buchse zum Anschließen des mitgelieferten Kabelbaums.

## PT Passo 2: Controles

- 1 O botão **VOLUME** ajusta o volume principal da saída de fones de ouvido e saída principal.
- 2 **DISPLAY** exibe valores tais como o número **KIT**, **VOICE**, ou **PATTERN** atuais, a assinatura **TEMPO**, e o volume. O display não indica o modo atual: **KIT**, **VOICE**, ou **PAT**.
- 3 O botão **START/STOP** inicia ou pára o playback de um **PATTERN**, ou inicia/pára uma gravação.
- 4 Botão **SAVE/RECORD**: Aperte uma vez para salvar um novo kit, ou aperte e segure para inserir o modo recording (gravação).
- 5 O botão **CLICK** inicia ou pára o metrônomo.
- 6 O botão **DRUM OFF** habilita ou desabilita o modo mute da faixa de bateria de um **PATTERN**.
- 7 Os botões **Minus (–)** e **Plus (+)** possibilitam a escolha de diferentes **KITS**, **VOICES**, e **PATTERNS**, assim como o ajuste do **TEMPO**, volume, etc.
- 8 Os botões Pad Select possibilitam a seleção de drum heads (peles de tambor) e cymbals (pratos). Aperte-os individualmente para ouvir seu som.
- 9 O botão **TEMPO** possibilita o ajuste do tempo do **PATTERN** ou gravação atual.
- 10 O botão **VOICE** possibilita a seleção de um voice diferente para cada pad e cymbal (prato). Pode-se salvar todas as modificações como um novo **KIT**.
- 11 O botão **PAT** possibilita a seleção de vários padrões de acompanhamento. Há 40 padrões diferentes, e o padrão 41 fará o playback da sua última gravação.
- 12 O botão **KIT** permite que 10 kits de bateria diferentes ou 5 kits salvos pelo usuário sejam tocados.
- 13 O botão **VOLUME** possibilita o ajuste do volume do **KIT**, **VOICE**, ou **PATTERN** atual.
- 14 Conexão **USB** a um computador para recepção ou transmissão de informação **MIDI**
- 15 Saída de nível de linha **OUTPUT** para conexão a um misturador ou alto-falante ativo.
- 16 Entrada estéreo **AUX IN 1/8"** conecta uma fonte de áudio, tal como um aparelho de **MP3**, aparelho de **CD**, ou saída de áudio de computador como acompanhamento.
- 17 **DC IN** conecta o adaptador de alimentação **AC/DC** fornecido.
- 18 O botão **ON/OFF** habilita e desabilita o módulo de bateria.
- 19 Entrada estéreo **PHONES 1/8"** para fones de ouvido. Certifique-se de que o controlador de volume esteja abaixado antes de conectar e usar os fones de ouvido.
- 20 Tubo de montagem para conectar o módulo de bateria à armação da bateria.
- 21 Conector **DB25** para conectar os cabos fornecidos.

# XD8USB Getting started

## EN Getting started

1. Assemble the drum kit as shown in the assembly instructions, and tighten all connections.

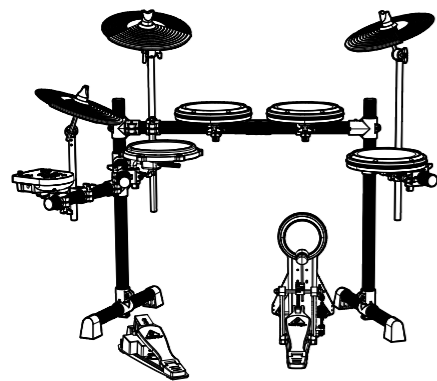

2. Connect the cables to the drum pads, cymbals and foot pedals, as shown in the hook-up diagram.
3. Connect headphones or make connections to any external sound equipment such as an external amplifier, or active speaker. See the hook-up diagram for some ideas.



4. Connect the power supply adapter to the local mains supply. This universal adapter can accept mains voltages from 100 VAC to 240 VAC. Connect the DC output to the drum module.
5. Do not turn on the drum module until all connections have been made.
6. Turn down the VOLUME control on the drum module, and turn on the POWER switch.



7. If you are using external sound equipment, turn it on after the drum module. At the end of the session, turn any external sound equipment off first.

## PLAYING

Play the kit and adjust the volume in your headphones or external sound system to a safe listening level.

Each drum head or cymbal can give different sounds depending on where it is hit:

<p><b>Crash and Ride</b></p> <p>Bow</p>
<p><b>Snare</b></p> <p>Head Rim</p>
<p><b>Toms</b></p> <p>Head</p>
<p><b>Hi-Hat</b></p> <p>Bow</p> <p>Bow Shot with: Pedal Open Pedal Closed</p> <p>Pedal Only: Press down for "Chick"</p>
<p><b>Kick</b></p> <p>Kick</p>

## KIT

1. Press KIT and the current kit number will be displayed.
2. Press + or – to select from 10 preset kits, or 5 user kits 11 to 15. Play each kit to hear how it sounds.



3. If required, press VOLUME and adjust the kit volume using + or –.



4. To save this as a new kit, press SAVE/REC and press + or – to choose from 11 to 15.



5. Press SAVE/REC again to save the new user kit.



## PATTERN

There are 40 different patterns available for practice. Pattern 41 is reserved for recording your own playing while in recording mode.

1. Press START/STOP to start the pattern.
2. Press PAT to display the current pattern number.

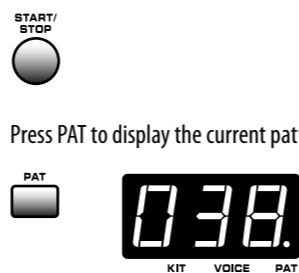

3. Press + or – to select a pattern.



4. To adjust the pattern volume, press VOLUME and adjust using + or –. (You can hear your drum playing better by turning down the pattern volume.)



5. Press TEMPO and the current tempo will be displayed. Press + or – to adjust.



## DRUM OFF

1. Press DRUM OFF to mute/unmute the drum track from the pattern play.



## VOICE

You can change the sound (voice) of each pad, and save your settings as a new user kit.

1. Press VOICE and the current voice number will be displayed.



2. Press the pad button of the drum or cymbal you want to change.

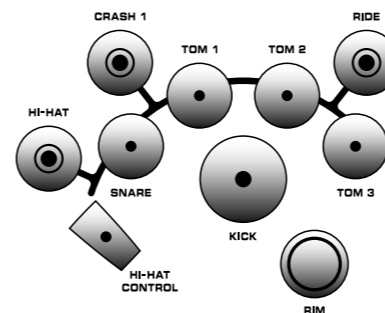

3. Press + or – to choose from 123 different sounds. Press the pad to listen. Note that the Hi-Hat has four options.



4. If required, press VOLUME and adjust the voice volume using + or –.



5. When you like the way the pads sound, save this as a new user kit. Press SAVE/REC and press + or – to choose from 11 to 15.



6. Press SAVE/REC again to save the new user kit.



## CLICK

1. Press CLICK to start the metronome and display the current signature.



2. Press + or – to change the signature.



3. Press TEMPO to display the current tempo.



4. Press + or – to adjust the tempo.



5. Press CLICK again to stop the metronome.



## Recording

1. Press-and-hold SAVE/REC to enter recording mode.
2. If desired, press + or – to select a kit.
3. Press START/STOP and recording will begin in a few seconds.
4. Play the drum kit, and your playing will be recorded as pattern 41.

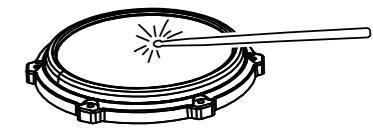

5. Press START/STOP again to stop the recording.



## Playback

6. While Pattern 41 is displayed, press START/STOP to play the recording.
7. To play your recording later, press PAT and press + or – to select pattern number 41.



# XD8USB Puesta en marcha

## ES Paso 3: Puesta en marcha

1. Monte el kit de batería tal como le mostramos en las instrucciones de montaje y realice y asegure todas las conexiones.

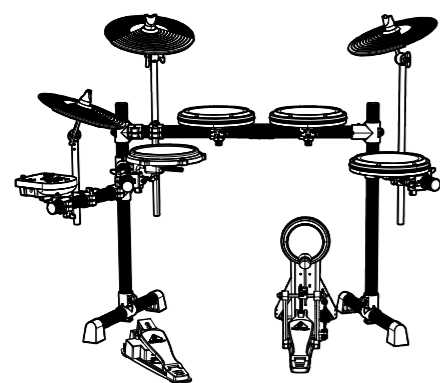

2. Conecte los cables a los parches, platillos y pedales, tal como aparece en el diagrama de conexión.
3. Conecte unos auriculares o realice las conexiones necesarias a un equipo de sonido exterior como puede ser un amplificador exterior o unos altavoces activos. Vea algunos ejemplos en los diagramas de conexión.

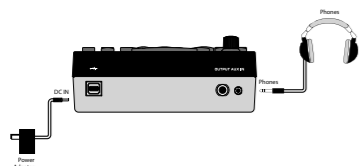

4. Conecte el adaptador de corriente a una salida de corriente alterna. Este adaptador universal puede admitir cualquier voltaje entre **100 y 240 V CA**. Conecte la salida **DC** a la toma del módulo de batería.
5. No encienda el módulo de batería hasta que haya realizado todas las conexiones.
6. Baje al mínimo el control **VOLUME** del módulo de batería y encienda la unidad con su interruptor **POWER**.

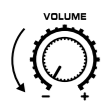

7. Si está usando un equipo de sonido externo, enciéndalo siempre después de encender este módulo de sonido. Al final de la sesión, recuerde apagar siempre primero todos los aparatos externos.

## REPRODUCCIÓN

Toque con el kit y ajuste el volumen de sus auriculares o sistema de sonido externo a un nivel de escucha seguro.

Cada parche o platillo puede darle sonidos distintos dependiendo de dónde golpee:

<p><b>Crash and Ride</b></p> <p>Bow</p>
<p><b>Snare</b></p> <p>Head</p> <p>Rim</p>
<p><b>Toms</b></p> <p>Head</p>
<p><b>Hi-Hat</b></p> <p>Bow</p> <p>Bow Shot with: Pedal Open Pedal Closed</p> <p>Pedal Only: Press down for "Chick"</p>
<p><b>Kick</b></p> <p>Kick</p>

## KIT

1. Pulse **KIT** y en pantalla aparecerá el número del kit activo.



2. Pulse + o - para elegir entre los 10 kits prefijados, o los 5 kits de usuario (11 a 15). Toque con cada kit para escuchar qué sonidos produce.



3. Si es necesario, pulse **VOLUME** y ajuste el volumen del kit usando + o -.



4. Para almacenar esta configuración como un nuevo kit, pulse **SAVE/REC** y después + o - para elegir una posición entre la 11 y la 15.



5. Pulse de nuevo **SAVE/REC** para almacenar el nuevo kit de usuario.



## PATTERN

Dispone de 40 patrones distintos para ensayar. El patrón 41 está reservado para la grabación de su propia interpretación cuando esté en el modo de grabación.

1. Pulse **START/STOP** para iniciar el patrón.



2. Pulse **PAT** para visualizar el número de patrón activo.



3. Pulse + o - para elegir un patrón.



4. Si quiere ajustar el volumen del patrón, pulse **VOLUME** y ajuste el valor usando + o -.



5. Pulse **TEMPO** y verá en pantalla el valor del tempo activo. Pulse + o - para ajustarlo.



## DRUM OFF

1. Pulse **DRUM OFF** si quiere anular/reactivar la pista de batería del patrón que esté siendo reproducido.



## VOICE

Puede cambiar el sonido (voz) de cada parche y almacenar sus ajustes como un nuevo kit de usuario.

1. Pulse **VOICE** para ver en pantalla el número de voz activa.



2. Pulse el botón de parche del tambor o platillo que quiera cambiar.

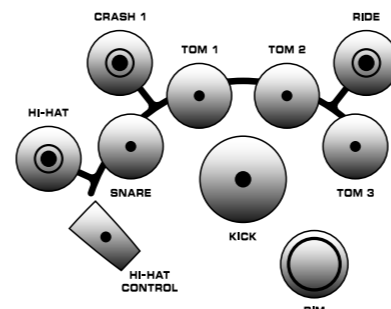

3. Pulse + o - para elegir entre 123 sonidos distintos. Pulse sobre el parche para escuchar el sonido. Tenga en cuenta que el **Hi-Hat** tiene cuatro opciones.



4. Si es necesario, pulse **VOLUME** y ajuste el volumen de la voz usando + o -.



5. Cuando haya quedado satisfecho con la forma en la que suenan los parches, almacene esa configuración como un nuevo kit de usuario. Pulse **SAVE/REC** y pulse + o - para elegir entre el 11 y el 15.



6. Pulse de nuevo **SAVE/REC** para almacenar el nuevo kit de usuario.



## CLICK

1. Pulse **CLICK** para poner en marcha el metrónomo y ver el tipo de ritmo activo.



2. Pulse + o - para cambiar el tipo de ritmo.



3. Pulse **TEMPO** para visualizar el tempo activo.



4. Pulse + o - para ajustar el tempo.



5. Pulse de nuevo **CLICK** si quiere detener el metrónomo.



## Grabación

1. Mantenga pulsado **SAVE/REC** para acceder al modo de grabación.



2. Si quiere, pulse + o - para elegir otro kit.



3. Pulse **START/STOP** y la grabación comenzará en unos pocos segundos.



4. Toque con el kit y su interpretación será grabada como el patrón 41.

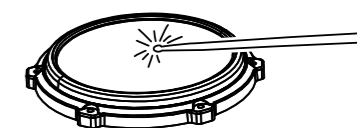

5. Pulse de nuevo **START/STOP** para detener la grabación.



## Reproducción

6. Mientras esté activo en pantalla el patrón 41, pulse **START/STOP** para reproducir su grabación.



7. Si quiere reproducir su grabación más adelante, deberá pulsar entonces **PAT** y + o - para elegir el número de patrón 41.

# XD8USB Mise en oeuvre

## FR Etape 3 : Mise en oeuvre

1. Assemblez la batterie comme indiqué dans les instructions de montage. Veillez à bien serrer tous les éléments.

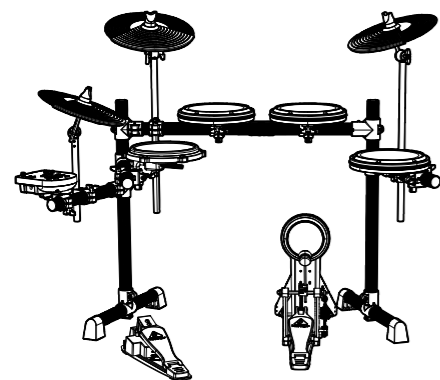

2. Connectez les câbles aux Pads, cymbales et pédales, comme indiqué dans le schéma de câblage.
3. Connectez votre casque et vos appareils de sonorisation externes tels qu'un amplificateur ou une enceinte active. Le schéma de câblage vous indique quelques exemples.



4. Connectez l'adaptateur secteur à une prise de courant. Cet adaptateur universel peut recevoir toutes les tensions de **100 Vca à 240 Vca**. Connectez l'adaptateur au module de son.
5. Ne mettez pas le module sous tension avant d'avoir effectué toutes les connexions.
6. Placez le **VOLUME** du module au minimum puis placez l'appareil sous tension.



7. Si vous utilisez des appareils de sonorisation externes, placez-les sous tension après le module. Lorsque votre session est terminée, éteignez tous les appareils externes avant le module.

## UTILISATION

Jouez de votre batterie et réglez le volume du casque ou du système de sonorisation afin d'obtenir un niveau d'écoute confortable.

Chaque Pad ou cymbale peut produire un son différent en fonction de la zone de frappe :

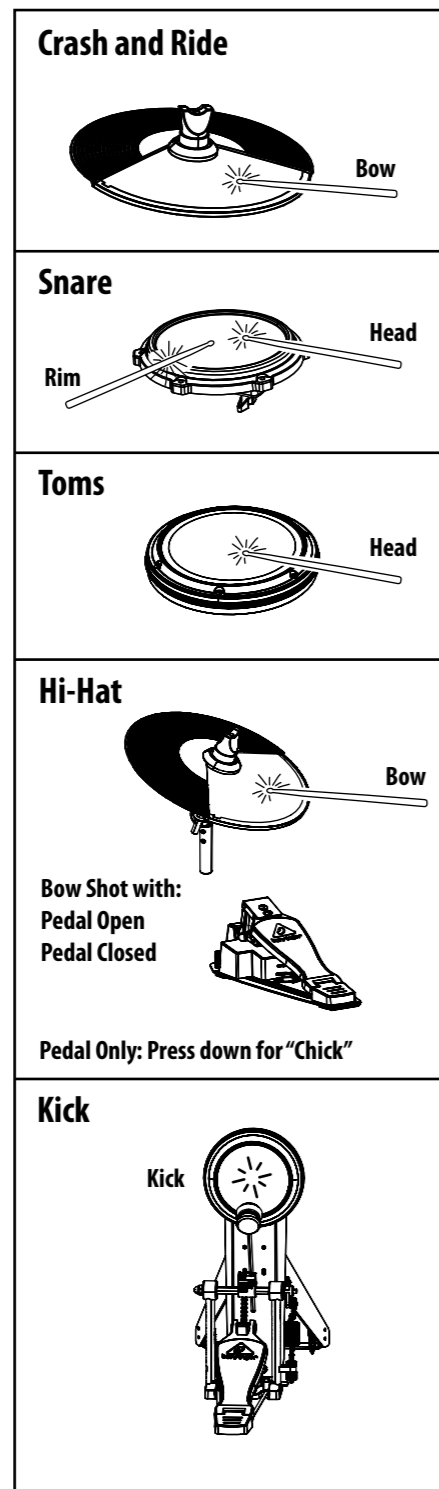

## KIT

1. Appuyez sur **KIT** pour afficher le numéro du Kit en cours d'utilisation.



2. Appuyez sur + ou – pour effectuer votre sélection parmi les 10 kits préconfiguré ou les 5 kits d'utilisateur (11 à 15). Jouez de chaque kit pour prendre connaissance des sons disponibles.



3. Si nécessaire, appuyez sur **VOLUME** et réglez le volume du Kit en utilisant + ou –.



4. Pour sauvegarder les modifications dans un nouveau kit, appuyez sur **SAVE/REC** puis utilisez + ou – pour sélectionner l'un des kits 11 à 15.



5. Appuyez sur **SAVE/REC** à nouveau pour sauvegarder le nouveau kit d'utilisateur.



## PATTERN

40 Patterns différents sont disponibles pour vous entraîner. Le Pattern 41 sert uniquement à enregistrer votre session en mode d'enregistrement (Recording).

1. Appuyez sur **START/STOP** pour lancer la lecture du Pattern.



2. Appuyez sur **PAT** pour afficher le numéro du Pattern en cours d'utilisation.



3. Appuyez sur + ou – pour sélectionner un Pattern.



4. Pour régler le volume du Pattern, appuyez sur **VOLUME** et effectuez les réglages avec + ou –. (Vous entendrez mieux la batterie en baissant le volume du Pattern.)



5. Appuyez sur **TEMPO** pour afficher le tempo utilisé. Utilisez + ou – pour effectuer vos réglages.



## DRUM OFF

1. Appuyez sur **DRUM OFF** pour couper/activer la piste de batterie du Pattern.



## VOICE

Vous pouvez modifier le son (Voice) de chaque Pad et sauvegarder les réglages dans un nouveau kit d'utilisateur.

1. Appuyez sur **VOICE** pour afficher le numéro du son en cours d'utilisation.



2. Appuyez sur le bouton correspondant au Pad ou à la cymbale dont vous souhaitez modifier le son.

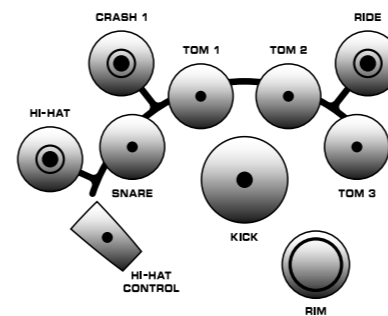

3. Appuyez sur + ou – pour faire votre choix parmi 123 sons différents. Appuyez sur le bouton du Pad pour écouter le son. Notez que le **Hi-Hat** propose quatre options.



4. Si nécessaire, appuyez sur **VOLUME** et réglez le volume du son en utilisant + ou –.



5. Lorsque le son de vos Pads vous convient, vous pouvez sauvegarder la configuration dans un nouveau kit d'utilisateur. Appuyez sur **SAVE/REC** et utilisez + ou – sélectionner l'un des Kits 11 à 15.



6. Appuyez sur **SAVE/REC** à nouveau pour sauvegarder le nouveau kit d'utilisateur.



## CLICK

1. Appuyez sur **CLICK** pour activer le métronome et afficher la signature rythmique en cours d'utilisation.



2. Appuyez sur + ou – pour modifier la signature.



3. Appuyez sur **TEMPO** pour afficher le tempo utilisé.



4. Appuyez sur + ou – pour modifier le tempo.



5. Appuyez à nouveau sur **CLICK** pour arrêter le métronome.



## Enregistrement

1. Maintenez la touche **SAVE/REC** enfoncée pour passer en mode d'enregistrement.



2. Si vous le souhaitez, appuyez sur + ou – pour sélectionner un kit.



3. Appuyez sur **START/STOP**. L'enregistrement se lance quelques secondes plus tard.



4. Votre session est enregistrée en tant que Pattern 41.

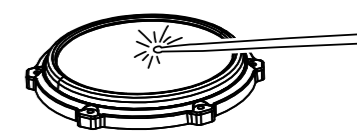

5. Appuyez à nouveau sur **START/STOP** pour arrêter l'enregistrement.



## Lecture

6. Lorsque le Pattern 41 est affiché, appuyez sur **START/STOP** pour lancer la lecture de l'enregistrement.



7. Pour lire l'enregistrement à un autre moment, appuyez sur **PAT** et utilisez + ou – pour sélectionner le Pattern numéro 41.

# XD8USB Erste Schritte

## DE Schritt 3: Erste Schritte

1. Bauen Sie das Drumkit entsprechend den Montage-Anleitungen zusammen und ziehen Sie alle Verbindungen fest.

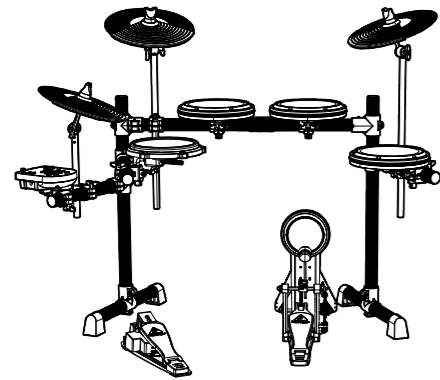

2. Verbinden Sie die Kabel wie im Verkabelungsdiagramm gezeigt mit den Drumpads, Becken und Fußpedalen.
3. Schließen Sie Kopfhörer oder externe Soundsysteme wie Verstärker oder Aktivboxen an. Das Verkabelungsdiagramm zeigt verschiedene Möglichkeiten.



4. Schließen Sie den Netzadapter an eine Netzsteckdose an. Der universelle Adapter akzeptiert Netzspannungen von **100 VAC** bis **240 VAC**. Verbinden Sie den **DC**-Ausgang mit dem Drummodul.
5. Schalten Sie das Drummodul erst ein, wenn alle Anschlüsse hergestellt sind.
6. Drehen Sie den **VOLUME**-Regler am Drummodul zurück und aktivieren Sie den **POWER**-Schalter.

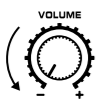

7. Schalten Sie externe Soundsysteme erst nach dem Drummodul ein. Schalten externe Soundsysteme am Ende der Session zuerst aus.

## SPIELEN

Spielen Sie auf dem Kit und stellen Sie die Lautstärke in den Kopfhörern oder am externen Soundsystem auf einen sicheren Abhörpegel ein.

Die einzelnen Trommeln und Becken erzeugen unterschiedliche Klänge, je nachdem wo man sie anschlägt:

<b>Crash and Ride</b>	Bow
<b>Snare</b>	Head Rim
<b>Toms</b>	Head
<b>Hi-Hat</b>	Bow <b>Bow Shot with:</b> Pedal Open Pedal Closed  <b>Pedal Only: Press down for "Chick"</b>
<b>Kick</b>	Kick

## KIT

1. Drücken Sie **KIT**, um die Nummer des aktuellen Drumkits anzuzeigen.
2. Drücken Sie **+** oder **-**, um unter 10 Preset-Kits oder den 5 User-Kits 11 bis 15 zu wählen. Spielen Sie jedes Kit, um zu hören, wie es klingt.



3. Drücken Sie nötigenfalls die **VOLUME**-Taste und stellen Sie die Kit-Lautstärke mit **+** oder **-** ein.

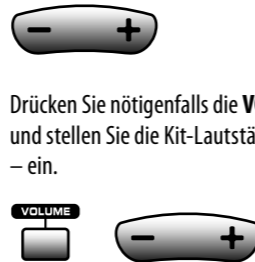

4. Um das neue Kit zu speichern, drücken Sie **SAVE/REC** und wählen anschließend mit **+** oder **-** eine Nummer zwischen 11 und 15.



5. Drücken Sie nochmals **SAVE/REC**, um das neue User-Kit zu speichern.



## PATTERN

Zum Üben sind 40 verschiedene Pattern verfügbar. Pattern 41 ist zum Aufnehmen der eigenen Performance im Aufnahmemodus reserviert.

1. Drücken Sie **START/STOP**, um das Pattern zu starten.
2. Drücken Sie **PAT**, um die Nummer des aktuellen Patterns anzuzeigen.
3. Drücken Sie **+** oder **-**, um ein Pattern zu wählen.

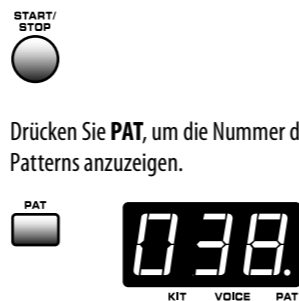

4. Zum Einstellen der Pattern-Lautstärke drücken Sie **VOLUME** und ändern den Pegel mit **+** oder **-**. (Um die eigene Drum-Performance besser zu hören, drehen Sie die Pattern-Lautstärke zurück.)



5. Drücken Sie **TEMPO**, um das aktuelle Tempo anzuzeigen. Drücken Sie **+** oder **-**, um das Tempo einzustellen.



## DRUM OFF

1. Drücken Sie **DRUM OFF**, um die Drumspur bei der Pattern-Wiedergabe stummzuschalten oder wieder hörbar zu machen.



## VOICE

Sie können den Sound (Voice) jedes Pads ändern und die Einstellung als neues User-Kit speichern.

1. Drücken Sie **VOICE**, um die Nummer der aktuellen Voice anzuzeigen.



2. Drücken Sie die Pad-Taste der Trommel oder des Beckens, die/das Sie ändern möchten.

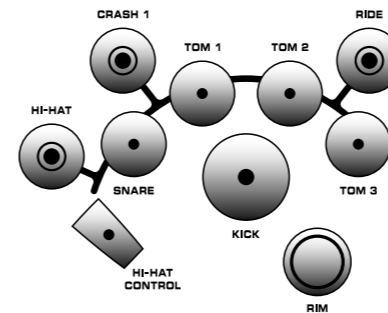

3. Drücken Sie **+** oder **-**, um unter 123 verschiedenen Sounds zu wählen. Zum Vorhören des Sounds drücken Sie das Pad. Hinweis: Die **Hi-Hat** bietet vier Optionen.



4. Drücken Sie nötigenfalls **VOLUME**, um mit **+** oder **-** die Lautstärke einzustellen.



5. Wenn Ihnen die Sounds der Pads gefallen, speichern Sie die Einstellungen als neues User-Kit. Drücken Sie **SAVE/REC** und wählen Sie dann mit **+** oder **-** eine der Nummern 11 bis 15.



6. Drücken Sie nochmals **SAVE/REC**, um das neue User-Kit zu speichern.



## CLICK

1. Drücken Sie **CLICK**, um das Metronom zu starten und die aktuelle Taktart anzuzeigen.



2. Drücken Sie **+** oder **-**, um die Taktart zu ändern.



3. Drücken Sie **TEMPO**, um das aktuelle Tempo anzuzeigen.



4. Drücken Sie **+** oder **-**, um das Tempo einzustellen.



5. Drücken Sie nochmals **CLICK**, um das Metronom zu stoppen.



## Aufnahme

1. Halten Sie **SAVE/REC** gedrückt, um in den Aufnahmemodus zu schalten.



2. Drücken Sie bei Bedarf **+** oder **-**, um ein Kit zu wählen.



3. Drücken Sie **START/STOP**. Die Aufnahme startet nach wenigen Sekunden.



4. Spielen Sie auf dem Drumkit. Ihre Performance wird als Pattern 41 aufgezeichnet.

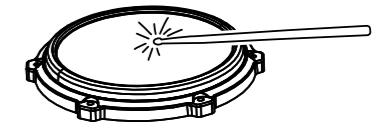

5. Drücken Sie nochmals **START/STOP**, um die Aufnahme zu beenden.

## Wiedergabe



6. Während Pattern 41 angezeigt wird, können Sie mit einem Druck auf **START/STOP** die Aufnahme abspielen.



7. Um die Aufnahme später abzuspielen, drücken Sie **PAT** und wählen mit **+** oder **-** die Pattern-Nummer 41.

# XD8USB Primeiros Passos

## PT Passo 3: Primeiros Passos

1. Monte a bateria conforme demonstrado nas instruções de montagem, e aperte todas as conexões.

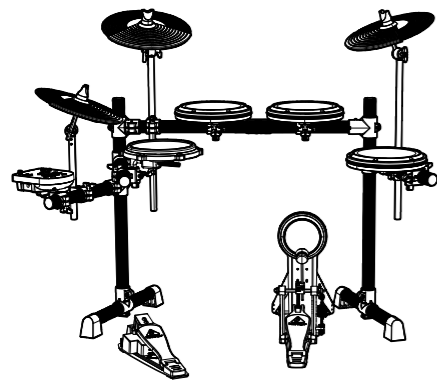

2. Conecte os cabos dos pads da bateria, pratos e pedais, conforme demonstrado no diagrama de montagem.
3. Conecte os fones de ouvido ou faça conexões com um equipamento de som externo, tal como um amplificador externo, ou alto-falante ativo. Verifique o diagrama de montagem para obter algumas ideias.

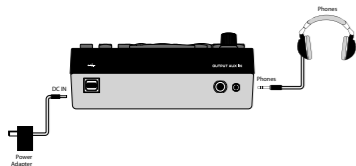

4. Conecte o adaptador de alimentação à alimentação da rede local. Este adaptador universal aceita tensões de rede de **100 VAC** a **240 VAC**. Conecte a saída **DC** ao módulo de bateria.
5. Não ligue o módulo de bateria até que todas as conexões tenham sido feitas.
6. Abaixar o controle de **VOLUME** no módulo de bateria, e ligue o botão **POWER**.



7. Se estiver usando equipamento de som externo, ligue-o depois do módulo de bateria. Ao final da sessão, desligue todos os equipamentos de som externo primeiro.

## PARA TOCAR

Toque o kit e coloque o volume dos seus fones de ouvido ou sistema de som externo em um nível de volume seguro.

Cada pele de tambor ou prato é capaz de oferecer sons diferentes dependendo de onde a baqueta bata:

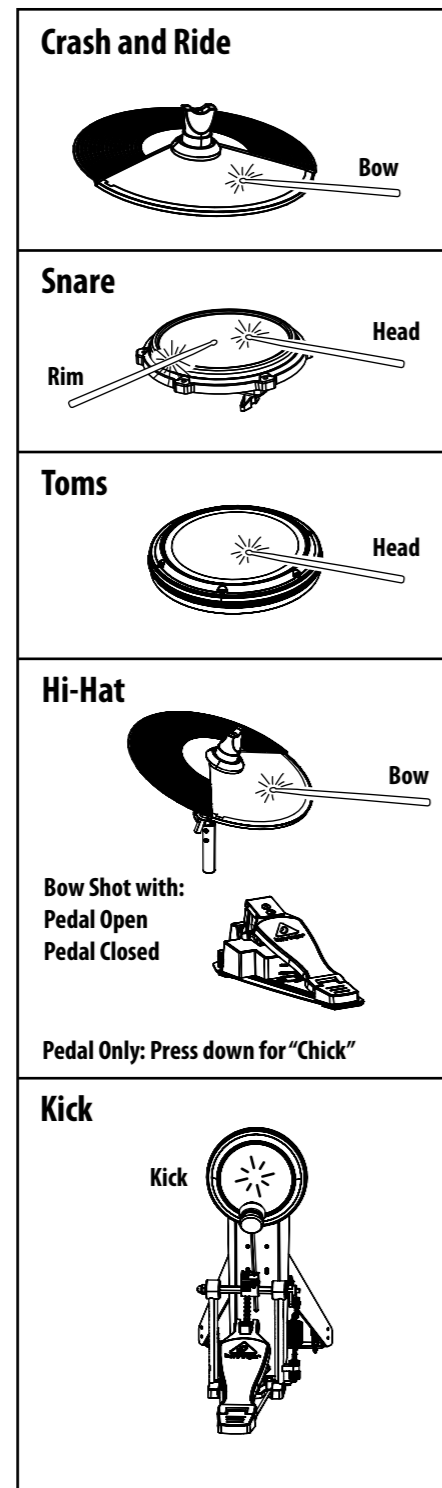

## KIT

1. Ao apertar **KIT** o número de kit atual será exibido.



2. Aperte + ou - para selecionar um dos 10 kits de preset, ou 5 kits de usuários 11 a 15. Toque cada kit para ouvir seu som.



3. Se necessário, aperte **VOLUME** e ajuste o volume do kit usando + or -.



4. Para salvar isso como um novo kit, aperte **SAVE/REC** e aperte + ou - para escolher entre 11 e 15.



5. Aperte **SAVE/REC** novamente para salvar o kit de usuário novo.



## PATTERN

Há 40 padrões diferentes disponíveis para prática. O padrão 41 fica reservado para sua gravação própria enquanto está no modo recoding (gravação).

1. Aperte **START/STOP** para começar o padrão.



2. Aperte **PAT** para exibir o número de padrão atual.



3. Aperte + ou - para selecionar um padrão.



4. Para ajustar o volume de padrão, aperte **VOLUME** e ajuste usando + ou -.  
(Você conseguirá ouvir melhor sua performance na bateria se abaixar o volume de padrão.)



5. Aperte **TEMPO** e o tempo atual será exibido. Aperte + ou - para ajustar.



## DRUM OFF

1. Aperte **DRUM OFF** para habilitar ou desabilitar o modo mute da faixa de bateria do padrão play.



## VOICE

Pode-se modificar o som (voice) de cada pad, e salvar seus ajustes como um kit de usuário novo.

1. Aperte **VOICE** e o número de voice atual será exibido.



2. Aperte o botão pad do tambor ou prato que você queira modificar.

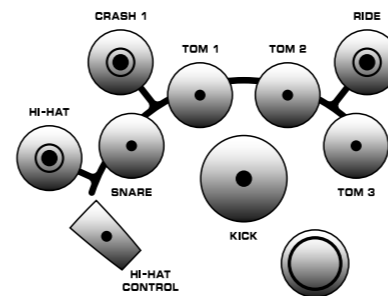

3. Aperte + ou - para escolher entre os 123 sons diferentes. Aperte o pad para ouvir. Observe que o **Hi-Hat** tem quatro opções.



4. Se necessário, aperte **VOLUME** e ajuste o volume do kit usando + or -.



5. Quando estiver gostando do som dos pads, salve-o como um kit de usuário novo. Aperte **SAVE/REC** e aperte + ou - para escolher entre 11 e 15.



6. Aperte **SAVE/REC** novamente para salvar o kit de usuário novo.



## CLICK

1. Aperte **CLICK** para iniciar o metrônomo e exibir a assinatura atual.



2. Aperte + ou - para mudar a assinatura.



3. Aperte **TEMPO** para exibir o tempo atual.



4. Aperte + ou - para ajustar o tempo.



5. Aperte **CLICK** novamente para parar o metrônomo.



## Gravação

1. Aperte e segure **SAVE/REC** para inserir o modo de gravação.



2. Se desejar, aperte + ou - para selecionar um kit.



3. Aperte **START/STOP** e a gravação será iniciada em alguns segundos.



4. Toque o kit de bateria, e sua performance será gravada como o padrão 41.

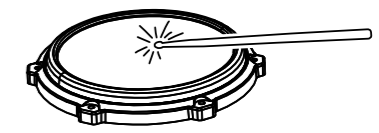

5. Aperte **START/STOP** novamente para parar a gravação.



## Playback

6. Enquanto o Padrão 41 é exibido, aperte **START/STOP** para tocar a gravação.



7. Para tocar sua gravação mais tarde, aperte **PAT** e aperte + ou - para selecionar o padrão número 41.



## XD8USB VOICES

KICKS	
1	Standard Kick 1
2	Standard Kick 2
3	Rock Kick 1
4	Rock Kick 2
5	Power Kick
6	Vintage Kick
7	Metal Kick
8	Jungle Kick
9	Jazz Kick 1
10	Jazz Kick 2
11	808 Kick
12	909 Kick
13	V Kick
14	Techno Kick
SNARES	
15	Standard Snare
16	Standard Snare Rim
17	Rock Snare 1
18	Rock Snare 1 Rim
19	Rock Snare 2
20	Rock Snare 2 Rim
21	Room Snare
22	Room Snare Rim
23	Vintage Snare
24	Vintage Snare Rim
25	Jungle Snare
26	Jungle Snare Rim
27	Fiesta Snare
28	Fiesta Snare Rim
29	Jazz Snare
30	Jazz Snare Rim
31	808 Snare
32	808 Snare Rim
33	909 Snare 1
34	909 Snare 1 Rim
35	909 Snare 2
36	808 Clap
37	Elektro V Snare
38	Elektro V Snare Rim
39	Elektro V Snare Noise

TOMS	
40	Rock Tom 1
41	Rock Tom 2
42	Rock Tom 3
43	Rock Tom 4
44	Rock Tom 5
45	Rock Tom 6
46	Vintage Tom 1
47	Vintage Tom 2
48	Vintage Tom 3
49	Vintage Tom 4
50	Vintage Tom 5
51	Vintage Tom 6
52	Tom Brush 1
53	Tom Brush 2
54	Tom Brush 3
55	Tom Brush 4
56	Tom Brush 5
57	Tom Brush 6
58	808 Tom 1
59	808 Tom 2
60	808 Tom 3
61	808 Tom 4
62	808 Tom 5
63	808 Tom 6
64	Electro Tom 1
65	Electro Tom 2
66	Electro Tom 3
67	Electro Tom 4
68	Electro Tom 5
69	Electro Tom 6
RIDE	
70	Rock Ride
71	Rock Ride Bell
72	Rock Ride Combo
73	Metal Ride
74	Metal Ride Bell
75	Metal Ride Combo
76	808 Ride

CRASH	
77	Rock Crash 1
78	Rock Crash 2
79	Vintage Crash
80	Metal Crash
81	Jungle Crash
82	Jazz Crash
83	808 Crash
HIHATS	
84	Rock HH Open
85	Classic HH Open
86	Jazz HH Open
87	808 HH Open
88	Rock HH Closed
89	Classic HH Closed
90	Jazz HH Closed
91	808 HH Closed
92	Rock HH Chick
93	Classic HH Chick
94	Jazz HH Chick
95	808 HH Chick

PERCUSSION	
96	High Bongo
97	Low Bongo
98	Mute High Conga
99	Open High Conga
100	Low Conga
101	High Timbale
102	Low Timbale
103	High Agogô
104	Low Agogô
105	Cabasa
106	Maracas
107	Short Whistle
108	Long Whistle
109	Short Güiro
110	Long Güiro
111	Claves
112	High Wood Block
113	Low Wood Block
114	Mute Cuica
115	Open Cuica
116	Mute Triangle
117	Open Triangle
118	Shaker
119	Jingle Bell
120	Bell Tree
121	Castagnets
122	Mute Surdo
123	Open Surdo

## Specifications

Input	
Type	1 x 1/8" stereo (Aux Input) 1 x Multi-Pin trigger connection
Frequency response	20 Hz – 20 kHz
Output	
Type	1 x 1/8" stereo (Phones) 1 x 1/4" TRS (Line Out)
Computer Bus Connectivity	
Type	USB MIDI, Type-B
Polyphony	
	64
Display	
Type	3 x 8-Segment-display
Power Supply	
Voltage	9 V
Power Consumption	4.5 W
Dimensions	
Dimensions	840 x 580 x 330 mm
Weight	16.28 kg

## XD8USB KITS

KIT	
1	Acoustic
2	Standard
3	Rock
4	Power
5	Jungle
6	Jazz
7	Brush
8	Electronic
9	808
10	House

EN

ES

FR

DE

PT

## Other important information

### EN Important information

**1. Register online.** Please register your new MUSIC Group equipment right after you purchase it by visiting behringer.com. Registering your purchase using our simple online form helps us to process your repair claims more quickly and efficiently. Also, read the terms and conditions of our warranty, if applicable.

**2. Malfunction.** Should your MUSIC Group Authorized Reseller not be located in your vicinity, you may contact the MUSIC Group Authorized Fulfiller for your country listed under "Support" at behringer.com. Should your country not be listed, please check if your problem can be dealt with by our "Online Support" which may also be found under "Support" at behringer.com. Alternatively, please submit an online warranty claim at behringer.com BEFORE returning the product.

**3. Power Connections.** Before plugging the unit into a power socket, please make sure you are using the correct mains voltage for your particular model. Faulty fuses must be replaced with fuses of the same type and rating without exception.

### ES Aspectos importantes

**1. Registro online.** Le recomendamos que registre su nuevo aparato MUSIC Group justo después de su compra accediendo a la página web behringer.com. El registro de su compra a través de nuestro sencillo sistema online nos ayudará a resolver cualquier incidencia que se presente a la mayor brevedad posible. Además, aproveche para leer los términos y condiciones de nuestra garantía, si es aplicable en su caso.

**2. Averías.** En el caso de que no exista un distribuidor MUSIC Group en las inmediaciones, puede ponerse en contacto con el distribuidor MUSIC Group de su país, que encontrará dentro del apartado "Support" de nuestra página web behringer.com. En caso de que su país no aparezca en ese listado, acceda a la sección "Online Support" (que también encontrará dentro del apartado "Support" de nuestra página web) y compruebe si su problema aparece descrito y solucionado allí. De forma alternativa, envíenos a través de la página web una solicitud online de soporte en periodo de garantía ANTES de devolvernos el aparato.

**3. Conexiones de corriente.** Antes de enchufar este aparato a una salida de corriente, asegúrese de que dicha salida sea del voltaje adecuado para su modelo concreto. En caso de que deba sustituir un fusible quemado, deberá hacerlo por otro de idénticas especificaciones, sin excepción.

### FR Informations importantes

**1. Enregistrez-vous en ligne.** Prenez le temps d'enregistrer votre produit MUSIC Group aussi vite que possible sur le site Internet behringer.com. Le fait d'enregistrer le produit en ligne nous permet de gérer les réparations plus rapidement et plus efficacement. Prenez également le temps de lire les termes et conditions de notre garantie.

**2. Dysfonctionnement.** Si vous n'avez pas de revendeur MUSIC Group près de chez vous, contactez le distributeur MUSIC Group de votre pays : consultez la liste des distributeurs de votre pays dans la page "Support" de notre site Internet behringer.com. Si votre pays n'est pas dans la liste, essayez de résoudre votre problème avec notre "aide en ligne" que vous trouverez également dans la section "Support" du site behringer.com. Vous pouvez également nous faire parvenir directement votre demande de réparation sous garantie par Internet sur le site behringer.com AVANT de nous renvoyer le produit.

**3. Raccordement au secteur.** Avant de relier cet équipement au secteur, assurez-vous que la tension secteur de votre région soit compatible avec l'appareil. Veillez à remplacer les fusibles uniquement par des modèles exactement de même taille et de même valeur électrique — sans aucune exception.

### DE Weitere wichtige Informationen

**1. Online registrieren.** Bitte registrieren Sie Ihr neues MUSIC Group-Gerät direkt nach dem Kauf auf der Website behringer.com. Wenn Sie Ihren Kauf mit unserem einfachen online Formular registrieren, können wir Ihre Reparaturanträge schneller und effizienter bearbeiten. Lesen Sie bitte auch unsere Garantiebedingungen, falls zutreffend.

**2. Funktionsfehler.** Sollte sich kein MUSIC Group Händler in Ihrer Nähe befinden, können Sie den MUSIC Group Vertrieb Ihres Landes kontaktieren, der auf behringer.com unter „Support“ aufgeführt ist. Sollte Ihr Land nicht aufgelistet sein, prüfen Sie bitte, ob Ihr Problem von unserem „Online Support“ gelöst werden kann, den Sie ebenfalls auf behringer.com unter „Support“ finden. Alternativ reichen Sie bitte Ihren Garantieanspruch online auf behringer.com ein, BEVOR Sie das Produkt zurücksenden.

**3. Stromanschluss.** Bevor Sie das Gerät an eine Netzsteckdose anschließen, prüfen Sie bitte, ob Sie die korrekte Netzspannung für Ihr spezielles Modell verwenden. Fehlerhafte Sicherungen müssen ausnahmslos durch Sicherungen des gleichen Typs und Nennwerts ersetzt werden.

### PT Outras Informações Importantes

**1. Registre-se online.** Por favor, registre seu novo equipamento MUSIC Group logo após a compra visitando o site behringer.com. Registrar sua compra usando nosso simples formulário online nos ajuda a processar seus pedidos de reparos com maior rapidez e eficiência. Além disso, leia nossos termos e condições de garantia, caso seja necessário.

**2. Funcionamento Defeituoso.** Caso seu fornecedor MUSIC Group não esteja localizado nas proximidades, você pode contatar um distribuidor MUSIC Group para o seu país listado abaixo de "Suporte" em behringer.com. Se seu país não estiver na lista, favor checar se seu problema pode ser resolvido com o nosso "Suporte Online" que também pode ser achado abaixo de "Suporte" em behringer.com. Alternativamente, favor enviar uma solicitação de garantia online em behringer.com ANTES da devolução do produto.

**3. Ligações.** Antes de ligar a unidade à tomada, assegure-se de que está a utilizar a voltagem correcta para o modelo em questão. Os fusíveis com defeito terão de ser substituídos, sem qualquer excepção, por fusíveis do mesmo tipo e corrente nominal.

## FEDERAL COMMUNICATIONS COMMISSION COMPLIANCE INFORMATION



Responsible Party Name: **MUSIC Group Services NV Inc.**  
Address: **5270 Procyon Street  
Las Vegas, NV 89118  
USA**  
Phone Number: **+1 702 800 8290**

### XD8USB

complies with the FCC rules as mentioned in the following paragraph:

This equipment has been tested and found to comply with the limits for a Class B digital device, pursuant to part 15 of the FCC Rules. These limits are designed to provide reasonable protection against harmful interference in a residential installation. This equipment generates, uses and can radiate radio frequency energy and, if not installed and used in accordance with the instructions, may cause harmful interference to radio communications. However, there is no guarantee that interference will not occur in a particular installation. If this equipment does cause harmful interference to radio or television reception, which can be determined by turning the equipment off and on, the user is encouraged to try to correct the interference by one or more of the following measures:

- Reorient or relocate the receiving antenna
- Increase the separation between the equipment and receiver
- Connect the equipment into an outlet on a circuit different from that to which the receiver is connected
- Consult the dealer or an experienced radio/TV technician for help

This device complies with Part 15 of the FCC rules. Operation is subject to the following two conditions:

- (1) this device may not cause harmful interference, and
- (2) this device must accept any interference received, including interference that may cause undesired operation.

### Important information:

Changes or modifications to the equipment not expressly approved by MUSIC Group can void the user's authority to use the equipment.

Dedicate Your Life to Music