

SubZero

DIGITAL WIRELESS MIC SYSTEM

USER MANUAL

SZW-100 / SZW-200





DIGITAL WIRELESS MIC SYSTEM



WARNING!

Do not open cover. No user-serviceable parts inside. Refer servicing to qualified service personnel. Do not place the product in a location near a heat source such as a radiator, or in an area subject to direct sunlight, excessive dust, mechanical vibration or shock. The product must not be exposed to dripping or splashing and no objects filled with liquids, such as vases, shall be placed on the product. No naked flame sources, such as lighted candles, should be placed on the product. Allow adequate air circulation and avoid obstructing vents (if present) to prevent internal heat build-up. The ventilation must not be impeded by covering the appliance with items such as newspapers, tablecloths, curtains etc. The mains plug is used to disconnect the appliance from the mains supply. Ensure that the mains outlet is easily-accessible and remove the plug from the mains outlet if you notice any abnormality with the appliance. If used improperly, batteries may explode or leak and cause damage or injury. In the interest of safety:

- Make sure you observe the correct polarity when replacing batteries
- Avoid using new batteries together with used ones
- Avoid mixing different types of batteries
- Remove batteries if the appliance is to remain unused for an extended period of time
- Never keep batteries together with metallic objects such as ballpoint pens, necklaces, hairpins, etc.

Used batteries must be disposed of in compliance with whatever regulations for their safe disposal that may be observed in the region in which you live. Batteries must not be exposed to excessive heat such as sunshine, fire or the like.

VAROVÁNÍ!

Nezakrývejte. Uvnitř nejsou žádné součásti opravitelné uživatelem. S požadavkem na servis se obražte na kvalifikované servisní oddělení. Neumisťujte produkt v blízkosti zdroje tepla, jako je radiátor, nebo na místo s přímým slunečním světlem, nadměrným pršením, mechanickými vibracemi nebo šokem. Produkt nesmí přijít do kontaktu s vodou a žádné objekty naplněné tekutinami, jako například vázy, by neměly být umístěny na produkt. Žádné zdroje otevřeného ohně, jako například svíčky, by neměly být umístěny na produkt. Umožněte dostatečnou cirkulaci vzduchu a vyhněte se obstrukci ventilátorů (pokud jsou přítomné) pro předjetí interního přehřívání. Ventilace nesmí být narušena překrytím zařízení výrobky jako např. noviny, kuchyňské utěrky, záclony apod. Hlavní kabel umožňuje odpojit zařízení od elektřiny. Ujistěte se, že hlavní napájecí výstup je snadno dostupný a odpojte kabel pokud zaznamenáte jakoukoliv abnormalitu na zařízení. Pokud je zařízení používáno nesprávně, baterie mohou explodovat nebo prosakovat a způsobit škodu nebo zranění. V zájmu bezpečnosti postupujte následovně:

- Ujistěte se, že baterie jsou v správné polaritě při jejich výměně
- Vyhybejte se používání nových baterií se starými
- Vyhybejte se používání různých typů baterií
- Baterie vyjměte ze zařízení, pokud není používáno po delší dobu
- Nikdy nedržte baterii v blízkosti železných objektů jako kulíčkové pero, náhrdelník, sponky a pod.

Použitá baterie musí být zlikvidovány v souladu s regulacemi toho daného území na kterém žijete. Baterie nesmí být vystaveny nadměrnému teplu, jako například slunečnímu záření, ohni a podobně.

DVARSEL!

Dækslet må ikke åbnes. Ingen bruger-udskeftelige dele indeni. Overlad service til kvalificeret service personale. Placer ikke produktet i nærheden af varmekilder såsom en radiator eller i direkte sollys, meget støv, mekaniske vibrationer eller stød. Produktet må ikke udsættes for vand eller stænk, og ingen genstande fyldt med væsker, f.eks. vaser, må anbringes på produktet. Må ikke placeres nær åben ild, tændte stearinlys må ikke placeres på produktet. Vær sikker på at der er tilstrækkelig luftcirkulation og undgå at dække ventilatorer (hvis der er nogen) for at undgå at produktet bliver varmt. Ventilatorerne må ikke blokeres med overdækning af apparatet med genstande som aviser, dug, gardiner osv. Stikket bruges til at afbryde apparatet fra strømmen. Sikre at stikkontakten er let tilgængelig, og fjern stikket fra stikkontakten, hvis du bemærker noget unormalt med apparatet. Hvis denne bruges forkert så kan batterierne eksplodere eller lække og forårsage skader. Af hensyn til sikkerheden:

- Sørg for at overholde den korrekte polaritet, når du udskifter batterierne
- Undgå at bruge nye batterier sammen med brugte batterier
- Undgå at blande forskellige typer af batterier
- Fjern batterierne, hvis apparatet ikke bliver brugt i en længere periode
- Opbevar aldrig batterier sammen med metalgenstande såsom kuglepenne, halskæder, hårnåle osv.

Brugte batterier skal bortskaffes i overensstemmelse med reglerne for sikker bortskaffelse i det område hvor du bor. Batterier må ikke udsættes for stærk varme som direkte sollys, ild eller lignende.

WAARSCHUWING!

Maak de behuizing niet open. Dit toestel bevat geen onderdelen die door de gebruiker kunnen worden vervangen. Laat onderhoud over aan bevoegd onderhoudspersoneel. Plaats het product niet in de buurt van een hittebron zoals een radiator of in direct zonlicht of in een stofrijke omgeving, mechanische vibratie of schok. Plaats het product niet in de buurt van spatende of lekkende voorwerpen gevuld met een vloeistof zoals bijvoorbeeld een vaas. Er mogen geen open vlammen zoals aangestoken kaarsen op de apparatuur worden geplaatst. Zorg om overhitting te voorkomen voor voldoende ventilatie en bellemmer ventilatorroosters niet. Bedek het product niet met dingen zoals kranten, tafellakens, gordijnen etc. De stekker van dit apparaat wordt gebruikt om het apparaat aan en uit te zetten. Zorg ervoor dat het stopcontact gemakkelijk bereikbaar is en haal de stekker uit het stopcontact als u enige onregelmatigheid ondervindt. Bij onjuist gebruik kunnen de batterijen exploderen of lekken en zo schade of verwondingen aanbrengen. in het belang van de

- Zorg dat u de juiste batterijen gebruikt
- Vermijd nieuwe met oude batterijen samen te gebruiken.
- Vermijd verschillende soorten batterijen samen te gebruiken.
- Verwijder batterijen als het apparaat een lange tijd niet gebruikt wordt.
- Bewaar batterijen nooit met metalen voorwerpen zoals ballpoint pennen, kettingen, haarspeldes.

Verwijder de lege batterijen overeenkomstig de reglementen die in uw land in effect zijn. Batterijen mogen niet vrijgesteld worden aan extreme hitte zoals zonneshijn of vuur.

VAROITUS!

Älä avaa kantta. Ei sisällä käyttäjä-huollettavia osia. Huollot saa suorittaa vain pätevä huoltomies. Älä säilytä tuotetta minkään kuumen lähellä kuten patteri tai suorassa auringonpaisteessa, pölyisessä, mekaanisessa värinässä tai iskussa. Tuotetta ei saa altistaa tipuvalle tai loiskeelle tai nesteitä sisältäviä tuotteita kuten maljakko eivät saa olla tuoteen lähetyksillä. Avotulia kuten sytytetty kynttilä ei saa olla tuoteen päällä. Salli riittävä ilmankierto ja vältä tuuletusaukkojen tukkiminen (jos sellaisia on olemassa) estämään sisäisen lämmön muodostumisen. Tuuletusta ei saa estää peittämällä laite esineillä, kuten sanomalehdillä, pöytäliinoilla, verhoilla jne. Verkkovirtapistoketta käytetään irrottamaan laite verkkovirrasta. Varmista, että pistorasia on helposti saatavilla ja irrota pistotulppa pistorasiasta, jos havaitset jotain epänormaalia laitteessa. Jos laitetta käytetään väärin, akut voivat räjähtää tai tuoutaa ja aiheuttaa vaurioita tai vammoja. Turvallisuuden vuoksi:

EN

- Varmista, että paristot on vaihdettu oikein
- Älä käytä uusia paristoja yhdessä vanhojenkanssa
- Vältä erilaisten paristojen sekoittamista
- Poista paristot, jos laitetta ei käytetä pitkään aikaan
- Älä koskaan pidä akkuja yhdessä metallisten esineiden kanssa, kuten kuulakärkikynät, kaulakorut, huusneulat jne.

Käytetyt paristot on hävitettävänuodattaen turvallisuus käsitteily koskevia määräyksiä alueelasi. Paristoja ei saa altistaa lämmölle kuten auringonpaiste tai tuli tai vastaava.

ATTENTION!

Ne pas ouvrir le couvercle. Aucune pièce interne réparable par l'utilisateur. Confier la réparation a du personnel de réparation qualifié. Ne pas laisser l'appareil a proximité d'une source de chaleur telle qu'un radiateur, dans un endroit directement exposé aux rayons du soleil, trop poussiéreux, ou pouvant subir des chocs mécaniques. L'appareil ne doit pas être exposé aux gouttes d'eau et aux éclaboussures, et aucun objet rempli de liquide, tel qu'un vase, ne doit être posé dessus. Ne placer aucune source de flamme nue, telle qu'une bougie allumée, sur l'appareil. Assurer une circulation d'air suffisante et éviter d'obstruer les fentes (le cas échéant) afin d'éviter une surchauffe interne. La ventilation ne doit pas être bloquée en couvrant l'appareil avec des objets tels que des journaux, des nappes, des rideaux, etc. La prise secteur est utilisée comme dispositif de débranchement. La prise murale doit être facile d'accès, et en cas d'anomalie de l'appareil, débrancher la prise de courant au niveau de la prise murale. Si elles ne sont pas manipulées correctement, les piles risquent de couler ou d'exploser, et occasionner des dégâts matériels ou des blessures. Par mesure de sécurité :

- Respecter la polarité lors du changement des piles
- Éviter d'utiliser des piles neuves et des piles usagées en même temps
- Éviter d'utiliser des types de piles différents en même temps
- Si l'appareil doit rester inutilisé pendant une longue période, retirer les piles
- Ne jamais mettre les piles en contact avec des objets métalliques tels que des stylos à bille, des colliers, épingles à cheveux, etc.

Les piles usagées doivent être éliminées conformément aux réglementations nationales spécifiques. Les piles ne doivent pas être exposées à des sources de chaleur excessive telle que les rayons du soleil, le feu, etc.

FR

WARNUNG!

Öffnen Sie nicht das Gehäuse. Im Inneren befinden sich keine vom Benutzer zu wartenden Teile. Überlassen Sie Wartungsarbeiten qualifiziertem Fachpersonal. Stellen Sie das Produkt nicht an einen Ort in der Nähe einer Wärmequelle wie etwa eines Heizkörpers oder in einem Bereich mit direktem Sonnenlicht, übermäßigem Staub, mechanischen Vibrationen oder Stößen. Schützen Sie das Produkt vor tropfenden oder spritzenden Flüssigkeiten, und stellen Sie keine mit Flüssigkeiten gefüllten Gegenstände wie Vasen auf das Produkt. Öffene Feuerquellen wie Kerzen dürfen nicht auf dem Gerät abgestellt werden. Sorgen Sie für eine ausreichende Luftzirkulation und vermeiden Sie, dass die Lüftungsschlitze (falls vorhanden) abgedeckt werden, um einen internen Wärmestau zu verhindern. Die Belüftung darf nicht durch Abdecken des Gerätes mit Gegenständen wie Zeitungen, Tischdecken, Vorhängen usw. blockiert werden. Der Netzstecker dient zum Trennen des Gerätes vom Netz. Vergewissern Sie sich, dass die Steckdose leicht zugänglich ist, und ziehen Sie den Stecker aus der Steckdose, wenn Sie eine Anomalie mit dem Gerät bemerken. Bei unsachgemäßer Verwendung können Batterien explodieren oder auslaufen und Schäden oder Verletzungen verursachen. Im Interesse der Sicherheit:

- Achten Sie beim Austausch der Batterien auf die richtige Polarität.
- Vermeiden Sie es, neue Batterien zusammen mit gebrauchten Batterien zu verwenden.
- Vermeiden Sie es, verschiedene Batterietypen zu mischen.
- Entfernen Sie die Batterien, wenn das Gerät über einen längeren Zeitraum nicht benutzt wird.
- Bewahren Sie niemals Batterien zusammen mit metallischen Objekten wie Kugelschreibern, Halsketten, Haarnadeln usw. auf.

Gebrauchte Batterien müssen entsprechend den in Ihrer Region geltenden gesetzlichen Vorschriften entsorgt werden. Batterien dürfen nicht extremer Hitze wie Sonnenschein, Feuer oder dergleichen ausgesetzt werden.

DE

AVVERTIMENTO!

Non aprire il coperchio. Se fosse necessario, riferirsi ad un esperto. Non esporre il prodotto a fonti di calore, luce del sole diretta, polvere, vibrazioni meccaniche o altri possibili shock. Non esporre il prodotto a perdite di liquido o a spruzzi. Non appoggiare nessun oggetto contenente acqua sul prodotto. Non esporre il prodotto a fuoco, candele o oggetti simili. Assicurarsi la circolazione dell'aria e non ostruire le ventole, se presenti, per evitare il surriscaldamento. La ventilazione non deve subire impedimenti dovuti a giornali, tovaglie, tende, ecc. La spina principale viene utilizzata per disconnettere il prodotto dalla principale fonte di energia. Assicurarsi che la spina sia facilmente accessibile e disconnettere l'unità nel caso si notassero dei difetti di funzionamento. Se utilizzate in modo improprio, le batterie possono esplodere o perdere liquido e causare danni o iniezioni. Per la vostra sicurezza:

- Fate in modo di rispettare la polarità quando le batterie vengono sostituite
- Evitare di combinare batterie vecchie e nuove
- Evitare di combinare differenti modelli di batterie
- Rimuovere le batterie se il prodotto rimane inutilizzato per lunghi periodi di tempo
- Non avvicinare mai le batterie a oggetti metallici quali penne a sfera, collane, spille, ecc.

E' necessario disporre delle batterie usate secondo le regole stabilite nel paese in cui vivete. Le batterie non devono essere esposte a fonti di calore eccessive come fuoco, luce del sole, ecc.

IT

ADVASEL!

Ikke åpne dekslet. Inneholder ingen deler som brukes. Overlat reparaasjon til kvalifisert servicepersonell. Ikke plasser produktet i nærheten av varmekilder som f.eks. en radiator, eller i områder som er utsatt for direkte sollys, mye støv, mekanisk vibrasjon eller støt. Produktet må ikke utsettes for drypping eller spruting, og gjenstander som er fylt med væsker, som f.eks. vaser, skal ikke plasseres på produktet. Åpne flammer, som f.eks. tente lys, bør ikke plasseres på produktet. Tillat tilstrekkelig luft sirkulasjon og unngå å blokkere ventilatorer (hvis tilstede) for å forhindre intern varmeoppsamling. Pass på at ventilasjon ikke hindres ved å unngå å dekke apparatet med ting som aviser, borddugger, gardiner osv. Stikkontakten brukes til å koble apparatet fra strømforsyningen. Forsikre deg om at stikkontakten er lett tilgjengelig og ta støpelet ut av stikkontakten hvis du oppdager uregelmessigheter under bruk av apparatet. Hvis feilaktig bruk kan batteriene eksplodere, lekke, og forårsake skade. For sikkerhets skyld:

- Pass på at du følger riktig polaritet når du bytter batterier
- Unngå å bruke nye batterier sammen med brukte
- Unngå å blande forskjellige typer batterier
- Fjern batteriene hvis apparatet skal forbli ubrukt over en lengre periode
- Ikke oppbevar batteriene sammen med metalliske gjenstander som for eksempel kulepenn, halskjeder, hårnåler osv.

Brukte batterier må kastes i samsvar med gjeldende regelverk for trygg kasting i regionen du bor i. Batterier må ikke utsettes for høy varme som f.eks. solskinn, brann eller lignende.

NO

FI

OSTRZEŻENIE!

Nie otwieraj pokrywy. W środku nie ma części nadających się do naprawy przez użytkownika. Prosimy pozostawić serwis dla wyszkolonego personelu.

Nie umieszczaj produktu w pobliżu źródła ciepła, np. grzejnika, lub w bezpośrednim świetle słonecznym, kurzu, czy mechanicznym wibracjom.

Produkt ten nie może być eksponowany na kapanie lub chłapanie, a przedmioty wypełnione płynami, takie jak wazy, nie powinny być na nim umieszczane.

Źródła otwartego ognia, takie jak np. świece, nie powinny być umiejscowiane na produkcie.

Należy zapewnić odpowiednią wentylację i unikać blokowania otworów wentylacyjnych, aby uniknąć wewnętrznego wzrostu temperatury. Wentylacja nie powinna być utrudniana poprzez nakrywanie urządzenia gazetami, obrusami czy zasłonami.

Wtyczka sieciowa służy do odłączenia urządzenia od zasilania sieciowego. Należy upewnić się, że gniazdo sieciowe jest łatwo dostępne, a w razie wystąpienia nieprawidłowości w funkcjonowaniu urządzenia odłączyć je od zasilania sieciowego.

Jeżeli produkt jest używany nieprawidłowo, baterie mogą eksplodować lub przeciekać. W celu zachowania bezpieczeństwa należy:

- Upewnić się, że wymieniane baterie mają odpowiednią polaryzację
- Unikać jednoczesnego używania nowych i używanych baterii
- Unikać mieszania różnych typów baterii
- Usunąć baterie, jeżeli urządzenie nie będzie używane przez długi okres czasu.
- Nigdy nie przechowywać baterii razem z metalowymi obiektami, takimi jak długopisy kulkowe, naszyjniki, spinaki do włosów itd.

Zużytych baterii należy pozbyć się zgodnie z przepisami o bezpiecznym usuwaniu obowiązujących w zamieszkiwanym regionie.

Baterie nie mogą być wyeksponowane na nadmierne gorąco, jak np. słońce czy ogień.

ATENÇÃO!

Não abra a tampa. Não tente a reparação do instrumento por si. Dirija-se a pessoal qualificado. Não aproxime a uma fonte de calor excessivo ou exponha o produto à luz solar, poeira, vibração ou choque.

Não mantenha o produto num local húmido ou perto líquidos como vasos, etc.

Não aproxime o produto a fontes de fogo vivo, como velas.

Mantenha o produto num espaço suficientemente arejado de forma a evitar sobre-aquecimento. Não bloqueie a ventilação do instrumento, cobrindo-o com artigos como cortinas, toalhas de mesa ou jornais.

O transformador é utilizado para conectar e desconectar o artigo da principal fonte de energia.

Certifique-se que a ficha é facilmente acessível e que o artigo está devidamente ligado à corrente se detectar alguma anomalia com o funcionamento.

O uso indevido das pilhas poderá levar a explosão ou fugas resultando em graves acidentes. Para sua segurança, por favor:

- Verifique se a polaridade das pilhas está correcta
- Evite utilizar pilhas novas e antigas ao mesmo tempo
- Evite utilizar diferentes tipos de pilhas ao mesmo tempo
- Retire as pilhas do equipamento na eventualidade de inactividade por longo período de tempo
- Nunca aproxime as pilhas de objectos metálicos como pinos de cabelo, colares, brincos ou canetas, etc.

Pilhas usadas deverão ser descartadas de acordo com os regulamentos de reciclagem aplicáveis no seu local de residência.

Não exponha as baterias a calor excessivo como luz solar directa ou fogo vivo.

VÝSTRAHA!

Neotvárajte kryt. Vo vnútri nie sú žiadne súčasti, ktoré sú opraviteľné užívateľom. S požiadavkou na servis sa obráťte na kvalifikované servisné stredisko.

Nevystavujte produkt do blízkosti akéhokoľvek tepelného zdroja ako napr. radiátora, alebo do kontaktu so slnečným žiarením, nadmerným prašným prostredím, mechanickým vibráciám alebo šokom.

Produkt nesmie prísť do kontaktu s vodou a žiadny objekt naplnený vodou, ako napr. váza, nesmie byť umiestnený na produkt.

Žiadne výrobky s otvoreným ohňom, ako napr. sviečky, by nemali byť umiestnené na produkt.

Umožnite dostatočnú cirkuláciu vzduchu a zabráňte obštrukcii ventilačných otvorov (ak sú prítomné) kvôli prevencii vnútorného prehrievania. Ventilácia nesmie byť narušená prekrytím zariadenia výrobkami ako napr. noviny, kuchynské utierky, záclony a pod.

Hlavný kábel umožňuje odpojiť zariadenie od elektriny. Uistite sa, že hlavný napájací výstup je ľahko dostupný a odpojte kábel ak zaznamenáte akúkoľvek abnormalitu na zariadení.

Ak je zariadenie používané nesprávne, batérie môžu explodovať, alebo vytečť a spôsobí škodu alebo zranenie. V záujme bezpečnosti postupujte nasledovne:

- Uistite sa, že batérie sú v správnej polarite pri ich výmene
- Vyhybajte sa používaniu nových batérií so starými
- Vyhybajte sa používaniu rôznych typov batérií
- Batérie vyberte zo zariadenia v prípade ak nie je používaný po dlhšiu dobu
- Nikdy nedržte batérie v blízkosti železných objektov ako guľôčkové pero, náhrdelník, sponky a pod.

Použitá batérie musia byť zlikvidované v súlade s reguláciami toho daného územia na ktorom žijete. Batérie nesmú byť vystavené nadmernému teplu, ako napríklad slnečnému žiareniu, ohňu a podobne.

OPOZORILO!

Ne odpirajte pokrova. V notranjosti ni nobenih delov, ki jih uporabnik lahko sam popravlja. Popravilo prepustite usposobljenemu oseboju.

Ne postavljajte izdelka na lokacijo v bližini vira toplote, kot je radiator, ali na območje, ki je izpostavljen neposredni sončni svetlobi, pretiranemu prahu, mehanskim tresljajem ali udarcem.

Izdelek ne sme biti izpostavljen kapljanju ali brizganju in nobeni predmeti, napolnjeni z vodo, kot so vaze, se ne smejo postaviti na izdelek.

Nobenega od virov odprtega ognja, kot so vžgane sveče, se ne sme postavljati na izdelek. Zagotovite zadostno kroženje zraka in umaknite ovire na odprtinah (če obstajajo), zaradi preprečevanja kopičenja notranje toplote. Ventilacija se ne sme ovirati s prekrivanjem naprave s predmeti, kot so časopisi, prti, zavese itn.

Omrežni vtič se uporablja za izklop naprave iz električnega omrežja. Poskrbite, da je omrežna vtičnica zlahka dostopna in izvlecite vtič iz vtičnice, če opazite kakršno koli nepravilnost pri napravi.

V primeru nepravilne uporabe, baterije lahko eksplodirajo ali puščajo in povzročijo škodo ali poškodbe. V interesu varnosti:

- Poskrbite, da pazite na pravilno polarnost ob zamenjavi baterij
- Izogibajte se uporabi novih baterij skupaj z rabljenimi
- Izogibajte se mešanju različnih vrst baterij
- Odstranite baterije, če se naprava ne bo uporabljala za daljše časovno obdobje
- Nikoli ne hranite baterije skupaj s kovinskimi predmeti, kot so kemični svinčniki, verižice, lasnice, itn.

Rabljene baterije je potrebno odstraniti v skladu s katerimi koli predpisi za njihovo varno odlaganje, ki veljajo v regiji v kateri živite. Baterije ne smejo biti izpostavljene prekomerni vročini, kot je sonce, ogenj ali podobno.

PL

¡ADVERTENCIA!

ES

No abra la tapa. No intente reparar el aparato usted mismo. Llévelo a reparar por personal calificado. No coloque el aparato cerca de fuentes de calor excesivo o donde esté expuesto a luz solar directa, golpes, vibraciones o polvo.

Evite lugares expuestos a humedad. No ponga objetos llenos de líquidos en la superficie de este aparato.

No se deben colocar fuentes de llama desnuda, como velas encendidas, en la superficie de este aparato.

Mantenga suficiente espacio alrededor del aparato para permitir una ventilación adecuada. No obstruya o tape las aberturas con objetos como periódicos, manteles, cortinas, etc.

El enchufe se utiliza para desconectar el producto de la corriente. Si nota algún defecto, desconéctelo de la toma de corriente.

El uso inadecuado de las pilas puede causar explosión o fugas y resultar en daños o lesiones. Para su seguridad, por favor:

- Compruebe la polaridad al reemplazar las pilas
- Evite utilizar pilas nuevas y antiguas al mismo tiempo
- Evite utilizar diferentes tipos de pilas al mismo tiempo
- Saque las pilas del aparato si no va a ser utilizado durante un largo periodo de tiempo.
- Nunca deje las pilas junto a objetos metálicos como bolígrafos, collares u horquillas.

Para deshacerse de las pilas usadas, debe seguir la normativa de su región o área.

No exponga las pilas a fuentes de calor excesivo como luz solar directa o llamas.

VARNING!

SE

Öppna ej locket. Inga användarvänliga delar inuti. För reparationer vänd er till kvalificerad servicepersonal.

Ställ ej produkten vid en värmekälla t.ex element, i direkt solljus, damm, elektronisk vibration eller shock.

Produkten bör ej bli utsatt för droppande eller stänk och inga objekt fyllda med vätskor som t.ex vaser skall ställas på produkten.

Ingen källa till öppna flammor som t.ex tända ljus bör placeras på produkten.

Tillåt tillräcklig luftcirkulation och blockera ej eventuella ventiler för att undvika intern överhettning.

Ventilen bör ej täckas av föremål såsom tidningar, dukar, gardiner etc.

Nätkontakten används för att koppla bort apparaten från eluttaget. Se till att eluttaget är lättåtkomligt och avlägsna kontakten från eluttaget om du upptäcker något abnormalt med produkten.

Om produkten används felaktigt kan batterierna explodera eller börja läcka och orsaka skada. För att behålla säkerhet:

- Se till att batterierna sätts in i förhållande till rätt polaritet
- Undvik att använda nya batterier med gamla
- Undvik att blanda olika sorters batteri
- Avlägsna batterierna om produkten kommer att vara oanvänd under en längre tid
- Förvara aldrig batterier tillsammans med andra metallobjekt såsom pennor, Halsband, hårålar, etc

Använda batterier bör kastas enligt lokala säkerhetsregulationer.

Batterier bör ej utsättas för hög värme såsom solljus, eld eller liknande.

PT

SK

SI

INTRODUCTION

Thank you for purchasing the SubZero SZW-100 / SZW-200 Digital Wireless Mic System.

To help you get the most out of your new product, please read this manual carefully.

INSTRUCTIONS

SZW-100

The SZW-100 is a single channel digital wireless microphone system that operates on the 2.4GHz frequency band, it automatically filters out interference for clear and professional performance. It offers 16 selectable channels to operation and offers easy pairing with your included microphone.

- 1. POWER BUTTON**
Turns the unit ON and OFF.
- 2. UP/DOWN/ID**
For connecting with included microphone and scrolling through available channels.
- 3. LCD SCREEN**
Displays information on the unit.
- 4. VOLUME**
Adjusts overall output of the unit.
- 5. ANTENNA**
For receiving digital information.
- 6. BALANCED OUTPUT**
For connecting to your mixer, amplifier or interface via balanced XLR.
- 7. OUTPUT**
For connecting via jack, ideal for sending to a MIX IN or AUX IN of a unit.
- 8. DC INPUT**
For connecting the included power supply.

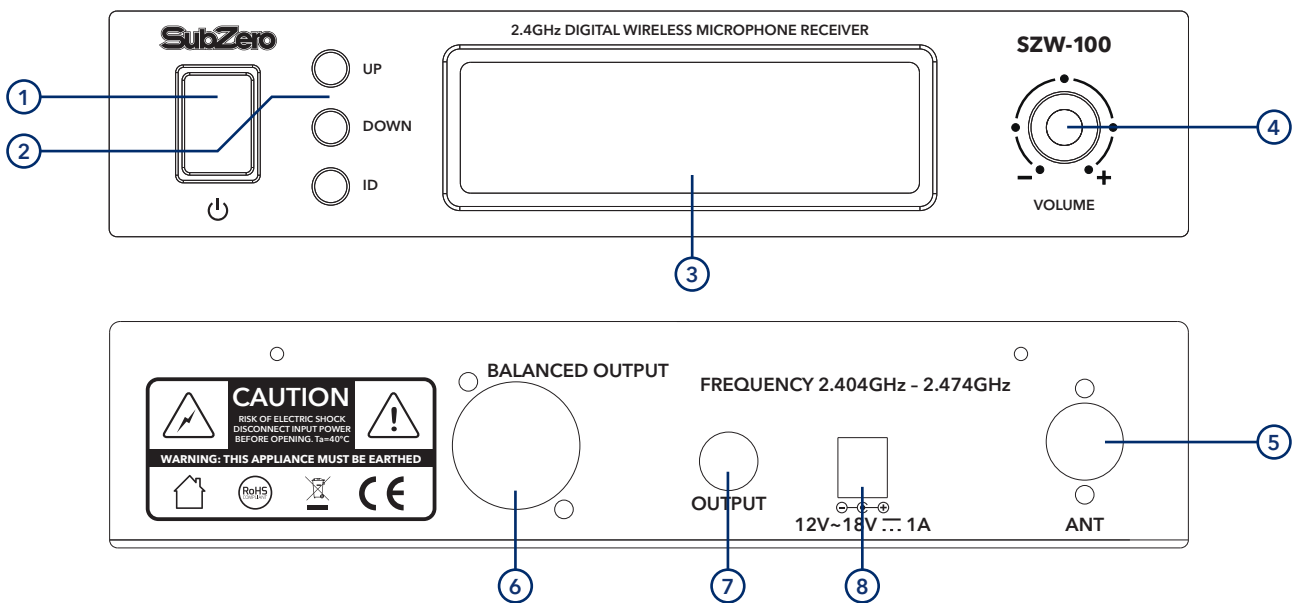

SZW-200

The SZW-200 is a dual channel digital wireless dual microphone system that operates on the 2.4GHz frequency band, it automatically filters out interference for clear and professional performance. It offers 16 selectable channels to operation and offers easy pairing with your included microphone. Includes rack mounting ears

1. POWER BUTTON

Turns the unit ON and OFF.

2. UP/DOWN/ID

For connecting with included microphone and scrolling through available channels.

3. LCD SCREEN

Displays information on the unit.

4. VOLUME A/B

Adjusts overall output of each channel on the unit.

5. ANTENNA A/B

For receiving digital information from both microphones.

6. BALANCED OUTPUT A/B

For connecting to your mixer, amplifier or interface via balanced XLR. Both channels offer separate isolated outputs.

7. OUTPUT

For connecting via jack, ideal for sending to a MIX IN or AUX IN of a unit.

8. DC INPUT

For connecting the included power supply.

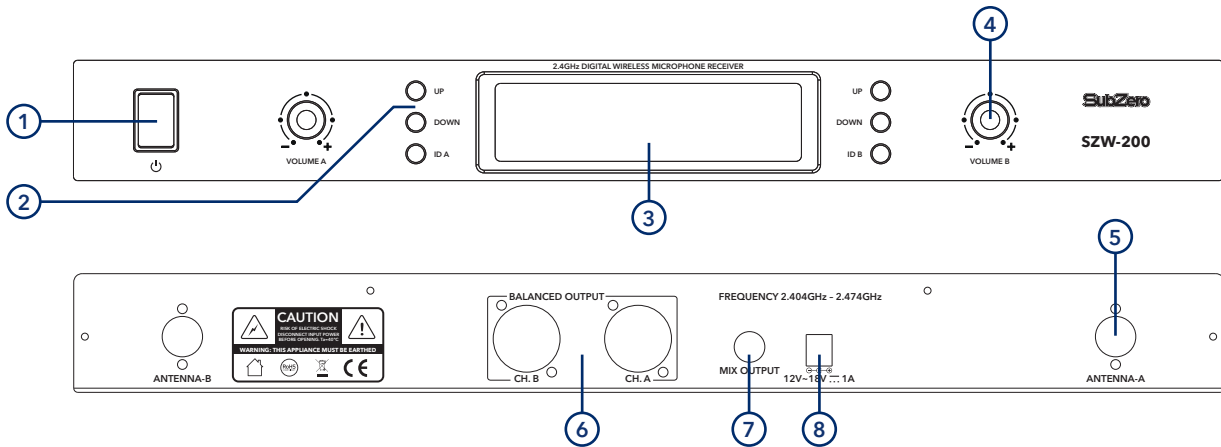

IR SYNC SETUP

To connect your microphone to the unit, first insert the required batteries into the microphone. Press the ID button on the receiver until you see the pairing signal. If connected to a speaker or PA system, you will hear a beep.

To pair a handheld microphone, double press the microphone's power button and the indicator will flash. To pair a belt-pack transmitter, press the ID setting button (located under the battery compartment cover) until you see the indicator flash.

When the sound disappears and the indicator stops flashing, the transmitter will be paired with the receiver. To confirm pairing has been successful, check the frequency and channel number on the microphone matches that of the receiver unit.

NOTE: Please connect your lavalier or headset microphone to the receiver pack by inserting the mini-jack connector on your microphone to the female threaded mini-jack input port on the receiver

- 1. GRILLE**
Covers and protects the microphone capsule.
- 2. LCD DISPLAY**
Shows important information.
- 3. POWER SWITCH**
Turns the microphone on and off.
- 4. BATTERY COMPARTMENT**
Remove the cover and insert 2 x AA batteries.
- 5. VOLUME KNOB (SZW-100L, SZW-100S, SZW-200L + SZW-200S)**
Twist to turn the unit on/off and adjust volume.

LCD DISPLAY

The LCD display shows important information related to the unit's performance.

RF

Indicates the signal quality level.

AF

Indicates the level of the signal entering the unit.

CHANN

Shows which channel the unit is operating on.

FREQUENCY

Shows the frequency being used in MHz.

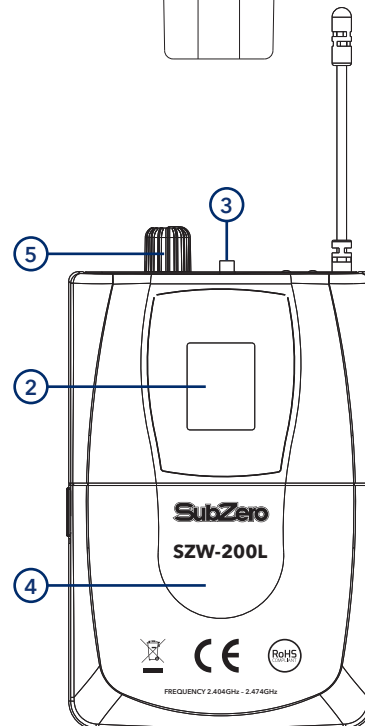
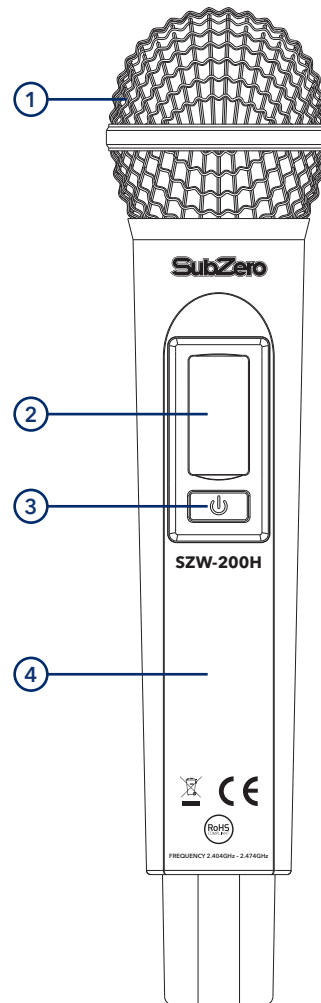

SPECIFICATIONS

CARRIER FREQUENCY	2.404 - 2.474GHz	BELTPACK BATTERY	
AVAILABLE CH	16 Channels	VOLTAGE	2 x AA Batteries
BAND RANGE	2MHz	BELTPACK BATTERY	
DYNAMIC RANGE	85dB	LIFE	5 hours
THD.	<0.1%		
RECEIVER POWER			
SUPPLY	DC12-17V.		
RECEIVER POWER			
CONSUMPTION	2w		
RECEIVER SIGNAL NOISE			
RATIO	>95dB		
RECEIVER SENSITIVITY	-80dBm		
HANDHELD MIC			
TRANSMITTER POWER	10mW		
HANDHELD MIC			
MODULATION TYPE	GFSK		
HANDHELD MIC			
ULTRAHARMONICS	<20dBm		
HANDHELD MIC			
BATTERY VOLTAGE	2x AA Batteries		
HANDHELD MIC			
BATTERY LIFE	5 hours		
MAX OPERATING			
DISTANCE	30m		
AUDIO QUALITY	16 BIT, 38.4KHz		
RECEIVER POLARITY	Positive		
BELTPACK TRANSMITTER			
POWER	10mW		
BELTPACK MODULATION			
TYPE	GFSK		
BELTPACK			
ULTRAHARMONICS	<20dBm		

If you have any more questions about this product, please do not hesitate to contact the Gear4music Customer Service Team on: **+44 (0) 330 365 4444** or **info@gear4music.com**