

VISIONPAD-6

USER MANUAL

WARNING!

Do not open cover. No user-serviceable parts inside. Refer servicing to qualified service personnel

Do not place the product in a location near a heat source such as a radiator, or in an area subject to direct sunlight, excessive dust, mechanical vibration or shock

The product must not be exposed to dripping or splashing and no objects filled with liquids, such as vases, shall be placed on the product. No naked flame sources, such as lighted candles, should be placed on the product

Allow adequate air circulation and avoid obstructing vents (if present) to prevent internal heat build-up. The ventilation must not be impeded by covering the appliance with items such as newspapers, table-cloths, curtains etc.

The mains plug is used to disconnect the appliance from the mains supply. Ensure that the mains outlet is easily-accessible and remove the plug from the mains outlet if you notice any abnormality with the appliance.

VAROVÁNÍ!

Nezakrývejte. Uvnitř nejsou žádné součásti opravitelné uživatelem. S požadavkem na servis se obraďte na kvalifikované servisní oddělení. Neumisťujte produkt v blízkosti zdroje tepla, jako je radiátor, nebo na místo s přímým slunečním světlem, nadměrným prášením, mechanickými vibracemi nebo šokem.

Produkt nesmí přijít do kontaktu s vodou a žádné objekty naplněné tekutinami, jako například vázy, by neměly být umístěny na produkt. Žádné zdroje otevřeného ohně, jako například svíčky, by neměly být umístěny na produkt.

Umožněte dostatečnou cirkulaci vzduchu a vyhněte se obstrukci ventilátorů (pokud jsou přítomné) pro předejití interního přehřívání. Ventilace nesmí být narušena překrytím zařízení výrobky jako např. noviny, kuchyňské utěrky, záclony apod.

Hlavní kabel umožňuje odpojit zařízení od elektriny. Ujistěte se, že hlavní napájecí výstup je snadno dostupný a odpojte kabel pokud zaznamenáte jakoukoliv abnormalitu na zařízení.

DVARSE!

Dækslet må ikke åbnes. Ingen bruger-udskeftelige dele indeni. Overlad service til kvalificeret service personale

Placer ikke produktet i nærheden af varmekilder såsom en radiator eller i direkte sollys, meget støv, mekaniske vibrationer eller stød

Produktet må ikke udsættes for vand eller stænk, og ingen genstande fyldt med væsker, f.eks. vaser, må anbringes på produktet

Må ikke placeres nær åben ild, tændte stearinlys må ikke placeres på produktet

Vær sikker på at der er tilstrækkelig luftcirkulation og undgå at dække ventiler (hvis der er nogen) for at undgå at produktet bliver varmt.

Ventilationen må ikke blokeres med overdækning af apparatet med genstande som aviser, dug, gardiner osv.

Stikket bruges til at afbryde apparatet fra strømmen. Sikre at stikkontakten er let tilgængelig, og fjern stikket fra stikkontakten, hvis du bemærker noget unormalt med apparatet.

WAARSCHUWING!

Maak de behuizing niet open. Dit toestel bevat geen onderdelen die door de gebruiker kunnen worden vervangen. Laat onderhoud over aan bevoegd onderhoudspersoneel.

Plaats het product niet in de buurt van een hittebron zoals een radiator of in direct zonlicht of in een stofrijke omgeving, mechanische vibratie of schok.

Plaats het product niet in de buurt van spatende of lekkende voorwerpen gevuld met een vloeistof zoals bijvoorbeeld een vaas.

Er mogen geen open vlammen zoals aangestoken kaarsen op de apparatuur worden geplaatst.

Zorg om overhitting te voorkomen voor voldoende ventilatie en bellemmer ventilatieroosters niet. Bedek het product niet met dingen zoals kranten, tafellakens, gordijnen etc.

De stekker van dit apparaat wordt gebruikt om het apparaat aan en uit te zetten. Zorg ervoor dat het stopcontact gemakkelijk bereikbaar is en haal de stekker uit het stopcontact als u enige onregelmatigheid ondervindt.

EN VAROITUS!

Älä avaa kannetta. Ei sisällä käyttäjä-huollettavia osia. Huollot saa suorittaa vain pätevä huoltomies.

Älä säilytä tuotetta minkään kuuman lähellä kuten patteri tai suorassa auringonpaisteesta, pölyisessä, mekaanisessa värinässä tai iskussa. Tuotetta ei saa altistaa tippuvalle tai loiskeelle tai nesteitä sisältäviä tuotteita kuten maljako eivät saa olla tuotteen lähetyillä.

Avotulia kuten sytytetty kynttilä ei saa olla tuotteen päällä. Salli riittävä ilmankierto ja vältä tuuletusaukkojen tukkiminen (jos sellaisia on olemassa) estämään sisäisen lämmön muodostuminen. Tuuletusta ei saa estää peittämällä laite esineillä, kuten sanomalehdillä, pöytäliinoilla, verhoilla jne.

Verkkovirtapistoketta käytetään irrottamaan laite verkkovirrasta. Varmista, että pistorasia on helposti saatavilla ja irrota pistotulppa pistorasiasta, jos havaitset jotain epänormaalia laitteessa.

ATTENTION!

Ne pas ouvrir le couvercle. Aucune pièce interne réparable par l'utilisateur. Confier la réparation à du personnel de réparation qualifié. Ne pas laisser l'appareil à proximité d'une source de chaleur telle qu'un radiateur, dans un endroit directement exposé aux rayons du soleil, trop poussiéreux, ou pouvant subir des chocs mécaniques. L'appareil ne doit pas être exposé aux gouttes d'eau et aux éclaboussures, et aucun objet rempli de liquide, tel qu'un vase, ne doit être posé dessus.

Ne placer aucune source de flamme nue, telle qu'une bougie allumée, sur l'appareil.

Assurer une circulation d'air suffisante et éviter d'obstruer les fentes (le cas échéant) afin d'éviter une surchauffe interne. La ventilation ne doit pas être bloquée en couvrant l'appareil avec des objets tels que des journaux, des nappes, des rideaux, etc.

La prise secteur est utilisée comme dispositif de débranchement. La prise murale doit être facile d'accès, et en cas d'anomalie de l'appareil, débrancher la prise de courant au niveau de la prise murale.

WARNING!

Öffnen Sie nicht das Gehäuse. Im Inneren befinden sich keine vom Benutzer zu wartenden Teile. Überlassen Sie Wartungsarbeiten qualifiziertem Fachpersonal.

Stellen Sie das Produkt nicht an einen Ort in der Nähe einer Wärmequelle wie etwa eines Heizkörpers oder in einem Bereich mit direktem Sonnenlicht, übermäßigem Staub, mechanischen Vibrationen oder Stößen.

Schützen Sie das Produkt vor tropfenden oder spritzenden Flüssigkeiten, und stellen Sie keine mit Flüssigkeiten gefüllten Gegenstände wie Vasen auf das Produkt.

Offene Feuerquellen wie Kerzen dürfen nicht auf dem Gerät abgestellt werden.

Sorgen Sie für eine ausreichende Luftzirkulation und vermeiden Sie, dass die Lüftungsschlitze (falls vorhanden) abgedeckt werden, um einen internen Wärmestau zu verhindern. Die Belüftung darf nicht durch Abdecken des Gerätes mit Gegenständen wie Zeitungen, Tischdecken, Vorhängen usw. blockiert werden.

Der Netzstecker dient zum Trennen des Gerätes vom Netz. Vergewissern Sie sich, dass die Steckdose leicht zugänglich ist, und ziehen Sie den Stecker aus der Steckdose, wenn Sie eine Anomalie mit dem Gerät bemerken.

AVVERTIMENTO!

Non aprire il coperchio. Se fosse necessario, riferirsi ad un esperto.

Non esporre il prodotto a fonti di calore, luce del sole diretta, polvere, vibrazioni meccaniche o altri possibili shock.

Non esporre il prodotto a perdite di liquido o a spruzzi. Non appoggiare nessun oggetto contenente acqua sul prodotto.

Non esporre il prodotto a fuoco, candele o oggetti simili.

Assicurarsi la circolazione dell'aria e non ostruire le ventole, se presenti, per evitare il surriscaldamento. La ventilazione non deve subire impedimenti dovuti a giornali, tovaglie, tende, ecc.

La spina principale viene utilizzata per disconnettere il prodotto dalla principale fonte di energia. Assicurarsi che la spina sia facilmente accessibile e disconnettere l'unità nel caso si notassero dei difetti di funzionamento.

CZ

DK

NL

FI

FR

DE

IT

ADVARSEL!

NO

OPZORIO!

SI

Ikke åpne dekselet. Inneholder ingen deler som kan brukes. Overlat reparasjon til kvalifisert servicepersonell.

Ikke plasser produktet i nærheten av varmekilder som f.eks. en radiator, eller i områder som er utsatt for direkte sollys, mye støv, mekanisk vibrasjon eller støt.

Produktet må ikke utsettes for drypping eller spruting, og gjenstander som er fylt med væsker, som f.eks. vaser, skal ikke plasseres på produktet. Åpne flammer, som f.eks. tente lys, bør ikke plasseres på produktet.

Tillat tilstrekkelig luftstrøking og unngå å blokkere ventilert (hvis tilstede) for å forhindre intern varmeoppsamling. Pass på at ventilasjon ikke hindres ved å unngå å dekke apparatet med ting som aviser, bordduker, gardiner osv.

Stikkontakten brukes til å koble apparatet fra strømforsyningen.

Forsikre deg om at stikkontakten er lett tilgjengelig og ta støpselet ut av stikkontakten hvis du oppdager uregelmessigheter under bruk av apparatet.

OSTRZEŻENIE!

PL

¡ADVERTENCIA!

ES

Nie otwierać pokrywy. W środku nie ma części nadających się do naprawy przez użytkownika. Prosimy pozostawić serwis dla wyszkolonego personelu.

Nie umieszczaj produktu w pobliżu źródła ciepła, np. grzejnika, lub w bezpośrednim świetle słonecznym, kurzu, czy mechanicznym wibracjom. Produkt ten nie może być ekspozowany na kapanie lub chłapanie, a przedmioty wypelnione płynami, takie jak wazy, nie powinny być na nim umieszczane.

Źródła otwartego ognia, takie jak np. świece, nie powinny być umiejscowiane na produkcie.

Należy zapewnić odpowiednią wentylację i unikać blokowania otworów wentylacyjnych, aby uniknąć wewnętrznego wzrostu temperatury. Wentylacja nie powinna być utrudniana poprzez nakrywanie urządzenia gazetami, obrusami czy zasłonami.

Wtyczka sieciowa służy do odłączenia urządzenia od zasilania sieciowego. Należy upewnić się, że gniazdo sieciowe jest łatwo dostępne, a w razie wystąpienia nieprawidłowości w funkcjonowaniu urządzenia odłączyć je od zasilania sieciowego.

ATENÇÃO!

PT

WARNING!

SE

Não abra a tampa. Não tente a reparação do instrumento por si. Dirija-se a pessoal qualificado

Não aproxime a uma fonte de calor excessivo ou exponha o produto à luz solar, poeira, vibração ou choque

Não mantenha o produto num local húmido ou perto líquidos como vasos, etc.

Não aproxime o produto a fontes de fogo vivo, como velas

Mantenha o produto num espaço suficientemente arejado de forma a evitar sobre-aquecimento. Não bloqueie a ventilação do instrumento, cobrindo-o com artigos como cortinas, toalhas de mesa ou jornais

O transformador é utilizado para conectar e desconectar o artigo da principal fonte de energia. Certifique-se que a ficha é facilmente acessível e que o artigo está devidamente ligado à corrente se detectar alguma anomalia com o funcionamento

VÝSTRAHA!

SK

Neotvárajte kryt. Vo vnútri nie sú žiadne súčasti, ktoré sú opraviteľné užívateľom. S požiadavkou na servis sa obráťte na kvalifikované servisné stredisko.

Nevystavujte produkt do blízkosti akéhokoľvek tepelného zdroja ako napr. radiátora, alebo do kontaktu so sľučným žiarením, nadmerným prášnym prostredím, mechanickým vibráciami alebo šokom.

Produkt nesmie prísť do kontaktu s vodou a žiadny objekt naplnený vodou, ako napr. váza, nesmie byť umiestnený na produkt.

Žiadne výrobky s otvoreným ohňom, ako napr. sviečky, by nemali byť umiestnené na produkt.

Umožnite dostatočnú cirkuláciu vzduchu a zabráňte obštrukcii ventilačných otvorov (ak sú prítomné) kvôli prevencii vnútorného prehrievania. Ventilácia nesmie byť narušená prekrytím zariadenia výrobkami ako napr. noviny, kuchynské utierky, záclony a pod.

Hlavný kábel umožňuje odpojiť zariadenie od elektriny. Uistite sa, že hlavný napájací výstup je ľahko dostupný a odpojte kábel ak zaznamenáte akúkoľvek abnormalitu na zariadení.

Ne odpirajte pokrova. V notranjosti ni nobenih delov, ki jih uporabnik lahko sam popravlja. Popravilo prepustite usposobljenemu oseboj

Ne postavljajte izdelka na lokacijo v bližini vira toplote, kot je radiator, ali na območje, ki je izpostavljen neposredni sončni svetlobi, pretiranem prahu, mehanskim tresljajem ali udarcem

Izdelek ne sme biti izpostavljen kapljanju ali brizganju in nobeni predmeti, napolnjeni z vodo, kot so vaze, se ne smejo postaviti na izdelek

Nobenega od virov odprtega ognja, kot so vžgane sveče, se ne sme postavljati na izdelek

Zagotovite zadostno kroženje zraka in umaknite ovire na odprtinah (če obstajajo), zaradi preprečevanja kopičenja notranje toplote. Ventilacija se ne sme ovirati s prekrivanjem naprave s predmeti, kot so časopisi, prti, zavese itn.

Omrežni vtič se uporablja za izklop naprave iz električnega omrežja. Poskrbite, da je omrežna vtičnica zlahka dostopna in izvlecite vtičnik iz vtičnice, če opazite kakršno koli nepravilnost pri napravi.

Mo abra la tapa. No intente reparar el aparato usted mismo. Llévelo a reparar por personal calificado.

No coloque el aparato cerca de fuentes de calor excesivo o donde esté expuesto a luz solar directa, golpes, vibraciones o polvo.

Evite lugares expuestos a humedad. No ponga objetos llenos de líquidos en la superficie de este aparato.

No se deben colocar fuentes de llama desnuda, como velas encendidas, en la superficie de este aparato.

Mantenga suficiente espacio alrededor del aparato para permitir una ventilación adecuada. No obstruya o tape las aberturas con objetos como periódicos, manteles, cortinas, etc.

El enchufe se utiliza para desconectar el producto de la corriente. Si nota algún defecto, desconéctelo de la toma de corriente.

Öppna ej locket. Inga användarvänliga delar inuti. För reparationer vänd er till kvalificerad servicepersonal

Ställ ej produkten vid en värmekälla t.ex element, i direkt solljus, damm, elektronisk vibration eller shock.

Produkten bör ej bli utsatt för droppande eller stänk och inga objekt fyllda med vätskor som t.ex vaser skall ställas på produkten.

Ingen källa till öppna flammor som t.ex tända ljus bör placeras på produkten.

Tillåt tillräcklig luftcirkulation och blockera ej eventuella ventiler för att undvika intern överhettning. Ventilen bör ej täckas av föremål såsom tidningar, dukar, gardiner etc.

Nätkontakten används för att koppla bort apparaten från eluttaget. Se till att eluttaget är lättåtkomligt och avlägsna kontakten från eluttaget om du upptäcker något abnormalt med produkten.

INTRODUCTION

Thank you for purchasing the VISIONPAD-6 Electronic Drum Pad by Gear4music. To get the most out of your product, please read this manual carefully.

BOX CONTENTS

- 1 x VISIONPAD-6 Electronic Drum Pad by Gear4music
- 1 x Pair of drum sticks
- 1 x Power supply unit (PSU)
- 1 x User manual
- 2 x Pedals

FEATURES

- Tabletop electronic drumkit with four velocity sensitive pads provide realistic drumming experience.
- Includes kick and hi-hat pedals.
- Achieve great drum tones with 30 fully customisable kits and 163 sounds.
- Master the basics of rhythm and track your progress with 25 integrated games.

SPECIFICATIONS

Number of Pads	4
Numbers of External triggers.	2
Maximum Polyphony	16
Number of Kits	30 (presets)
Number of Sounds.	163
Number of Games	25
Display	LCD
Stereo Output.	3.5mm headphone output with volume control
DC Input	9V/2A
Built-In Speaker	Yes
Power	Adapter (included) or 6 x AA batteries (not included)

FUNCTIONS

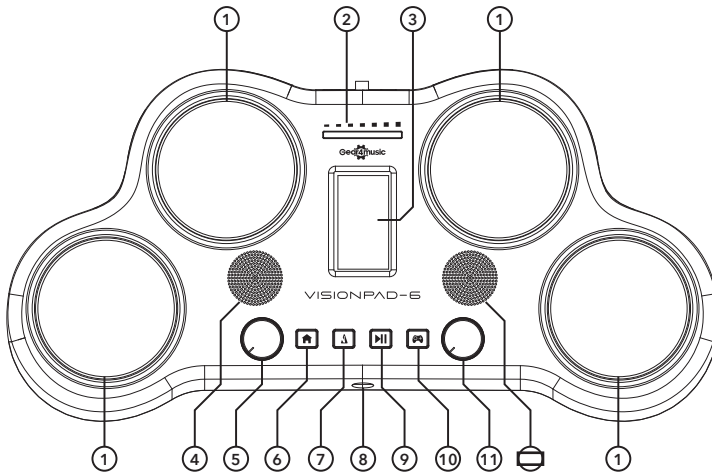

TOP PANEL

1. PADS

Hit these velocity sensitive pads to trigger drum sounds.

2. LED

This LED indicator displays the velocity of each hit.

3. SCREEN

This screen provides all relevant information and settings.

4. SPEAKERS

If no headphones are connected then sound will be projected through the 1.5" speakers.

5. SELECT

Use this control wheel to adjust parameter values.

6. HOME

Short press this button to return to the home page. Long press to enter the drum kit settings.

7. METRONOME

Short press this button to activate the metronome. Long press to adjust the setting of the metronome.

8. HEADPHONE INPUT

Connect your 3.5mm headphones here. Please note, ensure that the volume is low before hitting the pads. Once your headphones are on hit the pads and gradually increase the volume until comfortable.

9. PLAY/PAUSE

Press this button to start/stop the game.

10. GAME

Press this button to activate game mode.

11. VOLUME

Use this control wheel to adjust the volume and some settings of the VISIONPAD-6.

FUNCTIONS

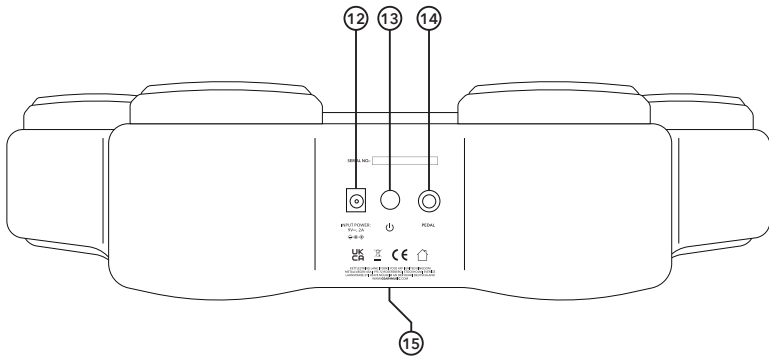

TOP PANEL

12. DC INPUT

Connect the VISIONPAD-6 to a power source here.

13. POWER

Press this button to turn the VISIONPAD-6 on/off.

14. PEDAL

Connect the hi-hat and kick pedals here using the 6.3mm Jack.

15. BATTERY COMPARTMENT

Insert 6 x AA alkaline batteries (not included) here.

FUNCTIONS

LCD SCREEN

- 1. **P**
This indicates the number of the current drum kit you're on.
- 2. **V**
This indicates the global volume of the unit.
- 3. **T**
This indicates the current tempo rhythm/style.
- 4. **FUNK2**
This indicates the title of the current drum kit.
- 5. **P**
This indicates the pad which each sound is assigned to.
- 6. **WAVE**
This indicates the title of the sound assigned to each pad.
- 7. **V**
This indicates the volume of each individual pad.

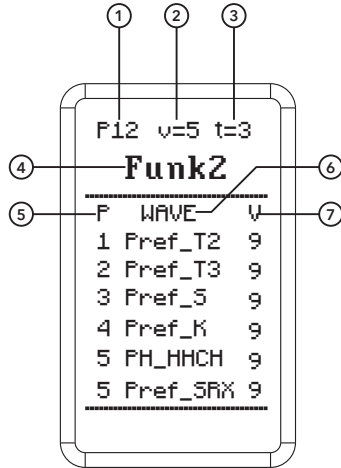

METRONOME MODE

- 1. **A**
This displays the current tempo. This can be adjusted between 20-240 BPM.
- 2. **B**
This displays the current volume of the metronome. This can be adjusted within a value range of 0-9.
- 3. **C**
This displays the current type of tempo rhythm. There are 7 types in total.
- 4. **D**
This displays the beat of the metronome. This can be adjusted within a value range of 1-16.

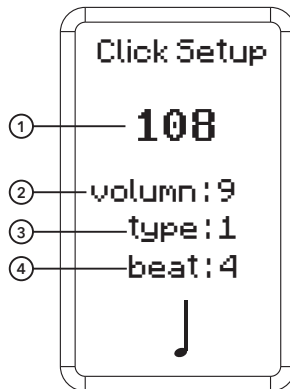

FUNCTIONS

GAME MODE

- 1. A**
This displays the current game song.
- 2. B**
This displays the difficulty of the song. The higher the *, the greater the difficulty.
- 3. C**
These numbers represent the pad that should be hit. Note that column 6 represents the kick pad. When the column 4 blocks have a hollow middle, this indicates represents the hi hat pedal should be pressed at the same time as pad 4.
- 4. D**
Notes will make their way down the lane. When they reach the bottom hit the corresponding pad.
- 5. E**
This displays the accuracy of the hit.

M = Miss

G = Good

P = Perfect

- 6. F**
This displays the current score.

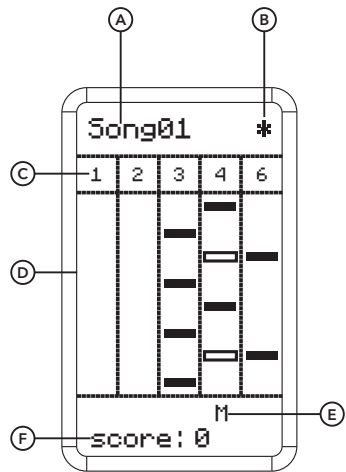

OPERATION

DRUM KIT OPERATION

1. Short press HOME to switch to the home screen.
2. Rotate the SELECT wheel to alternate between the drum kits available.
3. Rotate the VOLUME wheel to adjust the volume of the current drum kit.

DRUM KIT SETTING

1. Long press HOME, PAD1 will start flashing, indicating that you are now in "drum kit set mode".
2. Hit Pads 1-4 or tap the pedals 5-6 to access the sound you wish to modify. You'll notice that the cursor will switch to the corresponding pad or pedal.
3. Rotate the SELECT wheel to adjust between the parameters of the drum kit.
4. Rotate the VOLUME wheel to modify the value of the corresponding setting parameter.
5. When complete short press home to exit the drum set mode and instantly save the current set-up.

METRONOME

1. Press METRONOME to start the metronome.
2. Press METRONOME again to stop
3. Hold down METRONOME to enter the settings page and make changes.

GAME

The VISIONPAD-6 comes complete with 25 songs that you can use to improve your technique and feel. Before the start of each song you'll be provided with a bar count in, giving you plenty of time to prepare before the game begins.

On the LCD screen you'll see various blocks making their way downwards. When they reach the bottom of the screen you hit the corresponding pad to score points.

1. Press GAME to enter game mode.
2. Rotate the SELECT wheel to alternate between the different songs.
3. Press START/STOP to begin the game.
4. Rotate the VOLUME wheel to adjust the background volume of the game.
5. During the game, press START/STOP to pause the song.
6. Adjust the tempo by pressing click and then rotate the VOLUME wheel to increase/decrease the BPM.
7. When the game is over if you have charted then the player's name will appear. If not then only the score will be displayed. If no activity is detected after three seconds then you'll automatically return to the game's home screen.

SLEEP

If the electronic drum pad detects no activity after 8 minutes it will automatically enter sleep mode. During this time, the screen will display a sleep icon and the light belt will flash green.

In order to wake up the electronic drum pad hit any pad or press any button. If you no activity is detected after five minutes in sleep mode then the device will power down.

RESET

In order to reset the electronic drum pad, press METRONOME + GAME together, and then press PLAY/PAUSE. After this, the product will be restored back to its initial factory state.

SOUNDS

NUMBER	SOUND NAME
001	Act_K
002	DFk_K
003	DWCW_K
004	ED8_K
005	ED9_K
006	Hip_K
007	Jazz_K
008	Lud_K
009	PR_K
010	Pref_K
011	SD_K
012	Tama_K
013	Trig_K
014	TSc_K
015	Vint_K
016	Act_S
017	Bas_SRX
018	DFk_S
019	DW_S
020	DW_SRX
021	DWC_S
022	ED8_S
023	ED9_S
024	GHa_S
025	Jazz_S
026	PR_S
027	Pref_S
028	Pref_SRX
029	SD_S
030	Sslam_S
031	TSc_S
032	Vint_S
033	Act_T
034	Noise_T
035	PR_T
036	Pref_T2
037	Pref_T3
038	SD_T
039	Act_HHCH
040	Act_HHOH
041	Clave_HC
042	Clave_HF
043	DFk_HHCH
044	DFk_HHOH
045	ED8_HHCH
046	ED8_HHOH
047	ED9_HHCH
048	ED9_HHF

049	Hip_HHCH
050	Hip_HHFR
051	Jazz_HHF
052	Jazz_HHP
053	Pay_HHCH
054	Pay_HHF
055	PDC_HHCH
056	PDC_HHF
057	PH_HHCH
058	PH_HHF
059	SAS_HHCH
060	SAS_HHF
061	SH_HHCH
062	SH_HHF
063	ZNB_HHCH
064	ZNB_HHOH
065	Act_Cr
066	Cele_Cr
067	Jazz_Cr
068	PSDE_Cr
069	SHS_Cr
070	SHT_Cr
071	ZKD_Cr
072	Act_Rd
073	MBD_Rd
074	PR_RdB
075	SHG_RdB
076	78Bongo
077	Alarm
078	Alarm1
079	Amiga2
080	Amiga3
081	Amiga5
082	Bells
083	BellTree
084	Bell
085	Bicycle
086	Blip4
087	Burp
088	Bychan
089	CabasaM
090	Cajon
091	CajonBas
092	CajonSlp
093	CarSBig
094	CarSLo
095	CarSMid
096	Cat1
097	Cat2
098	Cat3
099	Cat4
100	FX 4 (Atmosphere)

SOUNDS

NUMBER	SOUND NAME
101	Caxixi
102	Chime
103	Clap
104	Coin5
105	Coke
106	Cork
107	Cowbell3
108	Cowbell4
109	CR78Tamb
110	Cricket
111	Crow1
112	Crow2
113	Crrrect
114	Cutp
115	DjemBass
116	DjemTone
117	Dog
118	Door
119	DoorB
120	Down
121	Drink
122	Eat
123	ED8_Cowb
124	Fallin1
125	Fallin2
126	Gas
127	GuiroL
128	Jump
129	Jump1
130	Jump2
131	Jump3
132	Lightn1
133	Lightn2
134	Marimba
135	MNoise
136	Motor1
137	Nail
138	Nosie
139	Owl
140	Phone
141	Plate
142	Poyo
143	Rain
144	Rain1
145	Select
146	Snaps
147	Snoring
148	Soda
149	Starwar

150	Steps
151	TablaTin
152	Tamb1
153	Tamb3
154	Tea
155	Thunder
156	TimbaleH
157	TimbaleP
158	TimbaleR
159	TinyGong
160	TreeChim
161	VibraSlp
162	Whistle
163	Wind
164	Zipper

DRUM GROUP

NUMBER	DRUM GROUP
001	Acoustic
002	Bossa
003	Child
004	ChaCha
005	Little
006	Classic1
007	Classic2
008	Dance
009	Disco
010	Electric
011	Funk1
012	Funk2
013	Fusion
014	Jazz
015	Classic3
016	Pop1
017	Pop2
018	Comic
019	Handgod
020	Latin
021	Cat
022	Game
023	Fx1
024	Animal
025	Natural
026	Fx2
027	Fx3
028	Fx4
029	Fx5
030	Fx6
031	Guitar Harmonics

WWW.GEAR4MUSIC.COM

KETTLESTRING LANE | YORK | YO30 4XF | UNITED KINGDOM
METALLVÄGEN 45A | 195 72 ROSERSBERG | STOCKHOLM | SVERIGE
LAHNSTRASSE 27 | 45478 MÜLHEIM AN DER RUHR | DEUTSCHLAND

If you have any more questions about this product, please do not hesitate to contact the Gear4music Customer Service Team on: **+44 (0) 330 365 4444** or **info@gear4music.com**