

Quick Start Guide



EUROLIGHT LED DSL1

Dual-Mode Derby Effect and Strobe Light

EN

ES

FR

DE

PT

IT

NL

SE

PL

EN

EN Important Safety Instructions

Terminals marked with this symbol carry electrical current of sufficient magnitude to constitute risk of electric shock. Use only high-quality professional speaker cables with ¼" TS or twist-locking plugs pre-installed. All other installation or modification should be performed only by qualified personnel.

This symbol, wherever it appears, alerts you to the presence of uninsulated dangerous voltage inside the enclosure - voltage that may be sufficient to constitute a risk of shock.

This symbol, wherever it appears, alerts you to important operating and maintenance instructions in the accompanying literature. Please read the manual.

Caution
To reduce the risk of electric shock, do not remove the top cover (or the rear section). No user serviceable parts inside. Refer servicing to qualified personnel.

Caution
To reduce the risk of fire or electric shock, do not expose this appliance to rain and moisture. The apparatus shall not be exposed to dripping or splashing liquids and no objects filled with liquids, such as vases, shall be placed on the apparatus.

Caution
These service instructions are for use by qualified service personnel only. To reduce the risk of electric shock do not perform any servicing other than that contained in the operation instructions. Repairs have to be performed by qualified service personnel.

1. Read these instructions.
2. Keep these instructions.

3. Heed all warnings.
4. Follow all instructions.
5. Do not use this apparatus near water.
6. Clean only with dry cloth.
7. Do not block any ventilation openings. Install in accordance with the manufacturer's instructions.
8. Do not install near any heat sources such as radiators, heat registers, stoves, or other apparatus (including amplifiers) that produce heat.
9. Do not defeat the safety purpose of the polarized or grounding-type plug. A polarized plug has two blades with one wider than the other. A grounding-type plug has two blades and a third grounding prong. The wide blade or the third prong are provided for your safety. If the provided plug does not fit into your outlet, consult an electrician for replacement of the obsolete outlet.
10. Protect the power cord from being walked on or pinched particularly at plugs, convenience receptacles, and the point where they exit from the apparatus.

11. Use only attachments/accessories specified by the manufacturer.

12. Use only with the cart, stand, tripod, bracket, or table specified by the manufacturer, or sold with the apparatus. When a cart is used, use caution when moving the cart/apparatus combination to avoid injury from tip-over.

13. Unplug this apparatus during lightning storms or when unused for long periods of time.

14. Refer all servicing to qualified service personnel. Servicing is required when the apparatus has been damaged in any way, such as power supply cord or plug is damaged, liquid has been spilled or objects have fallen into the apparatus, the apparatus has been exposed to rain or moisture, does not operate normally, or has been dropped.

15. The apparatus shall be connected to a MAINS socket outlet with a protective earthing connection.

16. Where the MAINS plug or an appliance coupler is used as the disconnect device, the disconnect device shall remain readily operable.



17. Correct disposal of this product: This symbol indicates that this product must not be disposed of with household waste, according to the WEEE Directive (2012/19/EU) and your national law. This product should be taken to a collection center licensed for the recycling of waste electrical and electronic equipment (EEE). The mishandling of this type of waste could have a possible negative impact on the environment and human health due to potentially hazardous substances that are generally associated with EEE. At the same time, your cooperation in the correct disposal of this product will contribute to the efficient use of natural resources. For more information about where you can take your waste equipment for recycling, please contact your local city office, or your household waste collection service.

18. Do not install in a confined space, such as a book case or similar unit.

19. Do not place naked flame sources, such as lighted candles, on the apparatus.

20. Please keep the environmental aspects of battery disposal in mind. Batteries must be disposed of at a battery collection point.

21. This apparatus may be used in tropical and moderate climates up to 45°C.

22. The remote control contains a coin / button cell battery. If the coin / button cell battery is swallowed, it can cause severe internal burns in just 2 hours and can lead to death.

23. Keep new and used batteries away from children. If the battery compartment does not close securely, stop using the product and keep it away from children. If you think batteries might have been swallowed or placed inside any part of the body, seek immediate medical attention.

LEGAL DISCLAIMER

Music Tribe accepts no liability for any loss which may be suffered by any person who relies either wholly or in part upon any description, photograph, or statement contained herein. Technical specifications, appearances and other information are subject to change without notice. All trademarks are the property of their respective owners. Midas, Klark Teknik, Lab Gruppen, Lake, Tannoy, Turbosound, TC Electronic, TC Helicon, Behringer, Bugera, Oberheim, Auratone, Aston Microphones, Aston Microphones and Coolaudio are trademarks or registered trademarks of Music Tribe Global Brands Ltd. © Music Tribe Global Brands Ltd. 2021 All rights reserved.

LIMITED WARRANTY

For the applicable warranty terms and conditions and additional information regarding Music Tribe's Limited Warranty, please see complete details online at musictribe.com/warranty.

ES Instrucciones de seguridad

Las terminales marcadas con este símbolo transportan corriente eléctrica de magnitud suficiente como para constituir un riesgo de descarga eléctrica. Utilice solo cables de altavoz profesionales de alta calidad con conectores TS de 6,3 mm o de bayoneta prefijados. Cualquier otra instalación o modificación debe ser realizada únicamente por un técnico cualificado.



Este símbolo, siempre que aparece, le advierte de la presencia de voltaje peligroso sin aislar dentro de la caja; este voltaje puede ser suficiente para constituir un riesgo de descarga.



Este símbolo, siempre que aparece, le advierte sobre instrucciones operativas y de mantenimiento que aparecen en la documentación adjunta. Por favor, lea el manual.



Atención
Para reducir el riesgo de descarga eléctrica, no quite la tapa (o la parte posterior). No hay piezas en el interior del equipo que puedan ser reparadas por el usuario. Si es necesario, póngase en contacto con personal cualificado.



Atención
Para reducir el riesgo de incendio o descarga eléctrica, no exponga este aparato a la lluvia, humedad o alguna otra fuente que pueda salpicar o derramar algún líquido sobre el aparato. No coloque ningún tipo de recipiente para líquidos sobre el aparato.



Atención
Las instrucciones de servicio deben llevarlas a cabo exclusivamente personal cualificado. Para evitar el riesgo de una descarga eléctrica, no realice reparaciones que no se encuentren descritas en el manual de operaciones. Las reparaciones deben ser realizadas exclusivamente por personal cualificado.

1. Lea las instrucciones.
2. Conserve estas instrucciones.
3. Preste atención a todas las advertencias.
4. Siga todas las instrucciones.
5. No use este aparato cerca del agua.
6. Limpie este aparato con un paño seco.

7. No bloquee las aberturas de ventilación. Instale el equipo de acuerdo con las instrucciones del fabricante.

8. No instale este equipo cerca de fuentes de calor tales como radiadores, acumuladores de calor, estufas u otros aparatos (incluyendo amplificadores) que puedan producir calor.

9. No elimine o deshabilite nunca la conexión a tierra del aparato o del cable de alimentación de corriente. Un enchufe polarizado tiene dos polos, uno de los cuales tiene un contacto más ancho que el otro. Una clavija con puesta a tierra dispone de tres contactos: dos polos y la puesta a tierra. El contacto ancho y el tercer contacto, respectivamente, son los que garantizan una mayor seguridad. Si el enchufe suministrado con el equipo no concuerda con la toma de corriente, consulte con un electricista para cambiar la toma de corriente obsoleta.

10. Coloque el cable de suministro de energía de manera que no pueda ser pisado y que esté protegido de objetos afilados. Asegúrese de que el cable de suministro de energía esté protegido, especialmente en la zona de la clavija y en el punto donde sale del aparato.

11. Use únicamente los dispositivos o accesorios especificados por el fabricante.



12. Use únicamente la carretilla, plataforma, trípode, soporte o mesa especificados por el fabricante o suministrados junto con el equipo. Al transportar el equipo, tenga cuidado para evitar daños y caídas al tropezar con algún obstáculo.

13. Desenchufe el equipo durante tormentas o si no va a utilizarlo durante un periodo largo.

14. Confíe las reparaciones únicamente a servicios técnicos cualificados. La unidad requiere mantenimiento siempre que haya

EN

ES

sufrido algún daño, si el cable de suministro de energía o el enchufe presentarán daños, se hubiera derramado un líquido o hubieran caído objetos dentro del equipo, si el aparato hubiera estado expuesto a la humedad o la lluvia, si ha dejado de funcionar de manera normal o si ha sufrido algún golpe o caída.

15. Al conectar la unidad a la toma de corriente eléctrica asegúrese de que la conexión disponga de una unión a tierra.

16. Si el enchufe o conector de red sirve como único medio de desconexión, éste debe ser accesible fácilmente.



17. Cómo debe deshacerse de este aparato: Este símbolo indica que este aparato no debe ser tratado como basura orgánica, según lo indicado en la Directiva WEEE (2012/19/EU) y a las normativas aplicables en su país. En lugar de ello deberá llevarlo al punto limpio más cercano para el reciclaje de sus elementos eléctricos / electrónicos (EEE). Al hacer esto estará ayudando a prevenir las posibles consecuencias negativas para el medio ambiente y la salud que podrían ser provocadas por una gestión inadecuada de este tipo de aparatos. Además, el reciclaje de materiales ayudará a conservar los recursos naturales. Para más información acerca del reciclaje de este aparato, póngase en contacto con el Ayuntamiento de su ciudad o con el punto limpio local.

18. No instale esta unidad en un espacio muy reducido, tal como encastada en una librería o similar.

19. No coloque objetos con llama, como una vela encendida, sobre este aparato.

20. Tenga presentes todas las advertencias relativas al reciclaje y correcta eliminación de las pilas. Las pilas deben ser siempre eliminadas en

un punto limpio y nunca con el resto de la basura orgánica.

21. Puede usar este aparato en lugares con climas tropicales y moderados que soporten temperaturas de hasta 45°C.



22. El mando a distancia contiene una pila de tipo botón. La ingestión accidental de esta pila puede producir quemaduras internas de gravedad en tan solo 2 horas, llegando incluso a producir la muerte.



23. Mantenga las pilas, tanto nuevas como usadas, lejos del alcance de los niños. Si el compartimento de la pila no queda cerrado de forma segura, deje de usar el aparato y manténgalo lejos del alcance de los niños. Si piensa que alguien ha podido ingerir accidentalmente la pila o que se la ha introducido en cualquier parte de su cuerpo, acuda inmediatamente a urgencias.

NEGACIÓN LEGAL

Music Tribe no admite ningún tipo de responsabilidad por cualquier daño o pérdida que pudiera sufrir cualquier persona por confiar total o parcialmente en la descripciones, fotografías o afirmaciones contenidas en este documento. Las especificaciones técnicas, imágenes y otras informaciones contenidas en este documento están sujetas a modificaciones sin previo aviso. Todas las marcas comerciales que aparecen aquí son propiedad de sus respectivos dueños. Midas, Klark Teknik, Lab Gruppen, Lake, Tannoy, Turbosound, TC Electronic, TC Helicon, Behringer, Buger, Oberheim, Auratone, Aston Microphones y Coolaudio son marcas comerciales o marcas registradas de Music Tribe Global Brands Ltd. © Music Tribe Global Brands Ltd. 2021 Reservados todos los derechos.

GARANTÍA LIMITADA

Si quiere conocer los detalles y condiciones aplicables de la garantía así como información adicional sobre la Garantía limitada de Music Tribe, consulte online toda la información en la web musictribe.com/warranty.

FR Consignes de sécurité



Les points repérés par ce symbole portent une tension électrique suffisante pour constituer un risque d'électrocution. Utilisez uniquement des câbles d'enceintes professionnels de haute qualité avec fiches Jack mono 6,35 mm ou fiches à verrouillages déjà installées. Toute autre installation ou modification doit être effectuée uniquement par un personnel qualifié.



Ce symbole avertit de la présence d'une tension dangereuse et non isolée à l'intérieur de l'appareil - elle peut provoquer des chocs électriques.



Attention
Ce symbol signale les consignes d'utilisation et d'entre ! Tien importantes dans la documentation fournie. Lisez les consignes de sécurité du manuel d'utilisation de l'appareil.



Attention
Pour éviter tout risque de choc électrique, ne pas ouvrir le capot de l'appareil ni démonter le panneau arrière. L'intérieur de l'appareil ne possède aucun élément réparable par l'utilisateur. Laisser toute réparation à un professionnel qualifié.



Attention
Pour réduire les risques de feu et de choc électrique, n'exposez pas cet appareil à la pluie, à la moisissure, aux gouttes ou aux éclaboussures. Ne posez pas de récipient contenant un liquide sur l'appareil (un vase par exemple).



Attention
Ces consignes de sécurité et d'entretien sont destinées à un personnel qualifié. Pour éviter tout risque de choc électrique, n'effectuez aucune réparation sur l'appareil qui ne soit décrite par le manuel d'utilisation. Les éventuelles réparations doivent être effectuées uniquement par un technicien spécialisé.

1. Lisez ces consignes.
2. Conservez ces consignes.
3. Respectez tous les avertissements.
4. Respectez toutes les consignes d'utilisation.
5. N'utilisez jamais l'appareil à proximité d'un liquide.
6. Nettoyez l'appareil avec un chiffon sec.
7. Veillez à ne pas empêcher la bonne ventilation de l'appareil via ses ouïes de ventilation. Respectez les consignes du fabricant concernant l'installation de l'appareil.
8. Ne placez pas l'appareil à proximité d'une source de chaleur telle qu'un chauffage, une cuisinière ou tout appareil dégageant de la chaleur (y compris un ampli de puissance).
9. Ne supprimez jamais la sécurité des prises bipolaires ou des prises terre. Les prises bipolaires possèdent deux contacts de largeur différente. Le plus large est le contact de sécurité. Les prises terre possèdent deux contacts plus une mise à la terre servant de sécurité. Si la prise du bloc d'alimentation ou du cordon d'alimentation fourni ne correspond pas à celles de votre installation électrique, faites appel à un électricien pour effectuer le changement de prise.



10. Installez le cordon d'alimentation de telle façon que personne ne puisse marcher dessus et qu'il soit protégé d'arêtes coupantes. Assurez-vous que le cordon d'alimentation est suffisamment protégé, notamment au niveau de sa prise électrique et de l'endroit où il est relié à l'appareil; cela est également valable pour une éventuelle rallonge électrique.

11. Utilisez exclusivement des accessoires et des appareils supplémentaires recommandés par le fabricant.

12. Utilisez exclusivement des chariots, des diables, des présentoirs, des pieds et des surfaces de travail recommandés par le fabricant ou livrés avec le produit. Déplacez précautionneusement tout chariot ou diable chargé pour éviter d'éventuelles blessures en cas de chute.

13. Débranchez l'appareil de la tension secteur en cas d'orage ou si l'appareil reste inutilisé pendant une longue période de temps.

14. Les travaux d'entretien de l'appareil doivent être effectués uniquement par du personnel qualifié. Aucun entretien n'est nécessaire sauf si l'appareil est endommagé de quelque façon que ce soit (dommages sur le cordon d'alimentation ou la prise par exemple), si un liquide ou un objet a pénétré à l'intérieur du châssis, si l'appareil a été exposé à la pluie ou à l'humidité, s'il ne fonctionne pas correctement ou à la suite d'une chute.

15. L'appareil doit être connecté à une prise secteur dotée d'une protection par mise à la terre.

16. La prise électrique ou la prise IEC de tout appareil dénué de bouton marche/arrêt doit rester accessible en permanence.



17. Mise au rebut appropriée de ce produit: Ce symbole indique qu'en accord avec la directive DEEE

(2012/19/EU) et les lois en vigueur dans votre pays, ce produit ne doit pas être jeté avec les déchets ménagers. Ce produit doit être déposé dans un point de collecte agréé pour le recyclage des déchets d'équipements électriques et électroniques (EEE). Une mauvaise manipulation de ce type de déchets pourrait avoir un impact négatif sur l'environnement et la santé à cause des substances potentiellement dangereuses généralement associées à ces équipements. En même temps, votre coopération dans la mise au rebut de ce produit contribuera à l'utilisation efficace des ressources naturelles. Pour plus d'informations sur l'endroit où vous pouvez déposer vos déchets d'équipements pour le recyclage, veuillez contacter votre mairie ou votre centre local de collecte des déchets.

18. N'installez pas l'appareil dans un espace confiné tel qu'une bibliothèque ou meuble similaire.

19. Ne placez jamais d'objets enflammés, tels que des bougies allumées, sur l'appareil.

20. Gardez à l'esprit l'impact environnemental lorsque vous mettez des piles au rebut. Les piles usées doivent être déposées dans un point de collecte adapté.

21. Cet appareil peut être utilisé sous un climat tropical ou modéré avec des températures de 45°C maximum.



22. La télécommande contient une pile bouton. Si cette pile est ingérée, elle peut causer des brûlures internes très graves, voire mortelles, en moins de 2 heures.



23. Conservez les piles neuves et utilisées hors de portée des enfants. Si le compartiment des piles ne ferme pas correctement, cessez d'utiliser l'appareil et conservez-le hors de portée des enfants. Si vous pensez qu'une pile a pu être ingérée ou placée à l'intérieur d'une partie du corp, consultez immédiatement les services médicaux.

DÉNI LÉGAL

Music Tribe ne peut être tenu pour responsable pour toute perte pouvant être subie par toute personne se fiant en partie ou en totalité à toute description, photographie ou affirmation contenue dans ce document. Les caractéristiques, l'apparence et d'autres informations peuvent faire l'objet de modifications sans notification. Toutes les marques appartiennent à leurs propriétaires respectifs. Midas, Klark Teknik, Lab Gruppen, Lake, Tannoy, Turbosound, TC Electronic, TC Helicon, Behringer, Bugera, Oberheim, Auratone, Aston Microphones et Coolaudio sont des marques ou marques déposées de Music Tribe Global Brands Ltd. © Music Tribe Global Brands Ltd. 2021 Tous droits réservés.

GARANTIE LIMITÉE

Pour connaître les termes et conditions de garantie applicables, ainsi que les informations supplémentaires et détaillées sur la Garantie Limitée de Music Tribe, consultez le site Internet musictribe.com/warranty.

DE Wichtige Sicherheitshinweise



Vorsicht
Die mit dem Symbol markierten Anschlüsse führen so viel Spannung, dass die Gefahr eines Stromschlags besteht. Verwenden Sie nur hochwertige, professionelle Lautsprecherkabel mit vorinstallierten 6,35 mm MONO-Klinkensteckern oder Lautsprecherstecker mit Drehverriegelung. Alle anderen

Installationen oder Modifikationen sollten nur von qualifiziertem Fachpersonal ausgeführt werden.



Achtung

Um eine Gefährdung durch Stromschlag auszuschließen, darf die Geräteabdeckung bzw. Geräterückwand nicht abgenommen werden. Im Innern des Geräts befinden sich keine vom Benutzer reparierbaren Teile. Reparaturarbeiten dürfen nur von qualifiziertem Personal ausgeführt werden.



Achtung

Um eine Gefährdung durch Stromschlag auszuschließen, darf dieses Gerät weder Regen oder Feuchtigkeit ausgesetzt werden noch sollten Spritzwasser oder tropfende Flüssigkeiten in das Gerät gelangen können. Stellen Sie keine mit Flüssigkeit gefüllten Gegenstände, wie z. B. Vasen, auf das Gerät.



Achtung

Die Service-Hinweise sind nur durch qualifiziertes Personal zu befolgen. Um eine Gefährdung durch Stromschlag zu vermeiden, führen Sie bitte keinerlei Reparaturen an dem Gerät durch, die nicht in der Bedienungsanleitung beschrieben sind. Reparaturen sind nur von qualifiziertem Fachpersonal durchzuführen.

1. Lesen Sie diese Hinweise.
2. Bewahren Sie diese Hinweise auf.
3. Beachten Sie alle Warnhinweise.
4. Befolgen Sie alle Bedienungshinweise.
5. Betreiben Sie das Gerät nicht in der Nähe von Wasser.
6. Reinigen Sie das Gerät mit einem trockenen Tuch.
7. Blockieren Sie nicht die Belüftungsschlitze. Beachten Sie beim Einbau des Gerätes die Herstellerhinweise.
8. Stellen Sie das Gerät nicht in der Nähe von Wärmequellen auf.

Solche Wärmequellen sind z. B. Heizkörper, Herde oder andere Wärme erzeugende Geräte (auch Verstärker).

9. Entfernen Sie in keinem Fall die Sicherheitsvorrichtung von Zweipol- oder geerdeten Steckern. Ein Zweipolstecker hat zwei unterschiedlich breite Steckkontakte. Ein geerdeter Stecker hat zwei unterschiedlich breite Steckkontakte. Im Innern des Geräts befinden sich keine vom Benutzer reparierbaren Teile. Reparaturarbeiten dürfen nur von qualifiziertem Personal ausgeführt werden.

10. Verlegen Sie das Netzkabel so, dass es vor Tritten und scharfen Kanten geschützt ist und nicht beschädigt werden kann. Achten Sie bitte insbesondere im Bereich der Stecker, Verlängerungskabel und an der Stelle, an der das Netzkabel das Gerät verlässt, auf ausreichenden Schutz.

11. Das Gerät muss jederzeit mit intaktem Schutzleiter an das Stromnetz angeschlossen sein.
12. Sollte der Hauptnetzstecker oder eine Geräter Steckdose die Funktionseinheit zum Abschalten sein, muss diese immer zugänglich sein.
13. Verwenden Sie nur Zusatzgeräte/Zubehörteile, die laut Hersteller geeignet sind.



14. Verwenden Sie nur Wagen, Standvorrichtungen, Stative, Halter oder Tische, die vom Hersteller

benannt oder im Lieferumfang des Geräts enthalten sind. Falls Sie einen Wagen benutzen, seien Sie vorsichtig beim Bewegen der Wagen-Gerätkombination, um Verletzungen durch Stolpern zu vermeiden.

15. Ziehen Sie den Netzstecker bei Gewitter oder wenn Sie das Gerät längere Zeit nicht benutzen.

16. Lassen Sie alle Wartungsarbeiten nur von qualifiziertem Service-Personal ausführen. Eine Wartung ist notwendig, wenn das Gerät in irgendeiner Weise beschädigt wurde (z. B. Beschädigung des Netzkabels oder Steckers), Gegenstände oder Flüssigkeit in das Geräteinnere gelangt sind, das Gerät Regen oder Feuchtigkeit ausgesetzt wurde, das Gerät nicht ordnungsgemäß funktioniert oder auf den Boden gefallen ist.



17. Korrekte Entsorgung dieses Produkts: Dieses Symbol weist darauf hin, das Produkt entsprechend der WEEE Richtlinie (2012/19/EU) und der jeweiligen nationalen Gesetze nicht zusammen mit Ihren Haushaltsabfällen zu entsorgen. Dieses Produkt sollte bei einer autorisierten Sammelstelle für Recycling elektrischer und elektronischer Geräte (EEE) abgegeben werden. Wegen bedenklicher Substanzen, die generell mit elektrischen und elektronischen Geräten in Verbindung stehen, könnte eine unsachgemäße Behandlung dieser Abfallart eine negative Auswirkung auf Umwelt und Gesundheit haben. Gleichzeitig gewährleistet Ihr Beitrag zur richtigen Entsorgung dieses Produkts die effektive Nutzung natürlicher Ressourcen. Für weitere Informationen zur Entsorgung Ihrer Geräte bei einer Recycling-Stelle nehmen Sie bitte Kontakt zum zuständigen städtischen Büro, Entsorgungsamt oder zu Ihrem Haushaltsabfallentsorger auf.

18. Installieren Sie das Gerät nicht in einer beengten Umgebung, zum Beispiel Bücherregal oder ähnliches.

19. Stellen Sie keine Gegenstände mit offenen Flammen, etwa brennende Kerzen, auf das Gerät.

20. Beachten Sie bei der Entsorgung von Batterien den Umweltschutz-Aspekt. Batterien müssen bei einer Batterie-Sammelstelle entsorgt werden.

21. Dieses Gerät ist in tropischen und gemäßigten Klimazonen bis 45° C einsetzbar.



22. Die Fernbedienung enthält eine Knopfzellenbatterie. Wenn die Knopfzelle verschluckt wird, kann sie innerhalb von 2 Stunden schwere innere Verbrennungen verursachen, die zum Tod führen können.



23. Halten Sie neue und gebrauchte Batterien von Kindern fern. Wenn sich das Batteriefach nicht sicher schließen lässt, verwenden Sie das Produkt nicht mehr und halten Sie es von Kindern fern. Wenn Sie glauben, dass Batterien verschluckt worden sein könnten oder sich in irgendeinem Körperteil befinden, suchen Sie sofort einen Arzt auf.

HAFTUNGS-AUSSCHLUSS

Music Tribe übernimmt keine Haftung für Verluste, die Personen entstanden sind, die sich ganz oder teilweise auf hier enthaltene Beschreibungen, Fotos oder Aussagen verlassen haben. Technische Daten, Erscheinungsbild und andere Informationen können ohne vorherige Ankündigung geändert werden. Alle Warenzeichen sind Eigentum der jeweiligen Inhaber. Midas, Klark Teknik, Lab Gruppen, Lake, Tannoy, Turbosound, TC Electronic, TC Helicon, Behringer, Bugera, Oberheim, Auratone, Aston Microphones und Coolaudio sind Warenzeichen oder eingetragene Warenzeichen der Music Tribe Global Brands Ltd. © Music Tribe Global Brands Ltd. 2021 Alle Rechte vorbehalten.

BESCHRÄNKTE GARANTIE

Die geltenden Garantiebedingungen und zusätzliche Informationen bezüglich der von Music Tribe gewährten beschränkten Garantie finden Sie online unter musictribe.com/warranty.

PT Instruções de Segurança Importantes



Aviso!

Terminais marcados com o símbolo carregam corrente elétrica de magnitude suficiente para constituir um risco de choque elétrico. Use apenas cabos de alto-falantes de alta qualidade com plugues TS de ¼" ou plugues com trava de torção pré-instalados. Todas as outras instalações e modificações devem ser efetuadas por pessoas qualificadas.



Este símbolo, onde quer que o encontre, alerta-o para a leitura das instruções de manuseamento que acompanham o equipamento. Por favor leia o manual de instruções.



Atenção

De forma a diminuir o risco de choque eléctrico, não remover a cobertura (ou a secção de trás). Não existem peças substituíveis por parte do utilizador no seu interior. Para esse efeito recorrer a um técnico qualificado.



Atenção

Para reduzir o risco de incêndios ou choques eléctricos o aparelho não deve ser exposto à chuva nem à humidade. Além disso, não deve ser sujeito a salpicos, nem devem ser colocados em cima do aparelho objectos contendo líquidos, tais como jarras.



Atenção

Estas instruções de operação devem ser utilizadas, em exclusivo, por técnicos de assistência qualificados. Para evitar choques eléctricos não proceda a reparações ou intervenções, que não as indicadas nas instruções de operação, salvo se possuir as qualificações necessárias. Para evitar choques eléctricos não proceda a reparações ou intervenções, que

não as indicadas nas instruções de operação. Só o deverá fazer se possuir as qualificações necessárias.

1. Leia estas instruções.
2. Guarde estas instruções.
3. Preste atenção a todos os avisos.
4. Siga todas as instruções.
5. Não utilize este dispositivo perto de água.
6. Limpe apenas com um pano seco.
7. Não obstrua as entradas de ventilação. Instale de acordo com as instruções do fabricante.
8. Não instale perto de quaisquer fontes de calor tais como radiadores, bocas de ar quente, fogões de sala ou outros aparelhos (incluindo amplificadores) que produzam calor.
9. Não anule o objectivo de segurança das fichas polarizadas ou do tipo de ligação à terra. Uma ficha polarizada dispõe de duas palhetas sendo uma mais larga do que a outra. Uma ficha do tipo ligação à terra dispõe de duas palhetas e um terceiro dente de ligação à terra. A palheta larga ou o terceiro dente são fornecidos para sua segurança. Se a ficha fornecida não encaixar na sua tomada, consulte um electricista para a substituição da tomada obsoleta.
10. Proteja o cabo de alimentação de pisadelas ou apertos, especialmente nas fichas, extensões, e no local de saída da unidade. Certifique-se de que o cabo eléctrico está protegido. Verifique particularmente nas fichas, nos receptáculos e no ponto em que o cabo sai do aparelho.
11. O aparelho tem de estar sempre conectado à rede eléctrica com o condutor de protecção intacto.
12. Se utilizar uma ficha de rede principal ou uma tomada de aparelhos para desligar a unidade de funcionamento, esta deve estar sempre acessível.
13. Utilize apenas ligações/acessórios especificados pelo fabricante.
14. Utilize apenas com o carrinho,



estrutura, tripé, suporte, ou mesa especificados pelo fabricante ou vendidos com o dispositivo. Quando

utilizar um carrinho, tenha cuidado ao mover o conjunto carrinho/dispositivo para evitar danos provocados pela terpedação.

15. Desligue este dispositivo durante as trovoadas ou quando não for utilizado durante longos períodos de tempo.

16. Qualquer tipo de reparação deve ser sempre efectuado por pessoal qualificado. É necessária uma reparação sempre que a unidade tiver sido de alguma forma danificada, como por exemplo: no caso do cabo de alimentação ou ficha se encontrarem danificados; na eventualidade de líquido ter sido derramado ou objectos terem caído para dentro do dispositivo; no caso da unidade ter estado exposta à chuva ou à humidade; se esta não funcionar normalmente, ou se tiver caído.



17. Correcta eliminação deste produto: este símbolo indica que o produto não deve ser eliminado

juntamente com os resíduos domésticos, segundo a Directiva REEE (2012/19/EU) e a legislação nacional. Este produto deverá ser levado para um centro de recolha licenciado para a reciclagem de resíduos de equipamentos eléctricos e electrónicos (EEE). O tratamento incorrecto deste tipo de resíduos pode ter um eventual impacto negativo no ambiente e na saúde humana devido a substâncias potencialmente perigosas que estão geralmente associadas aos EEE. Ao mesmo tempo, a sua colaboração para a eliminação correcta deste produto irá contribuir para a utilização eficiente dos recursos naturais. Para mais informação acerca dos locais onde poderá deixar o seu equipamento usado para reciclagem, é favor contactar os serviços municipais locais, a entidade de gestão de resíduos ou os serviços de

recolha de resíduos domésticos.

18. Não instale em lugares confinados, tais como estantes ou unidades similares.
19. Não coloque fontes de chama, tais como velas acesas, sobre o aparelho.
20. Favor, obedecer os aspectos ambientais de descarte de bateria. Baterias devem ser descartadas em um ponto de coletas de baterias.
21. Esse aparelho pode ser usado em climas tropicais e moderados até 45°C.
22. O controle remoto cont.m uma pilha bot.o. Engolir a pilha bot.o pode causar queimaduras graves internas em apenas 2 horas e pode levar. morte.
23. Mantenha pilhas novas e usadas longe de crian.as. Caso o compartimento para pilhas n.o feche de maneira segura, pare de usar o produto e mantenha-o afastado de crian.as. Se houver suspeitas de que as pilhas tenham sido engolidas ou colocadas dentro de qualquer cavidade corporal, bus-que cuidados m.dicos imediatamente.



LEGAL RENUNCIANTE

O Music Tribe não se responsabiliza por perda alguma que possa ser sofrida por qualquer pessoa que dependa, seja de maneira completa ou parcial, de qualquer descrição, fotografia, ou declaração aqui contidas. Dados técnicos, aparências e outras informações estão sujeitas a modificações sem aviso prévio. Todas as marcas são propriedade de seus respectivos donos. Midas, Klark Teknik, Lab Gruppen, Lake, Tannoy, Turbosound, TC Electronic, TC Helicon, Behringer, Bugera, Oberheim, Auratone, Aston Microphones e Coolaudio são marcas ou marcas registradas do Music Tribe Global Brands Ltd. © Music Tribe Global Brands Ltd. 2021 Todos direitos reservados.

GARANTIA LIMITADA

Para obter os termos de garantia aplicáveis e condições e informações adicionais a respeito da garantia limitada do Music Tribe, favor verificar detalhes na íntegra através do website musictribe.com/warranty.

IT Informazioni importanti



Attenzione

I terminali contrassegnati da questo simbolo conducono una corrente elettrica di magnitudine sufficiente a costituire un rischio di scossa elettrica. Utilizzare solo cavi per altoparlanti professionali di alta qualità con jack sbilanciati da 6,35mm. o connettori con blocco a rotazione. Tutte le altre installazioni o modifiche devono essere eseguite esclusivamente da personale qualificato.



Attenzione

Questo simbolo, ovunque appaia, avverte della presenza di una tensione pericolosa non isolata all'interno dello chassis, tensione che può essere sufficiente per costituire un rischio di scossa elettrica.



Attenzione

Questo simbolo, ovunque appaia, segnala importanti istruzioni operative e di manutenzione nella documentazione allegata. Si invita a leggere il manuale.



Attenzione

Per ridurre il rischio di scosse elettriche, non rimuovere il coperchio superiore (o la sezione posteriore). All'interno non ci sono parti riparabili dall'utente. Per la manutenzione rivolgersi a personale qualificato.



Attenzione

Per ridurre il rischio di incendi o scosse elettriche, non esporre questo apparecchio a pioggia e umidità. L'apparecchio non deve essere esposto a gocciolio o schizzi di liquidi e nessun oggetto contenente liquidi, come vasi, deve essere collocato sull'apparecchio.



Attenzione

Queste istruzioni di servizio sono destinate esclusivamente a personale qualificato. Per ridurre il rischio di scosse elettriche non eseguire interventi di manutenzione diversi da quelli contenuti nel manuale di istruzioni. Le riparazioni devono essere eseguite da personale di assistenza qualificato.

1. Leggere queste istruzioni.
2. Conservare queste istruzioni.
3. Prestare attenzione a tutti gli avvisi.
4. Applicare tutte le istruzioni.
5. Non utilizzare questo dispositivo vicino l'acqua.
6. Pulire esclusivamente con un panno asciutto.
7. Non bloccare le aperture di ventilazione. Installare in conformità con le istruzioni del produttore.
8. Non installare vicino a fonti di calore come radiatori, termoregolatori, stufe o altri apparecchi (inclusi amplificatori) che producano calore.
9. Non escludere la sicurezza fornita dalla spina polarizzata o con messa a terra. Una spina polarizzata ha due lame, una più larga dell'altra. Una spina con messa a terra ha due lame e un terzo polo di messa a terra. La lama larga o il terzo polo sono forniti per la vostra sicurezza. Se la spina fornita non si adatta alla presa, consultare un electricista per la sostituzione della presa obsoleta.



10. Proteggere il cavo di alimentazione dal calpestio o essere schiacciato in particolare alle spine, prese di corrente e il punto in cui esce dall'apparecchio.

11. Utilizzare esclusivamente dispositivi/accessori specificati dal produttore.



12. Utilizzare solo carrelli, supporti, treppiedi, staffe o tavoli indicati dal produttore o venduti con l'apparecchio. Utilizzando un carrello, prestare attenzione quando si sposta la combinazione carrello/apparecchio per evitare lesioni dovute al ribaltamento.

13. Scollegare questo apparecchio durante i temporali o se non è utilizzato per lunghi periodi di tempo.

14. Per tutte le riparazioni rivolgersi a personale qualificato. La manutenzione è necessaria quando l'apparecchio è danneggiato in qualsiasi modo, come danneggiamento del cavo di alimentazione o della spina, versamento di liquido o oggetti caduti nell'apparecchio, se l'apparecchio è stato esposto a pioggia o umidità, se non funziona normalmente o è caduto.

15. L'apparecchio deve essere collegato a una presa di corrente elettrica con messa a terra di protezione.

16. Se la spina o una presa del dispositivo è utilizzata come dispositivo di disconnessione, deve essere facilmente utilizzabile.



17. Smaltimento corretto di questo prodotto: questo simbolo indica che questo dispositivo non deve essere smaltito insieme ai rifiuti domestici, secondo la Direttiva RAEE (2012/19 / UE) e la vostra legislazione nazionale. Questo prodotto deve essere portato in un centro di raccolta autorizzato per il

riciclaggio di rifiuti di apparecchiature elettriche ed elettroniche (RAEE). La cattiva gestione di questo tipo di rifiuti potrebbe avere un possibile impatto negativo sull'ambiente e sulla salute umana a causa di sostanze potenzialmente pericolose che sono generalmente associate alle apparecchiature elettriche ed elettroniche. Nello stesso tempo la vostra collaborazione al corretto smaltimento di questo prodotto contribuirà all'utilizzo efficiente delle risorse naturali. Per ulteriori informazioni su dove è possibile trasportare le apparecchiature per il riciclaggio vi invitiamo a contattare l'ufficio comunale locale o il servizio di raccolta dei rifiuti domestici.

18. Non installare in uno spazio ristretto, come in una libreria o in una struttura simile.

19. Non collocare sul dispositivo fonti di fiamme libere, come candele accese.

20. Per lo smaltimento delle batterie, tenere in considerazione gli aspetti ambientali. Le batterie devono essere smaltite in un punto di raccolta delle batterie esauste.

21. Questo apparecchio può essere usato in climi tropicali e temperati fino a 45°C.



22. Il telecomando contiene una batteria a bottone/gettone. Se la batteria bottone/ gettone è ingerita, in sole 2 ore può causare gravi ustioni interne e può portare alla morte.



23. Conservate le batterie nuove e usate fuori dalla portata dei bambini. Se il vano batteria non si chiude saldamente, Quick Start Guide 9 DISCLAIMER LEGALE GARANZIA LIMITATA Belangrijke veiligheidsvoorschriften 10 LED Derby DSL1 interrompete l'utilizzo del prodotto e tenete il prodotto fuori dalla portata dei bambini. Se pensate che le batterie possano essere state ingerite o collocate all'interno di qualsiasi parte del corpo, consultate immediatamente un medico.

DISCLAIMER LEGALE

Music Tribe non si assume alcuna responsabilità per eventuali danni che possono essere subiti da chiunque si affidi in tutto o in parte a qualsiasi descrizione, fotografia o dichiarazione contenuta qui. Specifiche tecniche, aspetti e altre informazioni sono soggette a modifiche senza preavviso. Tutti i marchi sono di proprietà dei rispettivi titolari. Midas, Klark Teknik, Lab Gruppen, Lake, Tannoy, Turbosound, TC Electronic, TC Helicon, Behringer, Bugera, Oberheim, Auratone, Aston Microphones e Coolaudio sono marchi o marchi registrati di Music Tribe Global Brands Ltd. © Music Tribe Global Brands Ltd. 2021 Tutti i diritti riservati.

GARANZIA LIMITATA

Per i termini e le condizioni di garanzia applicabili e le informazioni aggiuntive relative alla garanzia limitata di Music Tribe, consultare online i dettagli completi su musictribe.com/warranty.

NL Belangrijke veiligheidsvoorschriften

CAUTION
RISK OF ELECTRIC SHOCK!
DO NOT OPEN!
ATTENTION
RISQUE D'ELECTROCUTION!
NE PAS OUVRIR!



Waarschuwing
Aansluitingen die gemerkt zijn met het symbool voeren een zodanig hoge spanning dat ze een risico vormen voor elektrische schokken. Gebruik uitsluitend kwalitatief hoogwaardige, in de handel verkrijgbare luidsprekerkabels die voorzien zijn van ¼" TS stekkers. Laat uitsluitend gekwalificeerd personeel alle overige installatie- of modificatiehandelingen uitvoeren.



Dit symbool wijst u altijd op belangrijke bedienings- en onderhoudsvoorschriften in de bijbehorende documenten. Wij vragen u dringend de handleiding te lezen.



Attentie
Verwijder in geen geval de bovenste afdekking (van het achterste gedeelte) anders bestaat er gevaar voor een elektrische schok. Het apparaat bevat geen te onderhouden onderdelen. Reparatiewerkzaamheden mogen uitsluitend door gekwalificeerd personeel uitgevoerd worden.



Attentie
Om het risico op brand of elektrische schokken te beperken, dient u te voorkomen dat dit apparaat wordt blootgesteld aan regen en vocht. Het apparaat mag niet worden blootgesteld aan neerdruppelend of opspattend water en er mogen geen met water gevulde voorwerpen – zoals een vaas – op het apparaat worden gezet.



Attentie
Deze onderhoudsinstructies zijn uitsluitend bedoeld voor gekwalificeerd onderhoudspersoneel. Om elektrische schokken te voorkomen, mag u geen andere onderhoudshandelingen verrichten dan in de bedieningsinstructies vermeld staan. Reparatiewerkzaamheden mogen alleen uitgevoerd worden door gekwalificeerd onderhoudspersoneel.

1. Lees deze voorschriften.
2. Bewaar deze voorschriften.
3. Neem alle waarschuwingen in acht.
4. Volg alle voorschriften op.
5. Gebruik dit apparaat niet in de buurt van water.
6. Reinig het uitsluitend met een droge doek.
7. Let erop geen van de ventilatie-openingen te bedekken. Plaats en installeer het volgens de voorschriften van de fabrikant.

8. Het apparaat mag niet worden geplaatst in de buurt van radiatoren, warmte-uitlaten, kachels of andere zaken (ook versterkers) die warmte afgeven.

9. Maak de veiligheid waarin door de polarisatie- of aardingsstekker wordt voorzien, niet ongedaan. Een polarisatiestekker heeft twee bladen, waarvan er een breder is dan het andere. Een aardingsstekker heeft twee bladen en een derde uitsteeksel voor de aarding. Het bredere blad of het derde uitsteeksel zijn er voor uw veiligheid. Mocht de geleverde stekker niet in uw stopcontact passen, laat het contact dan door een elektricien vervangen.

10. Om beschadiging te voorkomen, moet de stroomleiding zo gelegd worden dat er niet kan worden overgelopen en dat ze beschermd is tegen scherpe kanten. Zorg zeker voor voldoende bescherming aan de stekkers, de verlengkabels en het punt waar het netsnoer het apparaat verlaat.

11. Het toestel met altijd met een intacte aarddraad aan het stroomnet aangesloten zijn.

12. Wanneer de stekker van het hoofdnetwerk of een apparaatstopcontact de functionele eenheid voor het uitschakelen is, dient deze altijd toegankelijk te zijn.

13. Gebruik uitsluitend door de producent gespecificeerd toebehoren c.q. onderdelen.



14. Gebruik het apparaat uitsluitend in combinatie met de wagen, het statief, de driepoot, de beugel of tafel die door de producent is aangegeven, of die in combinatie met het apparaat wordt verkocht. Bij gebruik van een wagen dient men voorzichtig te zijn bij het verrijden van de combinatie wagen/apparaat en letsel door vallen te voorkomen.

15. Bij onweer en als u het apparaat langere tijd niet gebruikt, haalt u de stekker uit het stopcontact.

16. Laat alle voorkomende reparaties door vakkundig en bevoegd personeel uitvoeren. Reparatiewerkzaamheden zijn nodig als het toestel op enige wijze beschadigd is geraakt, bijvoorbeeld als de hoofd-stroomkabel of -stekker is beschadigd, als er vloeistof of voorwerpen in terecht zijn gekomen, als het aan regen of vochtigheid heeft bloot-gestaan, niet normaal functioneert of wanneer het is gevallen.



17. Correcte afvoer van dit product: dit symbool geeft aan dat u dit product op grond van de AEEA-richtlijn (2012/19/EU) en de nationale wetgeving van uw land niet met het gewone huishoudelijke afval mag weggooiën. Dit product moet na afloop van de nuttige levensduur naar een officiële inzamelpost voor afgedankte elektrische en elektronische apparatuur (AEEA) worden gebracht, zodat het kan worden gerecycled. Vanwege de potentieel gevaarlijke stoffen die in elektrische en elektronische apparatuur kunnen voorkomen, kan een onjuiste afvoer van afval van het onderhavige type een negatieve invloed op het milieu en de menselijke gezondheid hebben. Een juiste afvoer van dit product is echter niet alleen beter voor het milieu en de gezondheid, maar draagt tevens bij aan een doelmatiger gebruik van de natuurlijke hulpbronnen. Voor meer informatie over de plaatsen waar u uw afgedankte apparatuur kunt inleveren, kunt u contact opnemen met uw gemeente of de plaatselijke reinigingsdienst.

18. Installeer niet in een kleine ruimte, zoals een boekenkast of iets dergelijks.

19. Plaats geen open vlammen, zoals brandende kaarsen, op het apparaat.

20. Houd rekening met de milieuaspecten van het afvoeren van batterijen. Batterijen moeten bij een inzamelpunt voor batterijen worden ingeleverd.

21. Dit apparaat kan worden gebruikt in tropische en gematigde klimaten tot 45 °C.



22. De afstandsbediening bevat een knoopcelbatterij. Als de knoopcelbatterij wordt ingeslikt, kan deze binnen 2 uur ernstige inwendige brandwonden veroorzaken en tot de dood leiden.



23. Houd nieuwe en gebruikte batterijen uit de buurt van kinderen. Als het batterijvak niet goed sluit, stop dan met gebruik van het product en houd het uit de buurt van kinderen. Als u denkt dat batterijen zijn ingeslikt of ergens in het lichaam zijn terechtgekomen, zoek dan onmiddellijk contact met een arts.

WETTELIJKE ONTKENNING

Music Tribe aanvaardt geen aansprakelijkheid voor enig verlies dat kan worden geleden door een persoon die geheel of gedeeltelijk vertrouwt op enige beschrijving, foto of verklaring hierin. Technische specificaties, verschijningen en andere informatie kunnen zonder voorafgaande kennisgeving worden gewijzigd. Alle handelsmerken zijn eigendom van hun respectievelijke eigenaren. Midas, Klark Teknik, Lab Gruppen, Lake, Tannoy, Turbosound, TC Electronic, TC Helicon, Behringer, Bugera, Oberheim, Auratone, Aston Microphones en Coolaudio zijn handelsmerken of gedeponeerde handelsmerken van Music Tribe Global Brands Ltd. © Music Tribe Global Brands Ltd. 2021 Alle rechten voorbehouden.

BEPERKTE GARANTIE

Voor de toepasselijke garantievoorwaarden en aanvullende informatie met betrekking tot de beperkte garantie van Music Tribe, zie de volledige details online op musictribe.com/warranty.

SE Viktiga säkerhetsanvisningar

Varning
Uttag markerade med symbolen leder elektrisk strömstyrka som är tillräckligt stark för att utgöra en risk för elchock. Använd endast högkvalitativa, kommersiellt tillgängliga högtalarkablar med förhandsinstallerade ¼" TS-kontakter. All annan installering eller modifikation bör endast utföras av kompetent personal.

Den här symbolen hänvisar till viktiga punkter om användning och underhåll i den medföljande dokumentationen. Var vänlig och läs bruksanvisningen.

Försiktighet
Minska risken för elektriska stötar genom att aldrig ta av höljet upptill på apparaten (eller ta av baksidan). Inuti apparaten finns det inga delar som kan repareras av användaren. Endast kvalificerad personal får genomföra reparationer.

Försiktighet
För att minska risken för brand och elektriska stötar ska apparaten skyddas mot regn och fukt. Apparaten går inte utsattas för dropp eller spill och inga vattenbehållare som vaser etc. får placeras på den.

Försiktighet
Serviceinstruktionen är enbart avsedd för kvalificerad servicepersonal. För att undvika risker genom elektriska stötar, genomför inga reparationer på apparaten, vilka inte är beskrivna i bruksanvisningen. Endast kvalificerad fackpersonal får genomföra reparationerna.

1. Läs dessa anvisningar.
2. Spara dessa anvisningar.
3. Beakta alla varningar.
4. Följ alla anvisningar.
5. Använd inte apparaten i närheten av vatten.
6. Rengör endast med torr trasa.
7. Blockera inte ventilationsöppningarna. Installera enligt tillverkarens anvisningar.
8. Installera aldrig intill värmekällor som värme-element, varmluftsintag, spisar eller annan utrustning som avger värme (inklusive förstärkare).

9. Ändra aldrig en polariserad eller jordad kontakt. En polariserad kontakt har två blad – det ena bredare än det andra. En jordad kontakt har två blad och ett tredje jordstift. Det breda bladet eller jordstiftet är till för din säkerhet. Om den medföljande kontakten inte passar i ditt uttag, ska du kontakta en elektriker för att få uttaget bytt.

10. Förlägg elkabeln så, att det inte är möjligt att trampa på den och att den är skyddad mot skarpa kanter och inte kan skadas. Ge i synnerhet akt på områdena omkring stickkontaktarna, förlängningskablar och på det ställe, där elkabeln lämnar apparaten, är tillräckligt skyddade.

11. Apparaten måste alltid vara ansluten till elnätet med intakt skyddsledare.

12. Om huvudkontakten, eller ett apparatuttag, fungerar som avstängningsenhet måste denna alltid vara tillgänglig.

13. Använd endast tillkopplingar och tillbehör som angetts av tillverkaren.



14. Använd endast med vagn, stativ, trefot, hållare eller bord som angetts av tillverkaren, eller som sålts tillsammans med apparaten. Om du använder en vagn, var försiktig, när du förflyttar

kombinationen vagn-apparat, för att förhindra olycksfall genom snubbling.

15. Dra ur anslutningskontakten und åskväder eller när apparaten inte ska användas under någon längre tid.

16. Låt kvalificerad personal utföra all service. Service är nödvändig när apparaten har skadats, t.ex. när en elkabel eller kontakt är skadad, vätska eller främmande föremål har kommit in i apparaten, eller när den har fallit i golvet.



17. Kassera produkten på rätt sätt: den här symbolen indikerar att produkten inte ska kastas i

hushållssoporna, enligt WEEE direktivet (2012/19/EU) och gällande, nationell lagstiftning. Produkten ska lämnas till ett auktoriserat återvinningsställe för elektronisk och elektrisk utrustning (EEE). Om den här sortens avfall hanteras på fel sätt kan miljön, och människors hälsa, påverkas negativt på grund av potentiella risksubstanter som ofta associeras med EEE. Avfallshanteras produkten däremot på rätt sätt bidrar detta till att naturens resurser används på ett bra sätt. Kontakta kommun, ansvarig förvaltning eller avfallshanteringsföretag för mer information om återvinningscentral där produkten kan lämnas

18. Installera inte i ett trångt utrymme, t.ex. i en bokhylla eller liknande enhet.

19. Placera inte källor med öppen eld, t.ex. tända ljus, på apparaten.

20. Tänk på miljöaspekterna vid kassering av batterier. Batterier måste kasseras på ett batteriuppsamlingsställe.

21. Denna apparat kan användas i tropiska och mätliga klimat upp till 45 °C.



22. De afstandsbediening bevat een knoopcelbatterij. Als de knoopcelbatterij wordt ingeslikt, kan deze binnen 2 uur ernstige inwendige brandwonden veroorzaken en tot de dood leiden.



23. Houd nieuwe en gebruikte batterijen uit de buurt van kinderen. Als het batterijvak niet goed sluit, stop dan met gebruik van het product en houd het uit de buurt van kinderen. Als u denkt dat batterijen zijn ingeslikt of ergens in het lichaam zijn terechtgekomen, zoek dan onmiddellijk contact met een arts.

FRISKRIVNINGSKLAUSUL

Music Tribe tar inget ansvar för någon förlust som kan drabbas av någon person som helt eller delvis förlitar sig på någon beskrivning, fotografi eller uttalande som finns här. Tekniska specifikationer, utseenden och annan information kan ändras utan föregående meddelande. Alla varumärken tillhör respektive ägare. Midas, Klark Teknik, Lab Gruppen, Lake, Tannoy, Turbosound, TC Electronic, TC Helicon, Behringer, Bugera, Oberheim, Auratone, Aston Microphones och Coolaudio är varumärken eller registrerade varumärken som tillhör Music Tribe Global Brands Ltd. © Music Tribe Global Brands Ltd. 2021 Alla Rättigheter reserverade.

BEGRÄNSAD GARANTI

För tillämpliga garantivillkor och ytterligare information om Music Tribes begränsade garanti, se fullständig information online på musictribe.com/warranty.

PL Ważne informacje o bezpieczeństwie

Uwaga
Terminale oznaczone symbolem przenoszą wystarczająco wysokie napięcie elektryczne, aby stworzyć ryzyko porażenia prądem. Używaj wyłącznie wysokiej jakości fabrycznie przygotowanych kabli z zainstalowanymi wtyczkami ¼" TS. Wszystkie inne instalacje lub modyfikacje powinny być wykonywane wyłącznie przez wykwalifikowany personel techniczny.



Ten symbol informuje o ważnych wskazówkach dotyczących obsługi i konserwacji urządzenia w dołączonej dokumentacji. Proszę przeczytać stosowne informacje w instrukcji obsługi.



Uwaga
W celu wyeliminowania zagrożenia porażenia prądem zabrania się zdejmowania obudowy lub tylnej ścianki urządzenia. Elementy znajdujące się we wnętrzu urządzenia nie mogą być naprawiane przez użytkownika. Naprawy mogą być wykonywane jedynie przez wykwalifikowany personel.



Uwaga
W celu wyeliminowania zagrożenia porażenia prądem lub zapalenia się urządzenia nie wolno wystawiać go na działanie deszczu i wilgotności oraz dopuszczać do tego, aby do wnętrza dostała się woda lub inna ciecz. Nie należy stawiać na urządzeniu napełnionych naczyń lub szklanki.



Uwaga
Prace serwisowe mogą być wykonywane jedynie przez wykwalifikowany personel. W

celu uniknięcia zagrożenia porażenia prądem nie należy wykonywać żadnych manipulacji, które nie są opisane w instrukcji obsługi. Naprawy wykonywane mogą być jedynie przez wykwalifikowany personel techniczny.

1. Proszę przeczytać poniższe wskazówki.
2. Proszę przechowywać niniejszą instrukcję.
3. Należy przestrzegać wszystkich wskazówek ostrzegawczych.
4. Należy postępować zgodnie z instrukcją obsługi.
5. Urządzenia nie wolno używać w pobliżu wody.
6. Urządzenie można czyścić wyłącznie suchą szmatką.
7. Nie zasłaniać otworów wentylacyjnych. W czasie podłączania urządzenia należy przestrzegać zaleceń producenta.
8. Nie stawiać urządzenia w pobliżu źródeł ciepła takich, jak grzejniki, piece lub urządzenia produkujące ciepło (np. wzmacniacze).
9. W żadnym wypadku nie należy usuwać zabezpieczeń z wtyczek dwubiegunowych oraz wtyczek z uziemieniem. Wtyczka dwubiegunowa posiada dwa wtyki kontaktowe o różnej szerokości. Wtyczka z uziemieniem ma dwa wtyki kontaktowe i trzeci wtyk uziemienia. Szerszy wtyk kontaktowy lub dodatkowy wtyk uziemienia służą do zapewnienia bezpieczeństwa użytkownikowi. Jeśli format wtyczki urządzenia nie odpowiada standardowi gniazdka, proszę zwrócić się do elektryka z prośbą o wyminięcie gniazda.

10. Kabel sieciowy należy ułożyć tak, aby nie był narażony na deptanie i działanie ostrych krawędzi, co mogłoby doprowadzić do jego uszkodzenia. Szczególną uwagę zwrócić należy na odpowiednią ochronę miejsc w pobliżu wtyczek i przedłużaczy oraz miejsc, w którym

kabel sieciowy przymocowany jest do urządzenia.

11. Urządzenie musi być zawsze podłączone do sieci sprawnym przewodem z uziemieniem.

12. Jeżeli wtyk sieciowy lub gniazdo sieciowe w urządzeniu pełnią funkcję wyłącznika, to muszą one być zawsze łatwo dostępne.

13. Używać wyłącznie sprzętu dodatkowego i akcesoriów zgodnie z zaleceniami producenta.



14. Używać jedynie zalecanych przez producenta lub znajdujących się w zestawie wózków,

stojaków, statywów, uchwytów i stołów. W przypadku posługiwania się wózkiem należy zachować szczególną ostrożność w trakcie przewożenia zestawu, aby uniknąć niebezpieczeństwa potknięcia się i zranienia.

15. W trakcie burzy oraz na czas dłuższego nieużywania urządzenia należy wyjąć wtyczkę z gniazdka sieciowego.

16. Wykonywanie wszelkich napraw należy zlecać jedynie wykwalifikowanym pracownikom serwisu. Przeprowadzenie przeglądu technicznego staje się konieczne, jeśli urządzenie zostało uszkodzone w jakikolwiek sposób (dotyczy to także kabla sieciowego lub wtyczki), jeśli do wnętrza urządzenia dostały się przedmioty lub ciecz, jeśli urządzenie wystawione było na działanie deszczu lub wilgoci, jeśli urządzenie nie funkcjonuje poprawnie oraz kiedy spadło na podłogę.



17. Prawidłowa utylizacja produktu: Ten symbol wskazuje, że tego produktu nie należy wyrzucać razem ze zwykłymi odpadami domowymi, tylko zgodnie z dyrektywą w sprawie zużytego sprzętu elektrycznego

i elektronicznego (WEEE) (2012/19/EU) oraz przepisami krajowymi. Niniejszy produkt należy przekazać do autoryzowanego punktu zbiórki zużytego sprzętu elektrycznego i elektronicznego.

Niewłaściwe postępowanie z tego typu odpadami może wywołać szkodliwe działanie na środowisko naturalnej i zdrowie człowieka z powodu potencjalnych substancji niebezpiecznych zaliczanych jako zużyty sprzęt elektryczny i elektroniczny. Jednocześnie, Twój wkład w prawidłową utylizację niniejszego produktu przyczynia się do oszczędnego wykorzystywania zasobów naturalnych. Szczegółowych informacji o miejscach, w których można oddawać zużyty sprzęt do recyklingu, udzielają urzędy miejskie, przedsiębiorstwa utylizacji odpadów lub najbliższy zakład utylizacji odpadów.

18. Nie instaluj w ograniczonej przestrzeni, takiej jak półka na książki lub podobny zestaw.

19. Nie stawiaj na urządzeniu źródła otwartego ognia, takich jak zapalone świece.

20. Należy pamiętać o środowiskowych aspektach utylizacji baterii. Baterie należy utylizować w punkcie zbiórki baterii.

21. To urządzenie może być używane w klimacie tropikalnym i umiarkowanym do 45 ° C.



22. Pilot zawiera baterię pastylkową. Jeśli bateria zostanie połączona, może w ciągu dwóch godzin spowodować poważne oparzenia wewnętrzne, a nawet śmierć.



23. Zarówno nowe, jak i używane baterie należy przechowywać poza zasięgiem dzieci. Jeśli komora baterii nie zamyka się szczelnie, należy zaprzestać używania produktu i trzymać go poza zasięgiem dzieci.

Jeśli uważasz, że baterie mogły zostać połamane lub umieszczone w jakiegokolwiek innej części ciała, natychmiast wezwij pomoc medyczną.

ZASTRZEŻENIA PRAWNE

Music Tribe nie ponosi odpowiedzialności za jakiegokolwiek straty, które mogą ponieść osoby, które polegają w całości lub w części na jakimkolwiek opisie, fotografii lub oświadczeniu zawartym w niniejszym dokumencie. Specyfikacje techniczne, wygląd i inne informacje mogą ulec zmianie bez powiadomienia. Wszystkie znaki towarowe są własnością ich odpowiednich właścicieli. Midas, Klark Teknik, Lab Gruppen, Lake, Tannoy, Turbosound, TC Electronic, TC Helicon, Behringer, Bugera, Oberheim, Auratone, Aston Microphones i Coolaudio są znakami towarowymi lub zastrzeżonymi znakami towarowymi firmy Music Tribe Global Brands Ltd. © Music Tribe Global Brands Ltd. 2021 Wszystkie prawa zastrzeżone.

OGRANICZONA GWARANCJA

Aby zapoznać się z obowiązującymi warunkami gwarancji i dodatkowymi informacjami dotyczącymi ograniczonej gwarancji Music Tribe, zapoznaj się ze wszystkimi szczegółami w trybie online pod adresem musictribe.com/warranty.

! Additional Safety Instructions

- When opening the package, take all the accessories out, and place the device on a table for inspection. First check whether the accessories are complete, then inspect the device carefully for any damage. If there is any damage, please contact your dealer as soon as possible.
- AC Power: Check that the local power supply is in accordance with the requirements of the rated voltage of the device.
- The device is only suitable for an indoor working environment. It should be kept in a dry environment, and away from any moisture, overheating or dust. Do not allow the device to come into contact with water, moisture, or other liquids, in order to prevent or reduce the risk of electric shock or fire.
- Please do not install the device directly onto, or close to, combustible surfaces or materials.
- Personnel who install, operate and maintain the device must be professionally licensed and authorized to do so.
- If the device appears to be malfunctioning, stop using the device immediately. Do not try to repair the device, but contact the nearest authorized technical assistance center. If parts are damaged, always use identical authorized replacement parts.
- Do not touch any electrical wiring in the process of operation, to prevent the risk of electric shock.
- Make sure the device is used in a working environment temperature, that does not exceed 40°C or below - 20°C.
- In normal operation, the highest temperature of the device housing may reach 80°C, please do not touch.
- The device should only be used in a grounded power system, and the ground wire must connect with the ground wire of the power supply system. The ground/earth sign of the device should be connected to the installing fixtures.
- Do not use the device if there is damage to the power cord insulation, and also do not run the power cord so it overlaps other wires in your system.
- When not in use or when cleaning the device, please disconnect the power cord to the device.
- There are no user-serviceable components inside the device. Before operation of the device, please make sure the device is secure and all assembly screws and fittings are fitted. If the device outer case is open or loose, the device must not be used.
- Regular checks must be conducted by qualified personnel to ensure that the system remains in a secure and stable condition.
- Make sure that, where the product is suspended, the area underneath the product is free of human traffic. Do not suspend the product in areas which can be entered or used by members of the public.

Secondary Safeties

All lighting units installed in theatres, studios or other places of work and entertainment shall, in addition to the principle load bearing means of suspension, be provided with an independent, properly rated, and securely attached secondary safety. The additional safety device must be mounted in a way that the lighting unit is caught by the safety device without any drop and swing in the event that the primary suspension fails.

Product Care and Cleaning

Please pay attention to the following points when using and inspecting this product:

- All screws and components of the installed product must be tightly connected and not rusty or damaged
- The outer casing, lens, fixing parts and installation location (such as ceiling, hanger, truss, etc.) cannot be deformed
- The power cord must not be damaged

The installation and use of the product must be carried out by trained professional technicians and must be protected against potential safety hazards.



WARNING: Please unplug the power cord before doing product maintenance!

Before disconnecting the device or starting maintenance work, make sure that the device is disconnected. It is very important to keep the device clean and clean. If it is kept clean, this not only keeps the output at the maximum brightness, but it also prolongs its service life. Use high-quality professional glass cleaner and clean with a soft rag. Under no circumstances should alcohol or chemical solvents be used. The interior of the device and the fan should be cleaned at least quarterly using a vacuum cleaner.

Instrucciones de seguridad adicionales

1. A la hora de abrir el embalaje, extraiga todos los accesorios y coloque el dispositivo sobre una mesa para poder inspeccionarlo. Compruebe primero si todos los accesorios están completos e inspeccione después el dispositivo en busca de cualquier posible daño. En caso de que localice algún daño, póngase en contacto con el comercio o distribuidor lo antes posible.
2. Conexión a la corriente eléctrica: Verifique que el voltaje de su zona o país cumple con los requisitos de voltaje indicados para este dispositivo.
3. Este dispositivo ha sido diseñado únicamente para su uso en interiores. Manténgalo en un entorno seco y lejos de la humedad, calor excesivo o polvo. De cara a reducir el riesgo de una descarga eléctrica o un incendio, no permita que este aparato entre en contacto con el agua, humedad excesiva o con cualquier tipo de líquido.
4. No instale nunca este dispositivo sobre, o en las inmediaciones, de superficies o materiales combustibles.
5. Toda aquella persona que instale, utilice o repare este dispositivo debe ser un profesional con la cualificación adecuada para hacerlo.
6. En el caso de que este dispositivo de muestras de no estar funcionando correctamente, deje de usarlo de inmediato. No trate de reparar este dispositivo por sus propios medios; póngase en contacto con el servicio técnico oficial más cercano. En caso de avería de alguna pieza, sustitúyala únicamente por otra pieza idéntica oficial.
7. De cara a evitar el riesgo de una descarga eléctrica, no toque en ningún punto el cableado eléctrico con el aparato en funcionamiento.
8. Asegúrese de usar este dispositivo en un entorno de trabajo dentro de un rango de temperaturas entre los 40° y -20° C.
9. En condiciones operativas normales, dentro de la carcasa del aparato se pueden llegar hasta los 80° C, así que no la toque.
10. Utilice este dispositivo siempre con fuentes de alimentación con conexión a toma de tierra. Esa toma de tierra deberá estar conectada con la conexión a tierra de la propia fuente de alimentación. La toma de tierra de este dispositivo debería ser conectada a los aparatos de la instalación global.
11. Nunca utilice este aparato en caso de que el aislamiento del cable de alimentación haya sufrido cualquier tipo de daño, y tampoco coloque el cable de alimentación sobre (o enrollado con) otros cables de su sistema.
12. Cuando no esté usando este aparato o cuando lo vaya a limpiar, desconecte el cable de alimentación.
13. Dentro de este aparato no hay piezas susceptibles de ser reparadas o sustituidas por el usuario final. Antes de utilizar este aparato, asegúrese de que su uso sea seguro y de que todos los tornillos y piezas estén correctamente colocadas. Si la carcasa exterior de este dispositivo está abierta o suelta, no utilice este aparato.

14. Para garantizar que este aparato sigue siendo seguro y su funcionamiento es estable, deberán ser realizadas revisiones periódicas por personal técnico cualificado.
15. Cuando coloque este aparato colgado de una estructura, asegúrese de que no vaya a haber tráfico de personas por la zona que quede debajo. Nunca coloque este aparato suspendido en zonas de paso o de posible reunión del público.

Consejos de seguridad adicionales

Cualquier dispositivo de iluminación instalado en teatros, estudios o en cualquier otro lugar de trabajo o entretenimiento deberá, aparte del sistema de fijación de carga suspendida principal, disponer de un sistema de fijación de seguridad secundario, independiente del principal y del nivel de seguridad adecuado al peso y dimensiones del aparato. Este dispositivo de seguridad adicional debe ser montado de forma de que el aparato de iluminación que esté sujetando quede perfectamente sujeto por dicho dispositivo de seguridad secundario sin oscilaciones ni descolgamientos en caso de que el sistema principal falle.

Cuidados y limpieza del dispositivo

Preste atención a los aspectos siguientes a la hora de utilizar e inspeccionar este aparato:

- Todos los tornillos y componentes del producto instalado deben ser conectados de forma segura y sin que haya herrumbre ni daños en ninguno de ellos
- La carcasa exterior, lentes, piezas de fijación y la propia ubicación de instalación (techos, paredes, barras de fijación, etc.) no deben estar deformadas en forma alguna
- El cable de alimentación no debe estar dañado

La instalación y el manejo de este aparato debe ser realizado únicamente por técnicos profesionales preparados que deben contar con las necesarias medidas de protección.

 **PRECAUCIÓN:** ¡Desconecte siempre el cable de alimentación antes de realizar cualquier tipo de mantenimiento de este aparato!

Antes de desconectar este aparato de cualquier sistema de fijación o iniciar cualquier tipo de mantenimiento, asegúrese de que el aparato esté desconectado de la corriente. Es muy importante mantener este dispositivo siempre limpio. El mantenerlo limpio no solo hará que la salida le ofrezca el máximo brillo luminoso, sino que también alargará la vida útil del aparato. Utilice un limpia-vidrios profesional y de alta calidad y un paño suave. Bajo ninguna circunstancia utilice alcohol ni ningún otro tipo de disolvente químico. La parte interior de este aparato y el ventilador deben ser limpiados como mucho una vez al trimestre con un aspirador.

Consignes de sécurité supplémentaires

1. À l'ouverture de la boîte, sortez tous les accessoires et placez l'appareil sur une table pour l'inspecter. Vérifiez d'abord que tous les accessoires sont bien présents, puis assurez-vous que l'appareil n'est pas endommagé. S'il a subi le moindre dommage, contactez votre fournisseur au plus vite.
2. Alimentation : Assurez-vous que l'alimentation secteur locale est compatible avec les caractéristiques de la tension nominale de l'appareil.
3. Cet appareil n'a pas été conçu pour une utilisation en extérieur. Il doit être conservé dans un environnement sec et éloigné de toute source d'humidité, de chaleur excessive ou de la poussière. Évitez tout contact avec l'eau ou autre liquide pour réduire les risques d'électrocution et d'incendie.
4. N'installez pas l'appareil sur ou à proximité de matériaux combustibles.
5. Le personnel en charge d'installer, d'utiliser et d'entretenir l'appareil doit être un personnel professionnel licencié et autorisé.
6. Si l'appareil est dysfonctionnel, cessez de l'utiliser immédiatement. Ne tentez pas de réparer l'appareil et contactez le centre d'assistance technique autorisé le plus proche. Si des pièces sont endommagées, utilisez uniquement des pièces de remplacement similaires.
7. N'entrez jamais en contact avec des fils électriques durant l'utilisation pour éviter tout risque d'électrocution.
8. Utilisez l'appareil dans un environnement de fonctionnement dont la température se situe entre 20°C et 40°C.
9. Lors d'un fonctionnement normal, le boîtier peut atteindre une température de de 80°C ; ne le touchez pas.
10. L'appareil doit être utilisé uniquement avec un système électrique relié à la terre et le câble de terre doit être connecté à la terre du système d'alimentation. Le symbole de masse/terre de l'appareil doit être connecté à la structure des unités d'éclairage.
11. N'utilisez pas l'appareil si l'isolation du câble d'alimentation est défectueuse ; le câble d'alimentation ne doit pas chevaucher les autres câbles de votre système.
12. Lorsque vous n'utilisez pas l'appareil ou lors de l'entretien, déconnectez-le de l'alimentation.
13. Aucun composant de l'appareil n'est réparable par l'utilisateur. Avant d'utiliser l'appareil, assurez-vous qu'il est fixé correctement et que toutes les vis et raccords sont bien en place. Si le boîtier est ouvert ou mal fixé, n'utilisez pas l'appareil.
14. Des contrôles réguliers doivent être effectués par un personnel qualifié afin de s'assurer que le système est stable et correctement maintenu.
15. Assurez-vous que la zone située en-dessous de l'endroit où le système est suspendu n'est jamais occupée par le public. Ne suspendez pas l'appareil au-dessus d'une zone à laquelle le public peut accéder.

Sécurité secondaire

Tout dispositif d'éclairage installé dans les théâtres, studios ou autres lieux de travail ou de divertissement doit être équipé, en plus du système de suspension principal, d'une sécurité secondaire indépendante, adaptée et correctement fixée. Le système de sécurité supplémentaire doit être tel que l'appareil ne puisse pas chuter ou basculer dans le cas où le système de fixation principal serait défaillant.

Entretien et nettoyage de l'appareil

Merci de prêter attention aux points suivants lorsque vous utilisez ou inspectez l'appareil:

- Tous les composants et vis doivent être correctement serrés et non rouillés ni endommagés
- Le boîtier extérieur, les lentilles, les pièces de fixation et l'endroit de l'installation (par exemple le plafond, les barres de suspension, etc.) ne doivent pas être déformés
- Le cordon d'alimentation ne doit pas être endommagé

L'appareil doit être installé et utilisé uniquement par des techniciens professionnels qualifiés et doit être protégé contre les risques de sécurité potentiels.

 **AVERTISSEMENT:** Déconnectez le cordon d'alimentation avant d'effectuer toute maintenance !

Avant d'effectuer toute manipulation sur l'appareil, assurez-vous qu'il soit bien déconnecté de la source d'alimentation. Il est très important d'entretenir et de nettoyer correctement l'appareil. Cela permet non seulement de conserver une luminosité maximale mais également de prolonger sa durée de vie. Utilisez des produits nettoyant pour verre professionnels et des chiffons doux. Vous ne devez en aucun cas utiliser de l'alcool ou des solvants chimiques. L'intérieur de l'appareil et le ventilateur doivent être nettoyés au moins une fois par trimestre avec un aspirateur.

Zusätzliche Sicherheitshinweise

- Öffnen Sie das Paket, nehmen Sie alle Zubehöreile heraus und legen Sie das Gerät zur Untersuchung auf einen Tisch. Prüfen Sie, ob alle Zubehöreile vorhanden sind, und untersuchen Sie das Gerät sorgfältig auf Schäden. Wenn Sie Schäden feststellen, setzen Sie sich schnellstmöglich mit Ihrem Händler in Verbindung.
- Netzspannung: Prüfen Sie, ob die örtliche Netzspannung mit der vom Gerät benötigten nominalen Netzspannung übereinstimmt.
- Das Gerät ist nur für den Betrieb in geschlossenen Räumen geeignet. Es sollte nur in einer trockenen Umgebung ohne Feuchtigkeit, großer Hitze oder Staub betrieben und gelagert werden. Bringen Sie das Gerät nicht in Kontakt mit Wasser, Feuchtigkeit oder anderen Flüssigkeiten, um die Gefahr von Stromschlägen oder Bränden zu verhindern oder zu verringern.
- Installieren Sie das Gerät nicht direkt auf oder in der Nähe von brennbaren Oberflächen oder Materialien.
- Personen, die das Gerät installieren, betreiben und warten, müssen eine entsprechende Lizenz und Autorisierung besitzen.
- Sollte das Gerät fehlerhaft funktionieren, stoppen Sie sofort dessen Betrieb. Versuchen Sie nicht, das Gerät zu reparieren, sondern kontaktieren Sie das nächstgelegene autorisierte Service Center. Verwenden Sie für beschädigte Teile nur identische autorisierte Ersatzteile.
- Berühren Sie während des Betriebs keine spannungsführenden Kabel, um die Gefahr von Stromschlägen zu vermeiden.
- Betreiben Sie das Gerät nur bei einer Umgebungstemperatur von 40° C bis -20° C.
- Bei normalem Betrieb kann die Temperatur des Gerätegehäuses bis zu 80° erreichen. Berühren Sie das Gehäuse nicht.
- Das Gerät sollte nur in einem geerdeten Stromnetz betrieben werden, wobei der Erdungsleiter des Geräts mit dem Erdungsleiter des Stromnetzes verbunden sein muss. Das Erde/Massesymbol des Geräts sollte mit den Installationsvorrichtungen verbunden sein.
- Betreiben Sie das Gerät nicht, wenn die Isolation des Netzkabels beschädigt ist. Verlegen Sie das Netzkabel so, dass es nicht mit anderen Kabeln des Systems in Kontakt kommt.
- Trennen Sie das Netzkabel des Geräts vom Stromnetz, wenn Sie das Gerät reinigen oder nicht verwenden.
- Die Bauteile im Innern des Geräts können vom Anwender nicht gewartet werden. Achten Sie vor dem Betrieb des Geräts darauf, dass es sicher aufgestellt ist und alle Montageschrauben und Halterungen befestigt sind. Wenn das Gehäuse des Geräts offen oder lose ist, dürfen Sie das Gerät nicht betreiben.

- Das Gerät muss regelmäßig von qualifiziertem Fachpersonal daraufhin überprüft werden, ob es sich in einem sicheren und stabilen Zustand befindet.
- Sollte das Gerät aufgehängt werden, dürfen sich im Bereich darunter keine Menschen aufhalten. Hängen Sie das Gerät nicht in Bereichen auf, die öffentlich zugänglich sind oder genutzt werden können.

Zusätzliche Sicherungen

Alle in Theatern, Studios oder anderen Veranstaltungsorten installierten Beleuchtungskörper müssen zusätzlich zu den grundsätzlichen Tragevorrichtungen für hängende Lasten mit einer unabhängigen, für die Belastung geeigneten und sicher angebrachten zweiten Sicherung ausgerüstet werden. Die zusätzliche Sicherung muss so montiert werden, dass der Beleuchtungskörper bei einem Ausfall der Hauptsicherungsvorrichtung ohne Fall- oder Schwingbewegung von ihr gehalten wird.

Pflege und Reinigung des Produkts

Achten Sie bitte auf folgende Punkte, wenn Sie dieses Produkt betreiben und überprüfen:

- Alle Schrauben und Komponenten des installierten Produkts dürfen weder locker noch rostig oder beschädigt sein.
- Gehäuse, Linse, Befestigungsteile und Installationsorte (z. B. Decke, Halterung, Traverse usw.) dürfen nicht verformt sein.
- Das Netzkabel darf nicht beschädigt sein.

Das Produkt darf nur von geschulten professionellen Technikern installiert und betrieben werden und muss vor potenziellen Sicherheitsrisiken geschützt werden.

 **ACHTUNG:** Trennen Sie vor der Wartung des Produkts das Netzkabel vom Stromnetz!

Bevor Sie das Gerät demontieren oder warten, trennen Sie es unbedingt vom Stromnetz. Halten Sie das Gerät sauber, um dessen maximale Helligkeit sicherzustellen und die Wartungsintervalle zu verlängern. Verwenden Sie hochwertige professionelle Glasreiniger und einen weichen Lappen. Verwenden Sie unter keinen Umständen Alkohol oder chemische Lösungsmittel. Das Geräterinnere und der Lüfter sollten mindestens vierteljährlich mit einem Staubsauger gereinigt werden.

Instruções de Segurança Adicionais

- Ao abrir o pacote, tire todos os acessórios e coloque o dispositivo em uma mesa para inspecioná-lo. Primeiro verifique se os acessórios estão completos, depois inspecione o dispositivo com cuidado para ver se há danos. Se houver algum dano, favor entrar em contato com o fornecedor assim que possível.
- Rede AC: Verifique se o fornecimento de energia local está de acordo com os requerimentos de tensão nominal do dispositivo.
- O dispositivo é somente apropriado para ambientes internos. Deve ser mantido em ambientes secos e longe de qualquer tipo de umidade, sobreaquecimento ou poeira. Não deixe que seu dispositivo entre em contato com água, umidade ou outros líquidos, a fim de evitar ou reduzir o risco de choques elétricos ou incêndios.
- Favor não instalar o dispositivo diretamente ou perto de superfícies ou materiais inflamáveis.
- Indivíduos que instalarem, operarem e realizarem manutenção do dispositivo devem ser profissionais licenciados e autorizados.
- Se o dispositivo aparentar avarias, pare de usá-lo imediatamente. Não tente repará-lo, mas entre em contato com o centro de assistência técnica autorizado mais próximo. Se peças estiverem danificadas, use sempre peças autorizadas idênticas na substituição.
- Não toque nenhuma fiação elétrica durante o processo de operação a fim de evitar riscos de choque elétrico.
- Certifique-se de que o dispositivo seja usado em um ambiente com temperatura que não exceda 40°C ou esteja abaixo de - 20°C.
- Durante a operação normal, a temperatura do invólucro do dispositivo pode chegar a máxima de 80°C, favor não tocá-lo.
- O dispositivo deve apenas ser usado em sistema de alimentação aterrado, e o fio terra deve conectar-se com o fio terra do sistema de alimentação.
- Não use o dispositivo se houver danos no isolamento do cabo de alimentação. Também não use o cabo de alimentação de tal maneira que ele sobreponha outros cabos no sistema.
- Quando não estiver utilizando ou limpando o dispositivo, favor desconectar o cabo de alimentação do dispositivo.
- Não há peças que possam ser reparadas pelo usuário dentro do dispositivo. Antes de operar o dispositivo, favor verificar se o dispositivo está bem preso e todos os parafusos de montagem e encaixe estão encaixados. Se o invólucro exterior do dispositivo estiver aberto ou solto, o dispositivo não deve ser usado.
- Checagens frequentes devem ser realizadas por pessoal qualificado a fim de garantir condições seguras e estáveis ao sistema.
- Certifique-se de que a área abaixo do local onde o produto está suspenso esteja livre de trânsito de pessoas. Não suspenda o produto em áreas que ofereçam acesso a membros do público.

Segurança Secundária

Todas as unidades de iluminação em teatros, estúdios ou outros locais de trabalho e entretenimento devem ter, além de meios de suspensão fortes, meios de segurança secundária devidamente classificados e presos com segurança. O dispositivo de segurança adicional deve ser montado de tal maneira que a unidade de iluminação possa ser capturada pelo dispositivo de segurança sem que nada caia ou sacuda, caso o meio de suspensão primário falhe.

Cuidados e Limpeza do Produto

Favor, preste atenção nas questões a seguir ao usar ou inspecionar o produto:

- Todos os parafusos e peças do produto instalado devem estar fortemente conectadas e não devem estar enferrujadas nem danificadas
- As coberturas externas, lentes, peças fixas e local de instalação (como teto, ganchos, armações, etc.) não podem estar deformados
- O cabo de alimentação não deve estar danificado

A instalação e uso do produto devem ser realizadas por técnicos profissionais treinados e devem ser protegidas contra perigos à segurança em potencial.

 **AVISO:** Favor, desconectar o cabo de alimentação antes de realizar a manutenção do produto!

Antes de desconectar o dispositivo ou iniciar o trabalho de manutenção, certifique-se de que o dispositivo esteja desconectado. É muito importante manter o dispositivo limpo. Sua limpeza não somente mantém a saída com brilho máximo, mas também prolonga sua vida útil. Use limpador de vidros profissional e de alta qualidade e realize a limpeza com um pano limpo e macio. Em nenhuma circunstância use álcool ou solventes químicos. O interior do dispositivo e o ventilador devem ser limpos pelo menos a cada trimestre, utilizando um aspirador de pó.

Ulteriori istruzioni di sicurezza

1. Aprendo la confezione, estraete tutti gli accessori e mettete il dispositivo su un tavolo per un'ispezione. Innanzitutto controllate che gli accessori sono completi, quindi ispezionate attentamente il dispositivo per eventuali danni. In caso di danni, contattate immediatamente il rivenditore.
2. Alimentazione c.a.: verificate che l'alimentazione locale sia conforme ai requisiti della tensione nominale del dispositivo.
3. Il dispositivo è adatto solo per funzionamento in interni. Dovrebbe essere tenuto in un ambiente asciutto e lontano da umidità, riscaldamento e polvere. Per prevenire e/o ridurre il rischio di scosse elettriche o incendi, evitare che il dispositivo venga a contatto con acqua, umidità o altri liquidi.
4. Non installare il dispositivo direttamente sopra o vicino a superfici e/o materiali combustibili.
5. Il personale che installa, utilizza e fa manutenzione del dispositivo deve essere certificato e autorizzato a farlo.
6. Se il dispositivo sembra non funzionare correttamente, interrompete immediatamente l'utilizzo. Non tentate di riparare il dispositivo, ma contattate il centro di assistenza tecnica autorizzato più vicino. Se le parti sono danneggiate, utilizzate sempre parti di ricambio ufficiali e identiche.
7. Per evitare il rischio di scosse elettriche, durante il funzionamento non toccate nessun cavo elettrico.
8. Accertatevi che il dispositivo sia usato con temperatura operativa inferiore a 40°C e superiore -20°C.
9. Durante il normale funzionamento la temperatura massima dell'alloggiamento del dispositivo può raggiungere gli 80°C, non toccare.
10. Il dispositivo deve essere usato esclusivamente con un impianto di alimentazione con corretta messa a terra e il cavo di terra deve essere collegato al cavo di terra dell'impianto di alimentazione. Il segno di terra/massa del dispositivo deve essere collegato all'impianto dell'installazione.
11. Non utilizzare il dispositivo in caso di danni all'isolamento del cavo di alimentazione e non far passare il cavo di alimentazione in modo che si sovrapponga ad altri cavi dell'impianto.
12. Quando il dispositivo non è usato o per la sua pulizia, scollegare il cavo di alimentazione dal dispositivo.
13. All'interno del dispositivo non ci sono componenti riparabili dall'utente. Prima di utilizzare il dispositivo, assicuratevi che sia sicuro e che tutte le viti e i raccordi siano montati. Il dispositivo non deve essere usato se la custodia esterna del dispositivo è aperta o allentata.
14. Devono essere effettuati controlli regolari da personale qualificato per garantire che il sistema rimanga in condizioni sicure e stabili.
15. Quando il dispositivo è sospeso assicuratevi che l'area sottostante sia libera dal passaggio delle persone. Non sospendere il prodotto in aree accessibili o utilizzabili dal pubblico.

Sicurezza secondaria

Tutte le unità di illuminazione installate in teatri, studi o altri luoghi di lavoro e di intrattenimento devono, oltre ai principali mezzi di sospensione portanti, essere fornite di un sistema di sicurezza secondaria indipendente, con certificazione appropriata e fissata in modo sicuro. Il dispositivo di sicurezza aggiuntivo deve essere montato in modo tale che, nel caso in cui la sospensione primaria si rompa, l'unità sia bloccata dal dispositivo di sicurezza senza alcuna caduta né oscillazione.

Cura e pulizia del dispositivo

Durante l'utilizzo e l'ispezione di questo prodotto, fate attenzione ai seguenti punti:

- Tutte le viti e i componenti del prodotto installato devono essere fissati in modo sicuro e non essere arrugginiti o danneggiati
- La custodia esterna, la lente, le parti di fissaggio e il luogo di installazione (come soffitto, gancio, capriata, ecc.) non devono essere deformati.
- Il cavo di alimentazione non deve essere danneggiato.

L'installazione e l'uso del dispositivo devono essere eseguiti da tecnici qualificati e protetti da potenziali rischi per la sicurezza.

 **ATTENZIONE:** scollegate il cavo di alimentazione prima di eseguire la manutenzione del dispositivo!

Prima di scollegare il dispositivo o iniziare i lavori di manutenzione, assicuratevi che il dispositivo sia scollegato. È molto importante mantenere il dispositivo pulito. Se è pulito non solo mantiene l'uscita alla massima luminosità ma prolunga anche la sua durata. Utilizzate un detergente professionale per vetri di alta qualità e usare un panno morbido. Non usate in nessun caso alcol o solventi chimici. L'interno del dispositivo e la ventola devono essere puliti almeno ogni tre mesi con un aspirapolvere.

Aanvullende veiligheidsinstructies

1. Haal na openen van de verpakking alle accessoires eruit en plaats het apparaat op een tafel voor inspectie. Controleer eerst of de accessoires compleet zijn en controleer het apparaat zorgvuldig op schade. Neem bij schade zo snel mogelijk contact op met uw dealer.
2. Netstroom: Controleer of de lokale netvoeding voldoet aan de eisen van de nominale spanning van het apparaat.
3. Het apparaat is alleen geschikt voor een werkomgeving binnen. Het apparaat dient in een droge omgeving te worden gebruikt en dient niet te worden blootgesteld aan vocht, oververhitting of stof. Laat het apparaat niet in contact komen met water, vocht of andere vloeistoffen, om het gevaar op elektrische schokken of brand te verminderen of te voorkomen.
4. Installeer het apparaat niet direct op of dicht bij brandbare oppervlakken of materialen.
5. Personen die de apparatuur installeren, bedienen en onderhouden, moeten professioneel worden gecertificeerd en hiervoor toestemming hebben gegeven.
6. Als het apparaat defect lijkt te zijn, stop dan onmiddellijk met het gebruik. Probeer het apparaat niet te repareren, maar neem contact op met het dichtstbijzijnde erkende technische helpcentrum. Als onderdeel beschadigd zijn, dient u altijd gebruik te maken van identieke geautoriseerde vervangende onderdelen.
7. Raak tijdens het gebruiksproces geen elektrische bedrading aan, om elektrische schokken te voorkomen.
8. Controleer of het apparaat wordt gebruikt in een werkomgeving met een temperatuur die niet hoger is dan 40 °C of lager dan 20 °C.
9. Bij normaal gebruik mag de behuizing van de apparatuur een temperatuur van maximaal 80 °C bereiken. Niet aanraken.
10. Het apparaat mag alleen worden gebruikt in een geaard netstroomsysteem, en de aarddraad moet worden aangesloten op de aardingskabel van het netvoedingssysteem. Het aardepictogram van het apparaat moet worden aangesloten op de installatieleidingen.
11. Gebruik het apparaat niet als er schade is aan de isolatie van het netsnoer en leg het netsnoer niet over andere kabels in het systeem.
12. Als het apparaat niet wordt gebruikt of als het wordt gereinigd, dient u het netsnoer los te koppelen aan het apparaat.
13. In het apparaat bevinden zich geen onderdelen die door de gebruiker kunnen worden gerepareerd. Controleer vóór gebruik van het apparaat of het apparaat stabiel is en of alle montagegeschroeven en vaste onderdelen zijn geïnstalleerd. Als de buitenbehuizing van het apparaat open of los is, mag het apparaat niet worden gebruikt.
14. Regelmatige controles moeten worden uitgevoerd door gekwalificeerd personeel om te waarborgen dat het systeem veilig blijft en in stabiele staat.

15. Controleer of er geen menselijk verkeer onder het product plaatsvindt op de plek waar het is opgehangen. Hang het product niet op plaatsen die toegankelijk zijn of worden gebruikt door het publiek.

Secundaire beveiligingen

Alle verlichtingseenheden die zijn geïnstalleerd in theaters, studio's of andere plaatsen waar werk en amusement plaatsvindt, dienen naast de primaire middelen voor opanging te worden voorzien van een onafhankelijke, goedgekeurde en veilig bevestigde secundaire veiligheidsvoorziening. De extra beveiligingsapparatuur dient zodanig te worden gemonteerd dat de belichtingseenheid zonder vallen of slingeren door de beveiligingsapparatuur wordt opgevangen als de primaire opanging het begeeft.

Productverzorging en reiniging

Let tijdens het gebruik en de inspectie van dit product op de volgende punten:

- Alle schroeven en componenten van het geïnstalleerde product moeten stevig vastzitten en niet roestig of beschadigd zijn.
- De buitenbehuizing, de lens, de bevestigingsonderdelen en de installatielocatie (zoals het plafond, de hanger, de balk, enzovoort) mogen niet vervormd zijn
- Het netsnoer mag niet beschadigd zijn

De installatie en het gebruik van het product dienen te worden uitgevoerd door getrainde professionele technici, waarbij potentiële veiligheidsrisico's moeten worden afgedekt.

 **WAARSCHUWING:** Haal het netsnoer los, alvorens het product te onderhouden!

Controleer voordat u het apparaat loskoppelt of onderhoudswerkzaamheden start, of de verbinding met het apparaat is verbroken. Het is erg belangrijk om het apparaat schoon te maken en te houden. Als het apparaat schoon blijft, houdt de output zijn maximale helderheid, maar verlengt dit ook de levensduur. Gebruik hoogwaardige professionele glasreiniger en reinig met een zachte doek. Er mogen onder geen beding alcohol of chemische oplosmiddelen worden gebruikt. Het interieur van het apparaat en de ventilator moeten minstens elk kwartaal worden gereinigd met een stofzuiger.

Ytterligare säkerhetsanvisningar

- När du öppnar förpackningen, ta ut alla tillbehör och placera enheten på ett bord för granskning. Kontrollera först att tillbehören är fullständiga och granska sedan enheten noga för att se om det finns några skador. Kontakta din återförsäljare så snart som möjligt om det finns några skador.
- Strömförsörjning med växelström: Kontrollera att den lokala strömförsörjningen överensstämmer med märkspänningskraven för enheten.
- Enheten får endast användas inomhus. Den ska förvaras i en torr miljö och inte komma i kontakt med fukt, alltför stark värme och damm. Låt inte enheten komma i kontakt med vatten, fukt eller andra vätskor, för att förhindra eller minska risken för elektriska stötar eller brand.
- Installera inte enheten direkt på eller i närheten av brännbara ytor eller material.
- Personal som installerar, använder och underhåller enheten måste vara yrkesmässigt behörig och godkänd för att göra detta.
- Om det verkar vara fel på enheten, sluta använda enheten omedelbart. Försök inte reparera enheten, utan kontakta närmaste auktoriserade center för teknisk hjälp. Om delar är skadade, använd alltid identiska godkända reservdelar.
- Vidrör inte några elektriska anslutningar under användning, för att förhindra risken för elektriska stötar.
- Säkerställ att enheten används i en driftmiljö där temperaturen inte är över 40 °C eller under -20 °C.
- Vid normal användning kan enhetens temperatur nå 80 °C – vidrör inte.
- Enheten får endast användas i ett jordat strömförsörjningssystem, och jordledaren måste ha kontakt med jordledaren i strömförsörjningssystemet. Jordanordningen på enheten ska vara ansluten till installationsanordningarna.
- Använd inte enheten om strömkabelns isolering är skadad, och dra inte heller strömkabeln så att den överlappar andra kablar i ditt system.
- Vid driftuppehåll eller när enheten rengörs, koppla bort strömkabeln från enheten.
- Inuti enheten finns inga komponenter som användaren kan utföra åtgärder på. Innan enheten används, säkerställ att enheten är säker och att alla monteringskruvar och -anordningar är monterade. Om enhetens ytterhölje är öppet eller sitter löst får enheten inte användas.
- Regelbundna kontroller måste utföras av behörig personal för att säkerställa att systemet förblir i ett säkert och stabilt skick.
- Om produkten sitter upphängd, säkerställ att området under produkten inte trafikeras av människor. Häng inte upp produkten i områden som allmänheten kan komma in i eller använda.

Sekundära säkerhetsanordningar

Alla belysningsenheter som installeras på teatrar, i studior eller på andra platser för arbete och underhållning ska utöver den huvudsakliga upphängningsanordningen vara försedda med en fristående, korrekt klassificerad och säkert monterad sekundär säkerhetsanordning. Den ytterligare säkerhetsanordningen måste vara monterad på ett sådant sätt att belysningsenheten fångas upp av säkerhetsanordningen utan fall och svängningar om den primära upphängningsanordningen ger vika.

Skötsel och rengöring av produkten

Observera följande punkter vid användning och granskning av den här produkten:

- Alla skruvar och komponenter på den installerade produkten måste vara väl fastsatta och får inte vara rostiga eller skadade.
- Ytterhöljet, linsen, fastsättningsanordningarna och installationsplatsen (t.ex. innertak, stag, fackverk o.s.v.) får inte vara deformerade.
- Strömkabeln får inte vara skadad.

Installation och användning av produkten måste utföras av utbildade yrkestekniker och måste skyddas mot möjliga säkerhetsrisker.

 **WARNING!** Koppla ur strömkabeln innan du utför produktunderhåll!

Innan du kopplar ur enheten eller inleder underhållsarbete, säkerställ att enheten är urkopplad. Det är mycket viktigt att hålla enheten ren. Om den hålls ren förblir inte bara ljusstyrkan maximal – dess livslängd ökar också. Använd högkvalitativt glasrengöringsmedel avsett för yrkesmässig användning och rengör med en mjuk trasa. Alkohol eller kemiska lösningsmedel får under inga omständigheter användas. Enhetens insida och fläkten ska rengöras minst en gång per kvartal med hjälp av en dammsugare.

Dodatkowe instrukcje bezpieczeństwa

- Otwierając opakowanie, wyjmij wszystkie akcesoria i połóż urządzenie na stole w celu inspekcji. Najpierw sprawdź, czy akcesoria są kompletne, a następnie dokładnie obejrzyj urządzenie, czy nie jest uszkodzone. Jeśli występują jakiegokolwiek uszkodzenia, jak najszybciej skontaktuj się ze sprzedawcą.
- Zasilanie AC: sprawdź, czy lokalne zasilanie spełnia wymagania napięcia urządzenia.
- Urządzenie jest przeznaczone tylko do użytku wewnętrznego. Powinno znajdować się w suchym środowisku i jak najdalej od źródeł wilgoci, gorąca i kurzu. Nie pozwól, aby urządzenie miało kontakt z wodą, wilgocią lub innymi płynami, aby zapobiec zagrożeniu porażeniem lub pożarem.
- Nie instaluj urządzenia na łatwopalnych powierzchniach i materiałach lub w ich pobliżu.
- Personel zajmujący się instalacją, obsługą i konserwacją urządzenia musi posiadać profesjonalną licencję oraz autoryzację do tego celu.
- Jeśli urządzenie wydaje się działać nieprawidłowo, natychmiast zaprzestań jego używania. Nie próbuj samodzielnej naprawy, lecz skontaktuj się z najbliższym autoryzowanym centrum pomocy technicznej. Jeśli części są uszkodzone, zawsze używaj identycznych, autoryzowanych części zamiennych.
- Nie dotykaj żadnych przewodów elektrycznych podczas działania urządzenia, aby uniknąć ryzyka porażenia prądem.
- Upewnij się, że urządzenie jest używane w odpowiedniej temperaturze do pracy, nieprzekraczającej 40°C i nie niższej niż -20°C.
- Podczas normalnego działania urządzenia, najwyższa temperatura obudowy może osiągnąć 80°C i nie należy go dotykać.
- Urządzenie powinno być używane tylko w uziemionym systemie zasilania i przewód uziemienia musi być połączony z przewodem uziemienia w systemie zasilania. Znak uziemienia na urządzeniu powinien być podłączony do uchwytów instalacyjnych.
- Nie używaj urządzenia, jeśli izolacja kabla zasilającego jest uszkodzona oraz nie pozwól, aby kabel zasilający nachodził na inne przewody w Twoim systemie.
- Należy odłączyć kabel zasilający urządzenia, jeśli nie jest ono w użyciu lub przed jego czyszczeniem.
- Wewnątrz urządzenia nie znajdują się żadne elementy, które mogą zostać wymienione lub naprawione przez użytkownika. Przed uruchomieniem urządzenia należy upewnić się, że jest ono zabezpieczone i wszystkie śruby oraz łączniki są na swoim miejscu. Jeśli zewnętrzna obudowa urządzenia jest otwarta lub luźna, nie należy go używać.
- Sprzęt powinien podlegać regularnej kontroli przez wykwalifikowany personel, aby upewnić się, że jest w bezpiecznym oraz stabilnym stanie.

- Upewnij się, że produkt jest zawieszony nad obszarem, w którym nie będą znajdować się ludzie. Nie należy zawieszать produktu w miejscach, które mogą być dostępne dla osób postronnych.

Zabezpieczenia awaryjne

Wszystkie elementy oświetlenia zainstalowane w teatrach, studiach lub innych lokalach pracy oraz rozrywki muszą, poza głównym zawieszeniem utrzymującym ciężar, być wyposażone w niezależny, odpowiednio wytrzymały i bezpiecznie zamontowany awaryjny system zawieszenia. Musi ono być zamontowane w taki sposób, że urządzenie zostanie przechwycone przez zabezpieczenie awaryjne bez upadku ani kołysania się w przypadku awarii zawieszenia głównego.

Konserwacja oraz czyszczenie produktu

Prosimy zwracać uwagę na następujące elementy podczas używania i inspekcji tego produktu:

- Wszystkie śruby oraz komponenty zainstalowanego urządzenia muszą być ściśle ze sobą połączone i nie zardzewiałe ani uszkodzone
- Obudowa zewnętrzna, soczewka, elementy łączące i miejsce instalacji (takie jak sufit, hangar, kratownica itd.) nie mogą być odkształcone
- Kabel zasilający nie może być uszkodzony

Produkt musi być instalowany oraz obsługiwany przez wyszkolonych, profesjonalnych techników i chroniony przed potencjalnymi zagrożeniami bezpieczeństwa.

 **UWAGA:** Należy odpiąć kabel zasilania przed konserwacją produktu!

Przed odłączeniem urządzenia lub rozpoczęciem konserwacji należy upewnić się, że urządzenie jest wyłączone. Bardzo ważne jest, aby urządzenie pozostawało czyste, co zarówno zapewnia najlepsze oświetlenie, jak i wydłuża jego żywotność. Stosuj wysokiej jakości, profesjonalne produkty do czyszczenia szkła i wytrzyj miękką tkaniną. Pod żadnym pozorem nie należy używać alkoholu ani rozpuszczalników chemicznych. Wnętrze urządzenia oraz wentylator należy czyścić przynajmniej raz na kwartał za pomocą odkurzacza.

SE

PL

Features

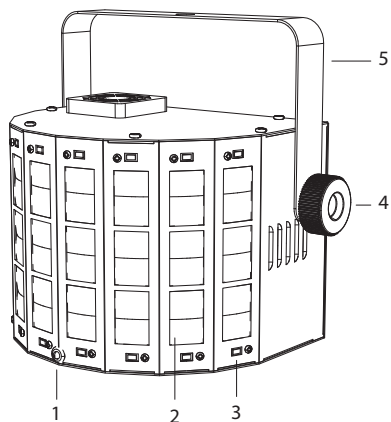

EN Front Panel

- 1 IR Receiver
- 2 Lenses
- 3 Strobe LEDs
- 4 Mounting Bracket Tighteners
- 5 Mounting Bracket

Rear Panel

- 6 AC Power Output Connector
- 7 AC Power Input Connector with fuseholder
- 8 DMX Input
- 9 DMX Output
- 10 Eyebolt for Secondary Safety attachment
- 11 Display and navigation buttons
- 12 Fan

Features

- Professional Dual-Mode LED Derby with 4 RGBW 3-Watt LEDs and Strobe with 16 white 0.5-Watt LEDs
- Ideal for portable live performance, events, DJ shows and fixed installations
- System can be operated via DMX console, master/slave, integrated display and remote control (included)
- Onboard sound-to-light mic module for creating light show from house music
- Standalone operation for 3 AUTO and 20 strobe pre-programmed automated shows
- IRC1 Infrared remote control Included for up to 33 ft (10 m) range of wireless freedom
- Bracket included for ceiling or truss-mount applications
- Rugged metal construction ensures long-term reliability

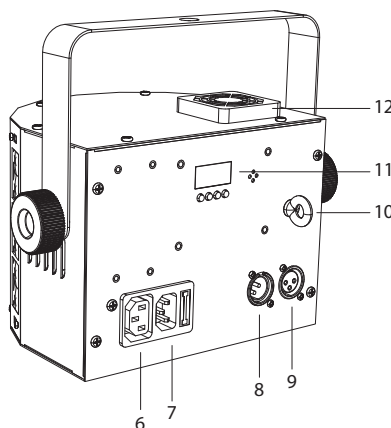

ES Panel Frontal

- 1 Receptor IR (infrarrojos)
- 2 Lentes
- 3 LED estroboscópico
- 4 Fijaciones de abrazadera de montaje
- 5 Abrazadera de montaje

Panel Trasero

- 6 Conector de salida de alimentación
- 7 Conector de entrada de alimentación con receptáculo de fusible
- 8 Entrada DMX
- 9 Salida DMX
- 10 Fijación secundaria de seguridad
- 11 Pantalla y botones de navegación
- 12 Ventilador

Características

- Foco LED estroboscópico y Derby profesional con modo dual
- El efecto Derby dispone de 4 LED RGBW de 3 vatios
- El modo estroboscópico dispone de 16 LED blancos de 0.5 vatios
- El sistema puede ser controlado por medio de una consola DMX
- Módulo de micro de sonido-a-luz interno para la creación de shows de luces a partir de la música
- Funcionamiento independiente para shows automatizados preprogramados
- Incluye control remoto por infrarrojos
- Incluye abrazadera para aplicaciones de montaje en techo o colgado
- Robusta construcción metálica que le asegura fiabilidad a largo plazo

FR Face Avant

- 1 Récepteur infrarouge
- 2 Lentilles
- 3 Stroboscope LED
- 4 Vis du support de fixation
- 5 Support de fixation

Face Arrière

- 6 Sortie d'alimentation
- 7 Embase d'alimentation et porte-fusible
- 8 Entrée DMX
- 9 Sortie DMX
- 10 Accroche de sécurité
- 11 Écran et boutons de navigation
- 12 Ventilateur

Caractéristiques

- Projecteur LED et stroboscope professionnel à 2 modes de fonctionnement
- Effet derby à 4 LEDs RGBW de 3 Watts
- Mode stroboscope avec 16 LEDs blanches de 0,5 Watts
- Contrôlable par console DMX
- Micro intégré permettant de synchroniser les lumières avec la musique diffusée
- Peut fonctionner en autonomie avec les programmes préconfigurés
- Télécommande infrarouge fournie
- Système pour montage mural ou sur pied fourni
- Construction robuste en métal pour une fiabilité sur le long terme

EN

ES

FR

Features

DE Vorderseite

- 1 IR-Empfänger
- 2 Linsen
- 3 Stroboskop-LEDs
- 4 Bügelspanner
- 5 Bügel

Rückseite

- 6 Netzausgang
- 7 Netzeingang mit Sicherungshalter
- 8 DMX-Eingang
- 9 DMX-Ausgang
- 10 Zweite Sicherungsbefestigung
- 11 Display und Navigationstasten
- 12 Lüfter

Eigenschaften

- Professioneller Dual-Modus LED Derby und Strobe-Lichteffekt
- Derby-Effekt mit 4 x 3-Watt RGBW LEDs
- Strobe-Modus mit 16 weißen 0,5-Watt LEDs
- System via DMX-Mixer steuerbar
- Integriertes Sound-to-Light Mikrofonmodul für Light Shows mit House Music
- Eigenständiger Betrieb für vorprogrammierte automatisierte Shows
- IR-Fernbedienung inklusive
- Halterung für Decken- oder Traversenmontage inklusive
- Robuste Metallkonstruktion für langfristige Zuverlässigkeit

PT Painel Fronta

- 1 Receptor infravermelho IR
- 2 Lentes
- 3 LEDs estroboscópios
- 4 Apertos de suporte de montagem
- 5 Suporte de montagem

Painel Traseiro

- 6 Conector de saída de alimentação AC
- 7 Conector de entrada de alimentação AC com porta-fusível
- 8 Entrada DMX
- 9 Saída DMX
- 10 Anexo de segurança secundário
- 11 Botões de navegação e de telas de exibição
- 12 Ventilador

Caratteristiche

- Luz Derby e estroboscópio de LED de modo dual profesional
- O efeito Derby configura LEDs 4 RGBW de 3 Watts
- O modo estroboscópio configura 16 LEDs brancos de 0.5 Watts
- O sistema pode ser operado a partir de mesas DMX
- Módulo de microfone sensível à luz embutido que possibilita a criação de shows a partir da batida da música
- Operação autônoma para shows automatizados pré-programados
- Controle remoto infravermelho incluso
- Suporte para aplicações em teto ou montagem em treliça incluso
- A estrutura de metal resistente garante confiabilidade a longo prazo

IT Pannello Anteriore

- 1 Ricevitore IR
- 2 Lenti
- 3 Led strobo
- 4 Avvitatori per staffa di montaggio
- 5 Staffa di montaggio

Pannello posteriore

- 6 Connettore di uscita per alimentazione c.a.
- 7 Connettore di ingresso per alimentazione c.a. con portafusibile
- 8 Ingresso DMX
- 9 Uscita DMX
- 10 Attacco di sicurezza secondario
- 11 Display e tasti di navigazione
- 12 Ventola

Caratteristiche

- Illuminazione professionale a led doppia modalità, Derby e Strobe
- L'effetto Derby comprende 4 led RGBW da 3 Watt
- Il modo Strobe comprende 16 led bianchi da 0,5 Watt
- Il sistema può operare tramite console DMX
- Modulo microfonico interno suono-luci per creare show luminosi dalla musica emessa
- Operazione indipendente per show automatici pre-programmati
- Telecomando infrarosso incluso
- Staffe incluse per uso a soffitto o montaggio su americana
- Robusta struttura in metallo per garantire affidabilità estesa nel tempo

NL Voorpaneel

- 1 Infraroodontvanger
- 2 Lenzen
- 3 Stroboscoop-LEDs
- 4 Fixering montagebeugels
- 5 Montagebeugel

Achterpaneel

- 6 Uitgangsaan sluiting wisselstroom
- 7 Netstroomaansluiting met zekeringhouder
- 8 DMX-ingang
- 9 DMX-uitgang
- 10 Secundaire veiligheidsbevestiging
- 11 Display en navigatieknoppen
- 12 Ventilator

Eigenschappen

- Professionele dubbele LED Derby en stroboscooplicht
- Derby-effect bevat 4 RGBW 3-Watt-LEDs
- stroboscoopmodus bevat 16 witte 0,5-Watt LEDs
- Systeem kan worden bediend via DMX-console
- Interne geluids-naar-lichtmicrofoonmodule voor het creëren van een lichtshow van housemuziek
- Zelfstandige werking voor voorgeprogrammeerde geautomatiseerde shows
- Infrarood afstandsbediening meegeleverd
- Beugel inbegrepen voor toepassingen met plafond- of stangmontage
- Robuuste metalen constructie waarborgt betrouwbaarheid op de lange termijn

SE Främre Panel

- 1 IR-mottagare
- 2 Linsar
- 3 Stroboskoplysdioder
- 4 Åtdragningsanordningar för monteringsfäste
- 5 Monteringsfäste

Bakre Panel

- 6 Växelströmsutgångskontakt
- 7 Växelströmsingångskontakt med säkringshållare
- 8 DMX-ingång
- 9 DMX-utgång
- 10 Fäste för sekundär säkerhetsanordning
- 11 Display och navigeringsknappar
- 12 Lüfter

Funktioner

- Professionell lysdiodlampa med dubbla lägen, för derby- och stroboskopbelysning
- För derby-effekten används fyra 3-watts RGBW-lysdioder
- För stroboskopeffekten används 16 vita 0,5-watts lysdioder
- Systemet kan styras via DMX-ljusblandare
- Inbyggd mikrofonmodul för skapande av en ljusshow baserat på housemusik
- Fristående drift för förprogrammerade automatiska shower
- Infraröd-fjärrkontroll medföljer
- Fäste medföljer för användning i tak eller tross
- Robust metallkonstruktion säkerställer långsiktig tillförlitlighet

PL Przedni Panel

- 1 Odbiornik podczerwieni IR
- 2 Soczewki
- 3 Stroboskopowe diody LED
- 4 Pokręto wspornika mocującego
- 5 Wspornik mocujący

Tyłny Panel

- 6 Gniazdo zasilania
- 7 Złącze zasilania z oprawą na bezpiecznik do podłączenia zasilacza
- 8 Wejście DMX
- 9 Wyjście DMX
- 10 Dodatkowa przystawka zabezpieczająca
- 11 Wyświetlacz i przyciski do nawigacji
- 12 Wentylator

Cechy

- Profesjonalny reflektor LED z trybem Derby oraz stroboskopu;
- Na efekt Derby składają się 4 3-watowe diody LED RGBW;
- Na efekt stroboskopu składa się 16 0,5-watowych białych diod LED;
- Obsługa z poziomu konsoli DMX;
- Zintegrowany moduł mikrofonu dźwięk-na-swiatło (sound-to-light: aktywacja na dźwięk) dla tworzenia pokazów świetlnych do podkładu
- Samodzielna obsługa zaprogramowanych automatycznych pokazów
- Dołączony pilot na podczerwień
- Wspornik do montażu podwieszanego
- Wzmocniona metalowa konstrukcja gwarantuje długi okres niezawodności

DE

PT

IT

NL

Display

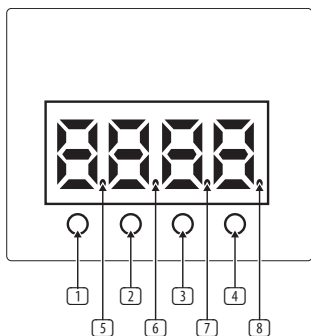

Item	No.	Silkscreen	Function
Button:	1	MENU	Activates main menu and toggles between menu items. Closes an open submenu without saving
	2	DOWN	Decreases the displayed value by one/ Navigate function
	3	UP	Increases the displayed value by one/ Navigate function
	4	ENTER	Enter selected function/ Confirm and save
LED:	5	DMX	Flashes when in DMX mode
	6	MASTER	Flashes when in MASTER Mode
	7	SLAVE	Flashes when in SLAVE Mode
	8	SOUND	Flashes when in Sound Active Mode

Display Functions

Press the **MENU** button to access menu options, keep pressing **MENU** to toggle menu items. Press the **ENTER** button to access desired functions and the display will flash, then use the **UP/DOWN** buttons to navigate and select the desired setting. Press **ENTER** to save and confirm, or press **MENU** to go back without saving.

The main functions are as follows:

Menu	Options and Settings	Description	
Addr	A001-512	UP/Down to select from address 1 to 512	
ChAn	2Ch/6Ch	DMX Channel selection 2/ 6 Channel mode	
MASL	MASt	Activate MASTER (HOST) mode option	
	SLAv	Activate SLAVE mode: when connected to DMX input, slave unit will replicate the master (HOST) unit	
Auto	AutM-AutS	AutM	Activate Auto mode for derby and strobe automatic show
		Autd	Activate Auto mode for derby automatic show
		AutS	Activate Auto mode for strobe automatic show
	SPEd	SP01-99	Select SP01 Min speed, SP99 Max speed
Stro	St-	St01-20	Activate strobe show mode. Select from 20 preset shows ST01-20
	Sped	SP01-99	Show speed select SP01 Min speed, SP99 Max speed
dErb	dIM	d000-100	Derby manual mode select dimmer brightness from 0 = off, 100 = max
	r	r000-r255	Derby manual mode select Red LED brightness from 0 = off, 255 = max
	G	G000-G255	Derby manual mode select Green LED brightness from 0 = off, 255 = max
	b	b000-b255	Derby manual mode select Blue LED brightness from 0 = off, 255 = max
	U	U000-U255	Derby manual mode select White LED brightness from 0 = off, 255 = max
	Stro	FS00-99	Derby manual mode select strobe frequency from FS00 = off, FS99 = max strobe speed
	rot	rt00-rt99	Derby manual mode select light rotation speed rt00 = off, rt99 = max speed
SoUn	on		Turn SOUND CONTROL ON. The AUTO and Show mode will follow the rhythm of the music
	oFF		Turn SOUND CONTROL mode OFF
Sens	S001-100	Select sound sensitivity of SOUND mode from low to 100 high	
bLnD	no		when DMX signal is interrupted, it will go back to last selected mode
	YES		when DMX signal is interrupted, it will black out
Led	on		The led display is always ON
	oFF		The led display will turn off after 5-10 seconds. Touch any key to turn it back ON
Disp	dISP		The led display in forward direction
	dSIP		The led display rotate 180 degree
tEst	tEst		Press ENTER to start test mode, light will perform routine test
FhrS			Press enter to show fixture run time
vEr			Press enter to show software version
rSt	no		Default
	YES		Restart fixture

Pantalla

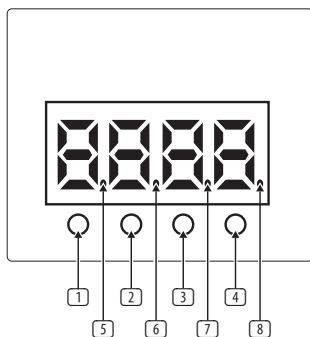

Item	No.	Silkscreen	Function
Button:	1	MENU	Activa el menú principal y conmuta entre los elementos del menú. Cierra y abre los submenús sin almacenar los datos
	2	DOWN	Reduce el valor en pantalla en uno/ función de navegación
	3	UP	Aumenta el valor en pantalla en uno/ función de navegación
	4	ENTER	Activa la función elegida/ Confirma y almacena los datos
LED:	5	DMX	Parpadea en el modo DMX
	6	MASTER	Parpadea en el modo MASTER
	7	SLAVE	Parpadea en el modo SLAVE
	8	SOUND	Parpadea en el modo Sound Active

Funciones de la pantalla

Pulse el botón **MENU** para acceder a las opciones de menú, y mantenga pulsado **MENU** para cambiar entre los elementos del menú. Pulse el botón **ENTER** para acceder a las funciones deseadas y la pantalla parpadeará; utilice después los botones **UP/DOWN** para navegar por el menú y elegir el ajuste que quiera. Pulse **ENTER** para confirmar el valor y almacenarlo, o pulse **MENU** para volver hacia atrás sin almacenar los cambios.

Las funciones principales son las siguientes:

Menu	Options and Settings	Description	
Addr	A001-512	Arriba / Abajo para seleccionar la dirección de 1 a 512	
ChAn	2Ch/6Ch	Selección de canal DMX Modo de canal 2/6	
MASL	MASt	Activation du mode MASTER (hôte)	
	SLAv	Activar el modo ESCLAVO: cuando se conecta a la entrada DMX, la unidad esclava replica la unidad maestra (HOST)	
Auto	AutM-AutS	AutM	Activa el modo Auto para un show automático con efecto Derby y estroboscópico
		Autd	Activa el modo Auto para un show automático con efecto Derby
		AutS	Activa el modo Auto para un show automático con efecto estroboscópico
	SPEd	SP01-99	Sélection du mode show : SP01 vitesse minimale, SP99 vitesse maximale
Stro	St-	St01-20	Activa el modo de show estroboscópico. Elija entre 20 shows prefijados ST01-20
	Sped	SP01-99	Modo Show elige SP01 velocidad mínima, SP99 máxima
dErb	dIM	d000-100	Modo Derby manual elige brillo del dimmer entre 0 = off, 100 = máximo
	r	r000-r255	Modo Derby manual elige Caractéristiques LED rojo entre 0 = off, 255 = máximo
	G	G000-G255	Verde
	b	b000-b255	Azul
	U	U000-U255	Blanco
Stro	FS00-99	FS00-99	Modo Derby manual elige frecuencia estroboscópica entre FS00 = off, FS99 = máximo
	rot	rt00-rt99	Modo Derby manual elige velocidad de rotación de la luz entre rt00 = off, rt99 = máximo
SoUn	on		Encienda el CONTROL DE SONIDO. El modo AUTO y Show seguirá el ritmo de la música.
	oFF		Desactive el modo CONTROL DE SONIDO
Sens	S001-100		Seleccione la sensibilidad al sonido del modo SOUND de bajo a 100 alto
bLnD	no		cuando se interrumpe la señal DMX, volverá al último modo seleccionado
	YES		cuando se interrumpe la señal DMX, se apagará
Led	on		La pantalla LED está siempre encendida
	oFF		La pantalla LED se apagará después de 25-30 segundos. Toque cualquier tecla para volver a ENCENDERLO
Disp	dISP		La pantalla LED en dirección normal
	dSIP		La pantalla LED invertida 180 grados
tESt	tESt		Presione ENTER para iniciar el modo de prueba, la luz realizará una prueba de rutina
FhrS			Presione enter para mostrar el tiempo de funcionamiento del dispositivo
vEr			Presione enter para mostrar la versión del software
rSt	no		Valor prefijado
	YES		Reinicia el dispositivo o fixture

Affichage

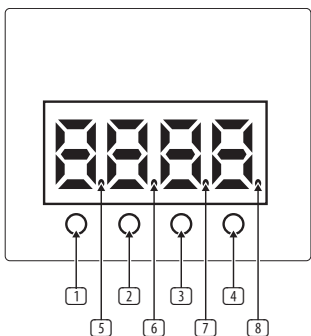

Item	No.	Silkscreen	Function
Button:	1	MENU	Permet d'afficher le menu principal et de basculer entre les différents éléments du menu. Permet également de fermer un sous-menu sans sauvegarder
	2	DOWN	Permet de diminuer la valeur affichée d'une unité/ Fonction de navigation
	3	UP	Permet d'augmenter la valeur affichée d'une unité/ Fonction de navigation
	4	ENTER	Permet d'afficher les réglages de la fonction sélectionnée/ Confirmer et sauvegarder
LED:	5	DMX	Clignote lorsqu'en mode DMX
	6	MASTER	Clignote lorsqu'en mode MASTER
	7	SLAVE	Clignote lorsqu'en mode SLAVE
	8	SOUND	Clignote lorsqu'en mode Active

Fonctions d'affichage

Appuyez sur le bouton **MENU** pour accéder aux options du menu ; appuyez à nouveau sur **MENU** pour basculer entre les options du menu. Appuyez sur le bouton **ENTER** pour accéder à la fonction souhaitée ; l'afficheur clignote. Utilisez alors les boutons **UP/DOWN** pour sélectionner le paramètre souhaité. Appuyez sur **ENTER** pour sauvegarder et confirmer ou sur **MENU** pour revenir en arrière sans sauvegarder.

Les fonctions principales sont les suivantes:

Menu	Options and Settings	Description
Addr	A001-512	Utilisez les boutons UP/DOWN pour sélectionner l'adresse (1 à 512)
ChAn	2Ch/6Ch	Sélection du canal DMX, mode canal 2/6
MASL	MASt	Activation du mode MASTER (hôte)
	SLAv	Activation du mode SLAVE (esclave) : connectez la sortie DMX de l'appareil maître à l'entrée DMX de l'appareil esclave et il reproduit le fonctionnement de l'appareil maître
Auto	AutM-AutS	AutM Activation du mode Auto pour les programmes automatiques des effets derby et stroboscope
		Autd Activation du mode Auto pour les programmes automatiques de l'effet derby
		AutS Activation du mode Auto pour les programmes automatiques du stroboscope
	SPEd	SP01-99 Select SP01 Min speed, SP99 Max speed
Stro	St-	St01-20 Activation du programme du stroboscope. Sélectionnez l'un des 20 presets (ST 01 à 20)
	Sped	SP01-99 Activation du mode Auto : SP01 vitesse minimale, SP99 vitesse maximale
dErb	dIM	d000-100 Mode Derby manuel ; luminosité du variateur de 0 = désactivé à 100 = max
	r	r000-r255 Mode Derby manuel ; luminosité de la LED rouge de 0 = désactivé à 255 = max
	G	G000-G255 Vert
	b	b000-b255 Bleu
	U	U000-U255 Blanc
	Stro	FS00-99 Mode Derby manuel ; réglage de la fréquence du stroboscope de FS00 = désactivé à FS99 = max
SoUn	rot	rt00-rt99 Mode Derby manuel ; réglage de la Vitesse de rotation de rt00 = désactivé à rt99 = max
	on	Activation de la fonction SOUND CONTROL. Les modes AUTO et Show suivent le rythme de la musique
	oFF	Désactivation de la fonction SOUND CONTROL
Sens	S001-100	Sélection de la sensibilité du mode SOUND : de bas à 100 (élevé)
bLnD	no	Si le signal DMX est interrompu, le dernier mode sélectionné est rappelé
	YES	Si le signal DMX est interrompu, les LEDs s'éteignent
Led	on	L'écran est toujours activé
	oFF	L'écran se désactive après 5 à 10 secondes. Appuyez sur n'importe quelle touche pour le réactiver
Disp	dISP	Sens d'affichage normal
	dSIP	Sens d'affichage inversé à 180°
tEst	tEst	Appuyez sur ENTER pour démarrer le mode test ; les lumières effectuent une routine de test
FhrS		Appuyez sur ENTER pour afficher la durée de fonctionnement
vEr		Appuyez sur ENTER pour afficher la version du firmware
rSt	no	Défaut
	YES	Redémarrage de l'appareil

Display

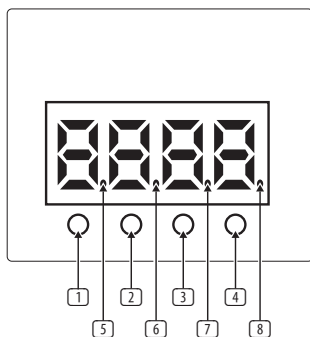

Item	No.	Silkscreen	Function
Button:	1	MENU	Aktiviert das Hauptmenü und wechselt zwischen Menüpunkten. Schließt ein offenes Submenü, ohne zu speichern.
	2	DOWN	Verringert den angezeigten Wert um 1/ Navigier-Funktion
	3	UP	Erhöht den angezeigten Wert um 1/ Navigier-Funktion
	4	ENTER	Gibt die gewählte Funktion ein/ bestätigt und speichert
LED:	5	DMX	Blinkt im DMX-Modus
	6	MASTER	Blinkt im MASTER-Modus
	7	SLAVE	Blinkt im SLAVE-Modus
	8	SOUND	Blinkt im Sound Active-Modus

Display-Funktionen

Drücken Sie die **MENU**-Taste, um Menü-Optionen aufzurufen. Drücken Sie weiter die **MENU**-Taste, um zwischen Menüpunkten zu wechseln. Drücken Sie die **ENTER**-Taste, um auf gewünschte Funktionen zuzugreifen. Das Display blinkt. Mit den **UP/DOWN**-Tasten navigieren Sie und wählen die gewünschte Einstellung. Drücken Sie **ENTER**, um die Wahl zu speichern und zu bestätigen, oder **MENU**, um ohne Speicherverfahren zurückzukehren.

Folgende Hauptfunktionen sind verfügbar:

Menu	Options and Settings	Description	
Addr	A001-512	UP/Down zur Auswahl der Adresse von 1 bis 512	
ChAn	2Ch/6Ch	DMX-Kanalwahl 2/6 Kanalmodus	
MASL	MASt	Aktiviert die Option MASTER (HOST) Modus	
	SLAv	Aktiviert den SLAVE-Modus: Bei Anschluss an den DMX-Eingang dupliziert das Slave-Gerät das Master-Gerät (HOST)	
Auto	AutM-AutS	AutM	Aktiviert den Auto-Modus für automatische Derby- und Strobe-Shows
		Autd	Aktiviert den Auto-Modus für automatische Derby-Shows
		AutS	Aktiviert den Auto-Modus für automatische Strobe-Shows
	SPEd	SP01-99	Aktiviert den Auto-Modus. Wählen Sie SP01 für min. Geschwindigkeit und SP99 für max. Geschwindigkeit
Stro	St-	St01-20	Aktiviert den Strobe Show-Modus. Zur Auswahl stehen 20 Preset-Shows ST01 - 20
	Sped	SP01-99	Show-Modus mit wählbaren Geschwindigkeiten von SP01 Minimum bis SP99 Maximum
dErb	dIM	d000-100	Manueller Derby-Modus mit wählbarer Dimmer-Helligkeit von 0 = Aus bis 100 = Max.
	r	r000-r255	Manueller Derby-Modus mit wählbarer Helligkeit der roten LED von 0 = Aus bis 255 = Max.
	G	G000-G255	Grün
	b	b000-b255	Blau
	U	U000-U255	Weiß
	Stro	FS00-99	Manueller Derby-Modus mit wählbarer Stroboskop-Frequenz von FS00 = Aus bis FS99 = Max.
	rot	rt00-rt99	Manueller Derby-Modus mit wählbarer Lichtrotations-Geschwindigkeit von rt00 = Aus bis rt99 = Max.
SoUn	on		Schaltet SOUND CONTROL ON/EIN. Der AUTO- und Show-Modus folgt dem Rhythmus der Musik
	oFF		Schaltet den SOUND CONTROL-Modus OFF/AUS
Sens	S001-100	Wählt eine Schallempfindlichkeit des SOUND-Modus von low/niedrig bis 100 high/hoch	
bLnD	no		Wenn das DMX-Signal unterbrochen wird, kehrt das Gerät zum zuletzt gewählten Modus zurück
	YES		Wenn das DMX-Signal unterbrochen wird, leuchtet der Scheinwerfer nicht mehr
Led	on		Das Display ist immer eingeschaltet (ON)
	oFF		Das Display schaltet sich nach 5-10 Sekunden aus. Berühren Sie eine Taste, um es wieder einzuschalten
Disp	dISP		Das Display in normaler Richtung
	dSIP		Das Display um 180 Grad gedreht
tESt	tESt		Drücken Sie ENTER, um den Test-Modus mit Routine-Tests zu starten
FhrS			Drücken Sie ENTER, um die Laufzeit des Geräts anzuzeigen
vEr			Drücken Sie ENTER, um die Software-Version anzuzeigen
rSt	no		Standardeinstellung
	YES		Lichteffekt-Neustart

Display

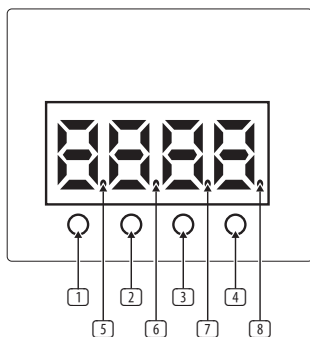

Item	No.	Silkscreen	Function
Button:	1	MENU	Ativa o menu principal e comuta entre os itens de menus. Fecha um submenu aberto sem salvar
	2	DOWN	Diminui o valor exibido em uma unidade/ Função de navegação
	3	UP	Aumenta o valor exibido em uma unidade/ Função de navegação
	4	ENTER	Inserir a função selecionada/ Confirma e salva
LED:	5	DMX	Pisca quando está no modo DMX
	6	MASTER	Pisca quando está no modo MASTER
	7	SLAVE	Pisca quando está no modo SLAVE
	8	SOUND	Pisca quando está no modo Sound Active

Funções do Display

Aperte o botão **MENU** para acessar as opções do menu, continue a pressionar **MENU** para comutar entre os itens do menu. Aperte o botão **ENTER** para acessar as funções desejadas, o display irá piscar, então use os botões **UP/DOWN** para navegar e selecionar a configuração desejada. Aperte **ENTER** para salvar e confirmar, ou aperte **MENU** para voltar sem salvar.

As funções principais são as seguintes:

Menu	Options and Settings	Description	
Addr	A001-512	Botões Up/Down para seleção de endereços de 1 a 512	
ChAn	2Ch/6Ch	Modo Channel para seleção de canais DMX 2/6	
MASL	MASt	Opção de modo MASTER ativo (HOST)	
	SLAv	Ativação de modo SLAVE: quando conectado à entrada DMX, a unidade slave replica a unidade mestre (HOST)	
Auto	AutM-AutS	AutM	Modo Auto ativo para shows automáticos com luz derby ou estroboscópio
		Autd	Modo Auto ativo para shows automáticos com luz derby
		AutS	Modo Auto ativo para shows automáticos com luz estroboscópio
	SPEd	SP01-99	Ativação do modo Auto. Selecione SP01 Min, velocidade mínima, SP99 Max, velocidade máxima
Stro	St-	St01-20	Ativação do modo 'strobe show'. Selecione um dos 20 preset de shows ST01-20
	Sped	SP01-99	O modo Show seleciona SP01, velocidade mínima, SP99, velocidade máxima
dErb	dIM	d000-100	Modo manual Derby seleciona a regulação da intensidade do brilho de 0 = desligado, 100 = máximo
	r	r000-r255	O modo manual Derby seleciona o brilho do LED Vermelho de 0 = desligado, 255 = máximo
	G	G000-G255	Verde
	b	b000-b255	Azul
	U	U000-U255	Branco
	Stro	FS00-99	O modo manual Derby seleciona a frequência da luz estroboscópio de FS00 = desligado, FS99 = máximo
	rot	rt00-rt99	O modo manual Derby seleciona a velocidade da rotação da luz de rt00 = desligado, rt99 = máximo
SoUn	on		Ligue o controle de som: SOUND CONTROL. O modo Show e AUTO seguirão o ritmo da música.
	oFF		Desligue o modo de controle de som: SOUND CONTROL
Sens	S001-100	Selecione a sensibilidade do som do modo SOUND de baixo a alto, 100	
bLnD	no		Quando o sinal DMX é interrompido, ele volta ao último modo selecionado
	YES		Quando o sinal DMX é interrompido, ele fica escuro
Led	on		A tela de exibição fica sempre ligada
	oFF		A tela de exibição desligará depois de 25 a 30 segundos. Toque qualquer tecla para ligar de novo
Disp	dISP		Tela de exibição na direção normal
	dSIP		Tela de exibição invertida em 180 graus
tEst	tEst		Aperte ENTER para começar o modo de teste, a luz fará o teste de rotina
FhrS			Aperte ENTER para exibir o tempo de execução da luminária
vEr			Aperte ENTER para exibir a versão do software
rSt	no		Modo padrão de fábrica
	YES		Reiniciar a luminária

Display

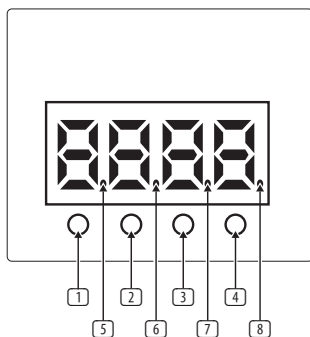

Item	No.	Silkscreen	Function
Button:	1	MENU	Attiva il menu principale e passa da una voce all'altra del menu. Chiude un sottomenu aperto senza salvare
	2	DOWN	Diminuisce il valore visualizzato di uno/ funzione di navigazione
	3	UP	Aumenta il valore visualizzato di uno/ funzione di navigazione
	4	ENTER	Inserisce la funzione selezionata/ Conferma e salva
LED:	5	DMX	Lampeggia in modo DMX
	6	MASTER	Lampeggia in modo MASTER
	7	SLAVE	Lampeggia in modo SLAVE
	8	SOUND	Lampeggia in modo Sound Active

Funzioni del display

Premete il pulsante **MENU** per accedere alle opzioni del menu, tenete premuto **MENU** per attivare o disattivare le voci del menu. Premere il pulsante **ENTER** per accedere alle funzioni desiderate e il display lampeggerà, quindi usate i pulsanti **UP/DOWN** per navigare e scegliere l'impostazione desiderata. Premete **ENTER** per salvare e confermare oppure premete **MENU** per tornare indietro senza salvare.

Le funzioni principali sono le seguenti:

Menu	Options and Settings	Description
Addr	A001-512	Tasti UP/DOWN per selezionare l'indirizzo da 1 a 512
ChAn	2Ch/6Ch	Selezione del modo 2/6 canali per il DMX
MASL	MASt	Attiva l'opzione del modo MASTER (HOST)
	SLAv	Attiva il modo SLAVE: quando è collegata all'ingresso DMX, l'unità slave replica l'unità master (HOST)
Auto	AutM-AutS	AutM Attiva il modo Auto per lo show automatico Derby e Strobo
		Autd Attiva il modo Auto per lo show automatico Derby
		AutS Attiva il modo Auto per lo show automatico Strobo
	SPEd	SP01-99 Attiva il modo Auto. Selezione da SP01, velocità minima, a SP99, velocità massima.
Stro	St-	St01-20 Attiva il modo show Strobo. Selezionate fra i 20 preset di show ST01-20
	Sped	SP01-99 Il modo show seleziona la velocità da minima SP01 a massima SP99
dErb	dIM	d000-100 Il modo Derby manuale seleziona la brillantezza del dimmer da 0 = off a 100 = max
	r	r000-r255 Il modo Derby manuale seleziona la brillantezza del led rosso da 0 = off a 255 = max
	G	G000-G255 Verde
	b	b000-b255 Blu
	U	U000-U255 Bianco
	Stro	FS00-99 Il modo Derby manuale seleziona la frequenza della Strobo da FS00 = off a FS99 = max
SoUn	rot	rt00-rt99 Il modo Derby manuale seleziona la velocità di rotazione della luce da rt00 = off a rt99 = max
	on	Attiva SOUND CONTROL ON. I modi AUTO e SHOW seguiranno il ritmo della musica
	oFF	Impostate il modo SOUND CONTROL su OFF
Sens	S001-100	Selezionate la sensibilità sonora del modo SOUND da bassa a 100, alta
bLnD	no	Quando il segnale DMX è interrotto, torna all'ultimo modo selezionato
	YES	Quando il segnale DMX è interrotto, si spegne
Led	on	Il display è sempre acceso (ON)
	oFF	Il display si spegne dopo 5-10 secondi. Toccate qualsiasi tasto per riaccenderlo (ON)
Disp	dISP	Display in operatività normale
	dSIP	Display invertito di 180°
tEst	tEst	Premete ENTER per avviare il modo test, la luce eseguirà il test di routine
FhrS		Premete ENTER per vedere il tempo di funzionamento del dispositivo
vEr		Premete ENTER per vedere la versione di software
rSt	no	Default
	YES	Riavviare il dispositivo

Display

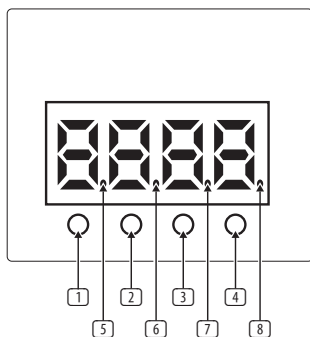

Item	No.	Silkscreen	Function
Button:	1	MENU	Activeert het hoofdmenu en schakelt tussen menuopties. Sluit een open submenu zonder op te slaan
	2	DOWN	Verlaagt de weergegeven waarde met één stap/navigatiefunctie
	3	UP	Verhoogt de weergegeven waarde met één stap/navigatiefunctie
	4	ENTER	Geselecteerde functie invoeren/bevestigen en opslaan
LED:	5	DMX	Knippert in DMX-modus
	6	MASTER	Knippert in MASTER-modus
	7	SLAVE	Knippert in SLAVE-modus
	8	SOUND	Knippert in Sound Active-modus

Display Functies

Druk op de **MENU**-knop om toegang te krijgen tot menuopties. Blijf op **MENU** drukken om tussen menuopties te schakelen. Druk op de **ENTER**-knop om de gewenste functies te openen. Het display knippert. Gebruik vervolgens de knoppen **UP/DOWN** om te navigeren en de gewenste instelling te selecteren. Druk op **ENTER** om op te slaan en te bevestigen, of druk op **MENU** om terug te gaan zonder op te slaan.

Dit zijn de belangrijkste functies:

Menu	Options and Settings	Description
Addr	A001-512	OMHOOG/OMLAAG om een adres te selecteren van 1 t/m 512
ChAn	2Ch/6Ch	DMX-kanaalselectie 2/6-kanaalmodus
MASL	MASt	MASTER (HOST)-modus activeren
	SLAv	SLAVE-modus activeren: als de unit is aangesloten op een DMX-ingang kopieert de slave-unit de masterunit (HOST)
Auto	AutM-AutS	AutM Automodus activeren voor automatische show derby en stroboscoop
		Autd Automodus activeren voor automatische derby-show
		AutS Automodus activeren voor automatische stroboscoop-show
	SPEd	SP01-99 Automatische modus activeren. Min. snelheid SP01 selecteren, SP99 Max snelheid
Stro	St-	St01-20 Activeer de stroboscoopshowmodus. Selecteer uit 20 presetshows ST01-20
	Sped	SP01-99 Automatische modus activeren. Min. snelheid SP01 selecteren, SP99 Max snelheid
dErb	dIM	d000-100 Selecteer in de handmatige Derby-modus de helderheid van de dimmer van 0 = uit t/m 100 = max
	r	r000-r255 Selecteer in de handmatige Derby-modus de LED-helderheid rood van 0 = uit t/m 255 = max
	G	G000-G255 Groen
	b	b000-b255 Blauw
	U	U000-U255 Wit
	Stro	FS00-99 Selecteer in de handmatige Derby-modus stroboscoopfrequentie van FS00 = off t/m FS99 = max
	rot	rt00-rt99 Selecteer in de handmatige Derby-modus rotatiesnelheid rt00 = off t/m rt99 = max
SoUn	on	Schakel SOUND CONTROL IN. De AUTO- en showmodus volgen het ritme van de muziek
	oFF	Schakel de SOUND CONTROL-modus UIT
Sens	S001-100	Selecteer de geluidsgevoeligheid van de SOUND-modus van laag naar hoog (100)
bLnD	no	Als het DMX-sigitaal wordt onderbroken, keert het terug naar de laatst geselecteerde modus
	YES	Als het DMX-sigitaal wordt onderbroken, gaat het op zwart
Led	on	Display is altijd AAN
	oFF	Na 5-10 seconden wordt het display uitgeschakeld. Tik op een toets om het weer in te schakelen
Disp	dISP	Display in normale oriëntatie
	dSIP	Display 180 graden geïnverteerd
tESt	tESt	Druk op ENTER om de testmodus te starten. Het licht voert routinetest uit
FhrS		Druk op ENTER voor bedrijfstijd van de schijnwerper
vEr		
rSt	no	Standaard
	YES	Apparaat herstarten

Skärm

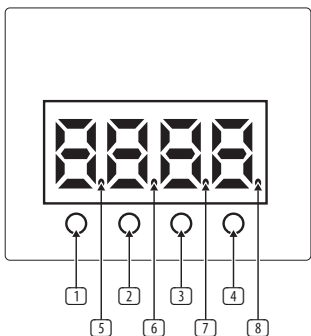

Item	No.	Silkscreen	Function
Button:	1	MENU	Aktiverar huvudmenyn och växlar mellan menyobjekt. Stänger en öppen undermeny utan att spara
	2	DOWN	Minskar det visade värdet med ett/Navigeringsfunktion
	3	UP	Ökar det visade värdet med ett/Navigeringsfunktion
	4	ENTER	Ange vald funktion/Bekräfta och spara
LED:	5	DMX	Blinkar i DMX-läge
	6	MASTER	Blinkar i MASTER-läge
	7	SLAVE	Blinkar i SLAVE-läge
	8	SOUND	Blinkar i läget för aktivt ljud

Skärmfunktioner

Tryck på knappen **MENU** för att visa menyalternativ, fortsätt trycka på **MENU** för att växla mellan menyobjekt. Tryck på knappen **ENTER** för att visa önskade funktioner. Skärmen kommer att börja blinka. Använd sedan **UPP-/NED**-knapparna för att navigera och välja önskad inställning. Tryck på **ENTER** för att spara och bekräfta, eller tryck på **MENU** för att gå tillbaka utan att spara.

Huvudfunktionerna är följande:

Menu	Options and Settings	Description
Addr	A001-512	Upp/ned för att välja adress från 1 till 512
ChAn	2Ch/6Ch	Val av DMX-kanal 2/6-kanalläge
MASL	MASSt	Alternativ för att aktivera läget MASTER (HOST)
	SLAv	Aktivera läget SLAVE: vid anslutning till DMX-ingången återspeglar slavenheten master-enheten (HOST)
Auto	AutM-AutS	AutM Aktivera läget Auto för automatisk derby-show och stroboskop-show
	Autd	Aktivera läget Auto för automatisk derby-show
	AutS	Aktivera läget Auto för automatisk stroboskop-show
	SPEd	SP01-99 Aktivera autoläget. Välj SP01 minsta hastighet, SP99 högsta hastighet
Stro	St-	St01-20 Aktivera läget för stroboskop-show. Välj bland 20 förinställda shower ST01-20
	Sped	SP01-99 Showläge, välj SP01 minsta hastighet, SP99 högsta
dErb	dIM	d000-100 Manuellt derby-läge, välj dimmerljusstyrka från 0 = av, 100 = max
	r	r000-r255 Manuellt derby-läge, välj ljusstyrka för röda lysdioder från 0 = av, 255 = max
	G	G000-G255 Grön
	b	b000-b255 Blå
	U	U000-U255 Vit
	Stro	FS00-99 Manuellt derby-läge, välj stroboskopfrekvens från FS00 = av, FS99 = max
SoUn	rot	Manuellt derby-läge, välj ljusrotationshastighet rt00 = av, rt99 = max
	on	Ställ SOUND CONTROL i läget ON. AUTO och show-läget kommer att följa musikens rytm
	oFF	Ställ SOUND CONTROL i läget AV
Sens	S001-100	Välj ljudkänslighet för läget SOUND från lågt till 100, högt
bLnD	no	När DMX-signalen avbryts kommer den att gå tillbaka till senast valda läge
	YES	När DMX-signalen avbryts kommer den att släckas
Led	on	Displayen är alltid PÅ
	oFF	Displayen kommer att stängas av efter 25–30 sekunder. Tryck på valfri knapp för att slå på den igen
Disp	dISP	Display i normal riktning
	dSIP	Display vänd 180 grader
tEst	tEst	Tryck på ENTER för att starta testläget, lampan kommer att rutintestas
FhrS		Tryck på ENTER för att visa anordningens drifttid
vEr		Tryck på ENTER för att visa programvaruversion
rSt	no	Standard
	YES	Starta om anordningen

Display

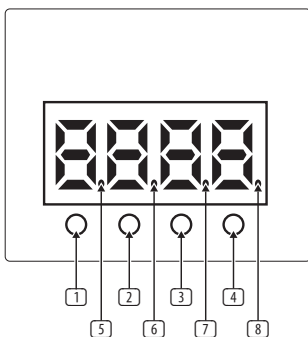

Item	No.	Silkscreen	Function
Button:	1	MENU	Aktywuje menu główne i przełącza między opcjami menu. Zamyka otwarte podmenu bez zapisywania
	2	DOWN	Zmniejsza wyświetlaną wartość o jeden/ Nawigacja funkcji
	3	UP	Zwiększa wyświetlaną wartość o jeden/ Nawigacja funkcji
	4	ENTER	Wybierz funkcję/Potwierdź i zapisz
LED:	5	DMX	Miga w trybie DMX
	6	MASTER	Miga w trybie MASTER
	7	SLAVE	Miga w trybie SLAVE
	8	SOUND	Miga w trybie aktywnego dźwięku

Funkcje wyświetlaczaFunkcje wyświetlacza

Wciśnij przycisk **MENU**, aby wejść do menu opcji. Naciskanie **MENU** kolejne razy przełącza między elementami menu. Wciśnij przycisk **ENTER**, aby wejść w wybraną funkcję, po czym wyświetlacz zamiga. Następnie użyj przycisków **UP/DOWN**, aby wybrać preferowane ustawienie. Wciśnij **ENTER**, aby zapisać i potwierdzić, lub wciśnij **MENU** aby cofnąć się bez zapisywania ustawień.

Główne funkcje są następujące:

Menu	Options and Settings	Description
Addr	A001-512	Góra/dół, aby wybrać adres od 1 do 512
ChAn	2Ch/6Ch	Wybór kanału DMX, tryb 2/6 kanałów
MASL	MASt	Aktywacja trybu MASTER (HOST)
	SLAv	Aktywacja trybu SLAVE: po podłączeniu do wejścia DMX urządzenie podrzędne (SLAVE) zachowuje się jak urządzenie nadrzędne (HOST)
Auto	AutM-AutS	AutM Aktywacja trybu Auto dla automatycznego pokazu Derby i stroboskopu
	Autd	Aktywacja trybu Auto dla automatycznego pokazu Derby
	AutS	Aktywacja trybu Auto dla automatycznego pokazu stroboskopu
	SPEd	SP01-99 Aktywacja trybu Auto Wybierz: prędkość min. SP01, prędkość maks. SP99
Stro	St-	St01-20 Aktywacja trybu show stroboskopu. Wybieraj spośród 20 zaprogramowanych pokazów ST01-20
	Sped	SP01-99 Tryb Show: wybierz prędkość min. SP01, prędkość maks. SP99
dErb	dIM	d000-100 Tryb Manual: wybierz jasność: 0 = wył., 100 = maks.
	r	r000-r255 Tryb Manual: wybierz jasność czerwonej diody LED: 0 = wył., 255 = maks.
	G	G000-G255 Zielona
	b	b000-b255 Niebieska
	U	U000-U255 Biały
	Stro	FS00-99 Tryb Manual: wybierz częstotliwość stroboskopu: FS00 = wył., FS99 = maks.
	rot	rt00-rt99 Tryb Manual: wybierz prędkość obrotu światła: rt00 = wył., rt99 = maks.
SoUn	on	Wł. tryb SOUND CONTROL. Tryb AUTO i Show będą współgrać z podkładem
	oFF	Wył. tryb SOUND CONTROL
Sens	S001-100	Wybierz czułość dźwięku trybu SOUND od niskiej do wysokiej 100
bLnD	no	Gdy sygnał DMX zostanie przerwany, urządzenie powróci do ostatnio wybranego trybu
	YES	Gdy sygnał DMX zostanie przerwany, wyłącz się
Led	on	Wyświetlacz jest zawsze włączony
	oFF	Wyświetlacz wyłączy się po 5–10 sekundach. Naciśnij dowolny przycisk, aby ponownie go włączyć
Disp	dISP	Normalna orientacja wyświetlacza
	dSIP	Wyświetlacz obrócony o 180 stopni
tEst	tEst	Naciśnij ENTER, aby uruchomić tryb testowy, reflektor przeprowadzi rutynową samodiagnostykę
FhrS		Naciśnij ENTER, aby wyświetlić czas pracy
vEr		Naciśnij ENTER, aby wyświetlić wersję oprogramowania
rSt	no	Domyślne
	YES	Ponowne uruchomienie

Controlling the Device

AC Power Connections

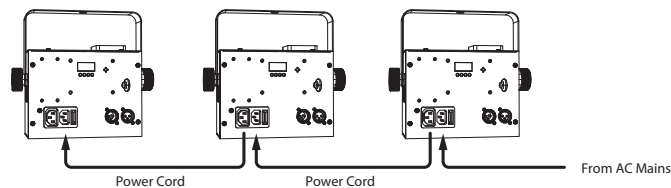

The Lighting device uses an IEC AC power input receptacle with in-line fuseholder.

WARNING:

Make sure that all AC Power is turned off before making power connections.

Make sure the total current draw from all units does not exceed the capacity of the AC Mains supply.

Do not use with Dimmers

The AC mains power supply must be grounded, and the mains connection to the Lighting unit must use a 3-pin power cord.

The power must be disconnected before checking or replacing the in-line fuse.

Controlling the Device

The device can be controlled in the following ways:

1. Stand Alone
2. Master/slave
3. DMX control
4. IR Remote Control

Stand Alone

The device can be used on its own, without a DMX controller

1. Use the **AUTO** menu to select from 3 different automatic show modes
2. Use the **STRO** menu to select from 20 stroboscopic shows
3. Use the **DERB** menu to select customized color and strobe frequency for the derby
4. Use the **SOUN** menu to select sound activation of the internal shows

Master/Slave Control

1. Connect the device(s) with DMX cable(s) as shown in the DMX Control section. Note: In order to prevent interference, connect less than or equal to 32 units at one time.
2. Set the master unit:
 - 2.1. Press **MENU** of the first device and select **MASL**
 - 2.2. Press **ENTER**
 - 2.3. Use **UP** and **DOWN** to select **MAST**
 - 2.4. Press **ENTER** (now the first unit is the master)
 - 2.5. Press **MENU** and select any **AUTO**, **STRO**, **DERB**, or **SOUN** mode
 - 2.6. Press **ENTER**
 - 2.7. After 5-10 seconds of inactivity, the show mode will be activated

3. Set the slave unit(s):
 - 3.1. Press **MENU** and select **MASL** (use the same operation on all slave units)
 - 3.2. Press **ENTER**
 - 3.3. Use **UP** and **DOWN** to select **SLAV**
 - 3.4. Press **ENTER** to confirm

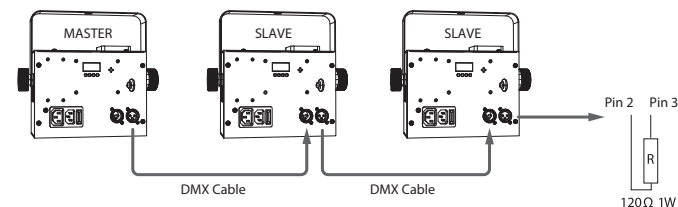

DMX Control

To use a DMX controller to control the devices, the ADDRESS menu is used to set the DMX address code of each device (the address code range is between 1-512) so that the devices can receive the DMX signal. The DMX operation can be 2 or 6 Channels.

1. Connect the output port of your DMX Controller to the DMX input port of the first device, and connect the DMX output port to the DMX input port of the second device, and so on, until all units are connected
2. In the **ADDR** menu for each device, enter the address code that matches your DMX controller
3. In the **CHAN** menu, select from 2 or 6 channels, depending on your controller or preference
4. The DMX Controller can now control the devices

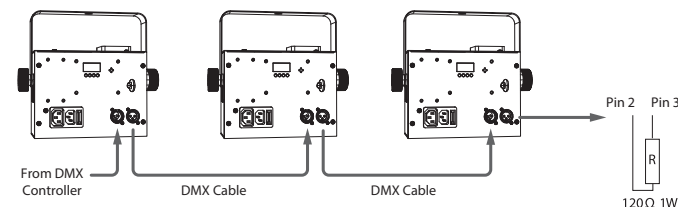

DMX connection requires terminal (loop connection)

During the installation process, if the signal line is laid a long distance, or in a noisy environment, such as a dance hall, it is recommended to use a DMX terminal (loop connection). This can reduce any interference to the digital control signal by electrical noise.

The DMX terminator consists of a simple XLR connector with pin 2 and 3 connected to a 120 Ohm resistor. Please insert the terminator into the XLR output port of the last device, please refer to the figure below.

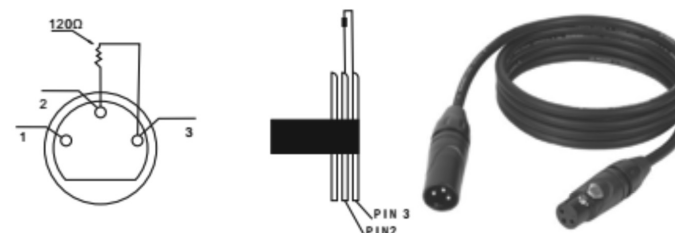

IR Remote Control

When using the remote control, the space between the device and the remote control should be kept free of obstacles. The remote control has a range of 10 meters.

Button	Function
ON/OFF	Press to turn unit on, press again to turn off
AUTO	Activate AUTO mode. Use \pm to select the preset program from AUTM-AUTS
PRG	Active Show mode. Use \pm to select the preset program from St01-20
SOUND	Turn Sound Control On/OFF for AUTO and PRG. When ON, press \pm to adjust the sensitivity from S001 to S100 *
SPEED	Activates speed setting when AUTO and PRG mode is ON. Use \pm to adjust the speed from SP01 to SP99 *
STROBE	Activates derby light strobe. Use \pm to adjust the speed from FS00 to FS99 *
+	Press to increase the current value. Press - to decrease.
DIMMING	Dimmer can be used for derby light only
-	Press to decrease the current value to a minimum value of 0. Press + to increase.
W, R, G, B	Select color for dimmer mode (White, Red, Green, Blue). Note: A and UV are not available
1 to 9	Select preset color
Notes	* Each press of \pm increases/decreases by 1, but if held down, the values change faster.

Remote Control Battery

1. The battery positive (+) should face as shown below.
2. The arrow indicates the plastic lock.



Control del Dispositivo

AC Power Connections

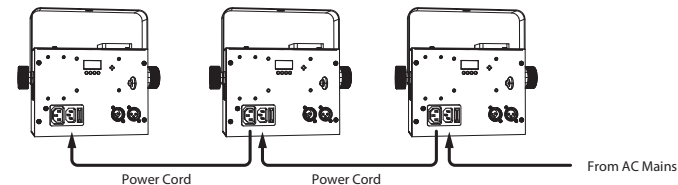

El dispositivo de iluminación usa un receptáculo de conexión de alimentación IEC con un fusible interno.

PRECAUCIÓN:

Asegúrese de que el diferencial del sistema de alimentación esté desactivado antes de realizar cualquier conexión a la corriente eléctrica.

Asegúrese de que el amperaje total de todas las unidades no sobrepase la capacidad máxima de la salida de corriente.

No utilice esta unidad con dimmers

La fuente de alimentación debe disponer de toma de tierra, y la conexión a la corriente a este sistema de iluminación debe usar un cable de alimentación de 3 filamentos.

Desconecte la unidad de la corriente antes de realizar cualquier comprobación o sustituir el fusible interno.

Control del dispositivo

Este dispositivo puede ser controlado de las siguientes formas:

1. De forma independiente (modo "Stand Alone")
2. En un esquema máster/esclavo
3. Control DMX
4. Control remoto por infrarrojos (IR)

De forma independiente (Stand Alone)

Puede usar este dispositivo por sí solo, sin ningún controlador DMX

1. Use el menú **AUTO** para elegir entre 3 modos de show automático diferentes
2. Use el menú **STRO** para elegir entre 20 shows estroboscópicos
3. Use el menú **DERB** para elegir una frecuencia estroboscópica y un color personalizado para el efecto Derby
4. Use el menú **SOUN** para elegir la activación por sonido de los shows internos

Control máster/esclavo

1. Conecte este dispositivo(s) con un cable(s) DMX tal como puede ver en la sección de control DMX. Nota: De cara a evitar interferencias, conecte 32 unidades a la vez como máximo.
2. Ajuste de la unidad máster o controladora:
 - 2.1. Pulse **MENU** en el primer dispositivo
 - 2.2. Pulse **ENTER**
 - 2.3. Use **UP** y **DOWN** para elegir **MAST**
 - 2.4. Pulse **ENTER** (ahora la primera unidad será la máster o controladora)
 - 2.5. Pulse **MENU** y elija cualquiera de los modos **AUTO**, **STRO**, **DERB**, **SOUN**
 - 2.6. Pulse **ENTER**
 - 2.7. Después de unos 5-10 segundos de inactividad, el modo de show será activado

3. Ajuste de la(s) unidad esclava:

- 3.1. Pulse **MENU** y elija MASL (use esta misma operación en el resto de unidades esclavas)
- 3.2. Pulse **ENTER**
- 3.3. Utilice después **UP** y **DOWN** para elegir **SLAV**
- 3.4. Pulse **ENTER** para confirmar el ajuste

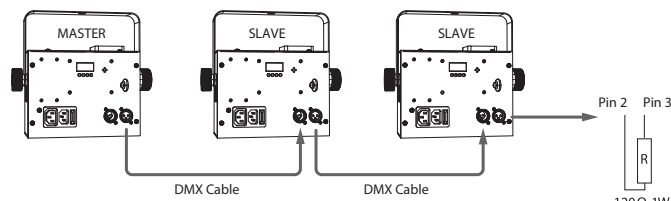
**Control DMX**

Para usar un controlador DMX para controlar los dispositivos, deberá usar el menú ADDRESS para ajustar el código de dirección DMX de cada dispositivo (el rango del código de dirección está entre 1-512) de forma que los dispositivos puedan recibir la señal DMX. La operatividad DMX puede ser de 2 u 6 canales.

1. Conecte el puerto de salida de su controlador DMX al puerto de entrada DMX del primer dispositivo; la salida DMX de dicho dispositivo a la entrada DMX del segundo dispositivo y así con los demás, hasta que todas las unidades estén conectadas
2. En el menú **ADDR** de cada unidad, introduzca el código de dirección que coincida con el de su controlador DMX
3. En el menú **CHAN**, elija entre 2 u 6 canales, dependiendo de su controlador o sus preferencias
4. El controlador DMX podrá controlar ahora los dispositivos

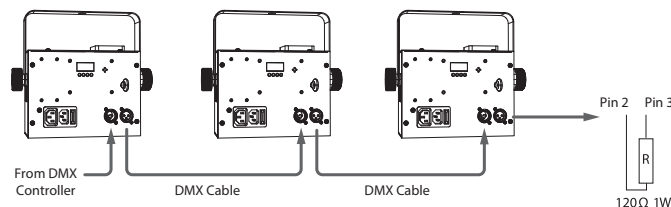
**La conexión DMX requiere terminaciones (conexión en bucle)**

Durante el proceso de instalación, si la línea de señal va a suponer una tirada larga, o en entornos con mucho ruido, tal como una pista de baile, le recomendamos que use una terminación DMX (conexión en bucle). Esto reducirá posible interferencias del ruido eléctrico sobre la señal de control digital.

La terminación DMX está formada por un sencillo conector XLR con las puntas 2 y 3 conectadas a una resistencia de 120 Ω. Introduzca esta terminación en el puerto de salida XLR del último dispositivo (vea el gráfico):

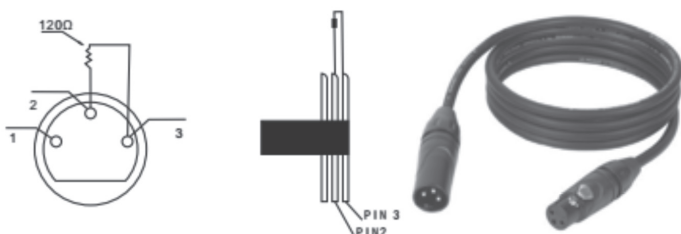
**Control Remoto Por Infrarrojos**

Cuando utilice el control remoto, mantenga libre de obstáculos el espacio entre el dispositivo y el control remoto. El control remoto tiene un rango de 10 metros.

Button	Function
ON/OFF	Púlselo para activar la unidad; púlselo de nuevo para desactivarla
AUTO	Activa el modo AUTO. Use ± para elegir el preset de programa AUTM-AUTS
PRG	Modo Active Show. Use ± para elegir el preset de programa St01 to 20
SOUND	Activa/desactiva el control de sonido Preset Show. Cuando esté activo (ON), pulse ± para ajustar la sensibilidad entre s001 y s100*
SPEED	Activa el ajuste de velocidad cuando el modo AUTO y PRG está activado. Use ± para ajustar la velocidad de SP01 a SP99*
STROBE	Activa la luz estroboscópica del efecto Derby. Use ± para ajustar la velocidad entre F500 y F599*
+	Pulse aquí para aumentar el valor actual hasta un valor máximo de 100. Pulse - para reducirlo.
DIMMING	El dimmer solo se usa para la luz Derby
-	Pulse aquí para reducir el valor actual hasta un mínimo de 0. Pulse + para aumentar el valor.
W, R, G, B	Elige el color para el modo dimmer (W - blanco, R - rojo, G - verde, B - azul). Nota: A - amarillo y UV - ultravioleta no están disponibles para esta unidad.
1 to 9	Elige el color del preset.
Notes	*Cada pulsación de ± aumenta/disminuye el valor en 1, pero si lo mantiene pulsado, el valor cambia más rápido.

**Pila del control remoto**

1. El polo positivo (+) de la pila debería ser colocado de la forma siguiente.
2. La flecha indica el bloqueo de plástico.



Contrôle de L'appareil

AC Power Connections

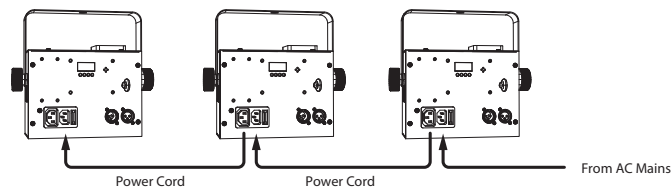

Le projecteur est doté d'un connecteur d'alimentation CEI avec porte-fusible.

AVERTISSEMENT :

Assurez-vous que tous vos appareils sont hors tension avant d'effectuer les connexions d'alimentation.

Assurez-vous que l'appel de courant total de tous les appareils ne dépasse pas la capacité maximale de la source d'alimentation.

N'utilisez pas l'appareil avec un variateur

La prise secteur doit être relié à la terre et vous devez utiliser un cordon d'alimentation à 3 broches.

Vous devez déconnecter l'appareil du secteur avant de vérifier ou de remplacer le fusible.

Contrôle de l'appareil

L'appareil peut fonctionner des manières suivantes :

1. Autonome
2. Maître/esclave
3. Contrôle DMX
4. Télécommande IR

Autonome

L'appareil peut être utilisé seul, sans contrôleur DMX

1. Utilisez le menu **AUTO** pour sélectionner l'un des 3 modes de programmes automatiques
2. Utilisez le menu **STRO** pour sélectionner l'un des 20 programmes de stroboscope
3. Utilisez le menu **DERB** pour configurer la couleur et la fréquence du stroboscope de l'effet derby
4. Le menu **SOUN** permet de synchroniser les programmes de scène avec le son

Maître/Esclave

1. Connectez les appareils avec des câbles DMX comme indiqué dans la section Contrôle DMX. Remarque: afin d'éviter les interférences, connectez au maximum 32 à la fois.
2. Configuration de l'appareil maître :
 - 2.1. Appuyez sur le bouton **MENU** du premier appareil
 - 2.2. Appuyez sur **ENTER**
 - 2.3. Utilisez les boutons **UP** et **DOWN** pour sélectionner **MAST**
 - 2.4. Appuyez sur **ENTER** (le premier appareil est désormais le maître)
 - 2.5. Appuyez sur **MENU** et sélectionnez le mode : **AUTO, STRO, DERB, ou SOUN**
 - 2.6. Appuyez sur **ENTER**
 - 2.7. Après 5 à 10 seconde d'inactivité, le mode Show est activé

3. Configuration de l'appareil/des appareils esclave(s) :

- 3.1. Appuyez sur **MENU** et sélectionnez **MASL** (faites de même sur tous les appareils esclaves)
- 3.2. Appuyez sur **ENTER**
- 3.3. Utilisez les boutons **UP** et **DOWN** pour sélectionner **SLAV**
- 3.4. Appuyez sur **ENTER** pour confirmer

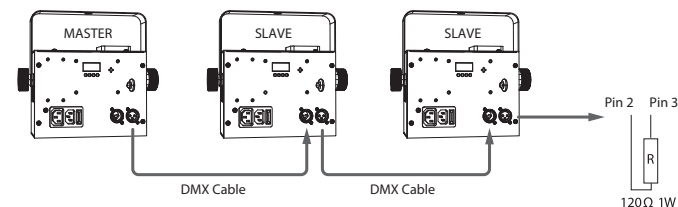

Contrôle DMX

Afin d'utiliser un contrôleur DMX pour piloter vos appareils, configurez l'adresse DMX de chaque appareil depuis le menu ADDRESS (de 1 à 512) pour que le signal puisse être transmis. Le contrôle DMX s'effectue sur 2 ou 6 canaux.

1. Connectez le port de sortie de votre contrôleur DMX à l'entrée DMX du premier appareil, puis connectez la sortie DMX de l'appareil à l'entrée DMX de l'appareil suivant, et ainsi de suite jusqu'à ce que tous les appareils soient connectés.
2. Dans le menu **ADDR** de chaque appareil, entrez l'adresse qui correspond à votre contrôleur DMX
3. Dans le menu **CHAN**, sélectionnez 2 ou 6 canaux en fonction de votre contrôleur ou de vos préférences
4. Vous pouvez désormais piloter vos appareils avec votre contrôleur DMX

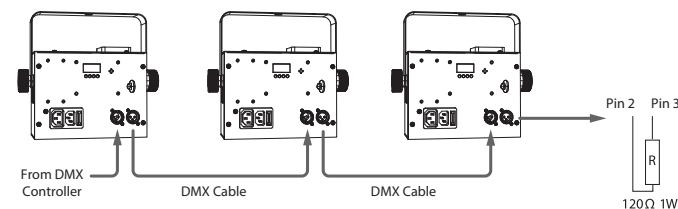

Terminal de connexion DMX (connexion en boucle)

Durant l'installation, si la ligne de signal couvre une longue distance ou si l'installation est effectuée dans un environnement bruyant comme une salle de danse, il est recommandé d'utiliser un terminal DMX (connexion en boucle). Cela permet de réduire les interférences électriques sur le signal de contrôle numérique.

Le terminal DMX est un simple connecteur XLR dont les broches 2 et 3 sont reliées à une résistance de 120 Ohm. Connectez le terminal à la sortie XLR du dernier appareil. Référez-vous aux schémas suivants:

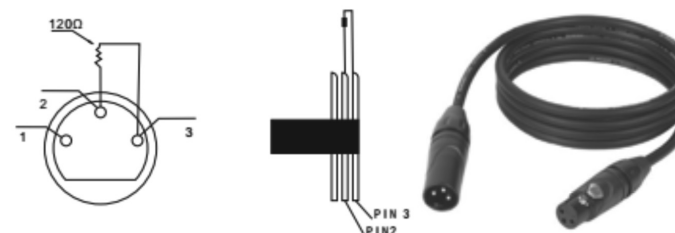

Télécommande IR

Lorsque vous utilisez la télécommande, l'espace entre l'appareil et la commande ne doit contenir aucun obstacle.
La télécommande a une portée de 10 m.

Button	Function
ON/OFF	Appuyez pour mettre l'appareil sous tension, et à nouveau pour le mettre hors tension
AUTO	Permet d'activer le mode AUTO. Utilisez \pm pour sélectionner un preset de AUTM-AUTS
PRG	Mode spectacle actif. Utilisez \pm pour sélectionner un preset de St01 to 20
SOUND	Permet d'activer/désactiver le mode Preset Show Sound Control. Si activé, utilisez \pm pour régler la sensibilité de s001 à s100*
SPEED	Permet d'activer le réglage de la vitesse lorsque les fonctions AUTO et PRG sont activées. Utilisez \pm pour régler la vitesse de SP01 à SP99*
STROBE	Permet d'activer le stroboscope. Utilisez \pm pour régler la vitesse de FS00 à FS99*
+	Appuyez pour augmenter la valeur de la fonction sélectionnée (100 maximum). Appuyez sur - pour diminuer cette valeur.
DIMMING	Le variateur fonctionne uniquement avec l'effet derby
-	Appuyez pour diminuer la valeur de la fonction sélectionnée (0 minimum). Appuyez sur + pour augmenter cette valeur.
W, R, G, B	Sélection de la couleur pour le variateur (W: blanc, R: rouge, G: vert, B: bleu) Remarque: A, UV ne sont pas disponibles pour cet appareil
1 to 9	Permet de sélectionner une couleur préconfigurée.
Notes	*Chaque pression sur \pm augmente la valeur de 1. Si le bouton est maintenu, la valeur change plus rapidement.



Pile de la commande à distance

- Le pôle positif (+) de la pile doit être placé comme indiqué ci-dessous.
- La flèche indique le loquet de verrouillage en plastique.



Gerätesteuerung

AC Power Connections

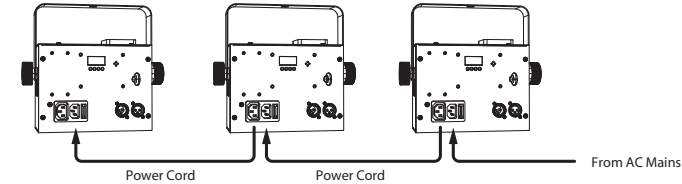

Das Gerät verwendet einen IEC-Netzeingang mit integriertem Sicherungshalter

VORSICHT:

Vergewissern Sie sich, dass die Stromzufuhr vollständig abgeschaltet ist, bevor Sie Anschlüsse vornehmen.

Stellen Sie sicher, dass die Gesamtstromaufnahme aller Geräte die Kapazität der Stromversorgung nicht überschreitet.

Nicht mit Dimmern verwenden.

Die Stromversorgung muss geerdet sein, und der Netzanschluss an die Beleuchtungseinheit muss über ein 3-poliges Netzkabel erfolgen.

Vor dem Prüfen oder Auswechseln der integrierten Sicherung muss die Stromzufuhr abgeschaltet werden.

Gerät steuern

Das Gerät kann auf folgende Arten gesteuert werden:

- Unabhängig
- Master/slave
- DMX-Steuerung
- IR-Fernbedienung

Unabhängig

Das Gerät kann allein, ohne DMX-Controller, verwendet werden.

- AUTO**-Menü kann man 3 verschiedene automatische Show-Modi wählen
- Im **STRO**-Menü kann man unter 20 Stroboskop-Shows wählen
- Im **DERB**-Menü kann man benutzerdefinierte Farb- und Strobe-Geschwindigkeiten für das Derby wählen
- Wählen Sie mit dem **SOUN**-Menü die Schallaktivierung der internen Shows

Master/Slave-Steuerung

- Verbinden Sie die Geräte mit DMX-Kabeln, wie im Abschnitt DMX-Steuerung beschrieben. Hinweis: Um Störungen zu vermeiden, schließen Sie weniger als oder maximal 32 Geräte auf einmal an.
- Master-Gerät einstellen:
 - Drücken Sie **MENU** am ersten Gerät
 - Drücken Sie **ENTER**
 - Wählen Sie **MAST** mit **UP** und **DOWN**
 - Drücken Sie **ENTER** (jetzt ist das erste Geräte der Master)
 - Drücken Sie **MENU** und wählen Sie einen der Modi **AUTO**, **STRO**, **DERB**, **SOUN**
 - Drücken Sie **ENTER**
 - Nach 5 - 10 Sekunden der Inaktivität wird der Show-Modus aktiviert

3. Slave-Geräte einstellen:

- 3.1. Drücken Sie **MENU** und wählen Sie **MASL** (verwenden Sie bei allen Slave-Geräten das gleiche Verfahren)
- 3.2. Drücken Sie **ENTER**
- 3.3. Wählen Sie dann **SLAV** mit **UP** und **DOWN**
- 3.4. Drücken Sie **ENTER** zur Bestätigung

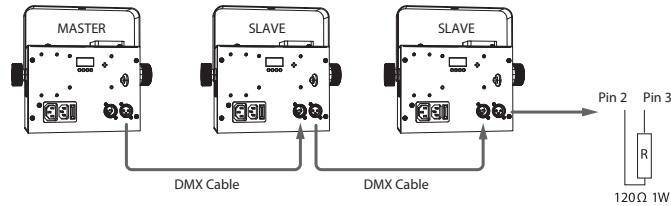
**DMX-Steuerung**

Um einen DMX-Controller zur Steuerung der Geräte zu verwenden, wird im ADDRESS-Menü der DMX-Adresscode jedes Geräts eingestellt (der Adresscode-Bereich liegt zwischen 1 und 512), damit die Geräte das DMX-Signal empfangen können. Der DMX-Betrieb kann mit 2 oder 6 Kanälen erfolgen.

1. Verbinden Sie den Ausgang Ihres DMX-Controllers mit dem DMX-Eingang des ersten Geräts und verbinden Sie dessen DMX-Ausgang mit dem DMX-Eingang des zweiten Geräts und so weiter, bis alle Geräte angeschlossen sind.
2. Geben Sie im **ADDR**-Menü für jedes Gerät den Adresscode Ihres DMX-Controllers ein
3. Wählen Sie im **CHAN**-Menü ChAn zwischen 2 oder 6 Kanälen, je nach Controller oder persönlicher Präferenz
4. Der DMX-Controller kann nun die Geräte steuern

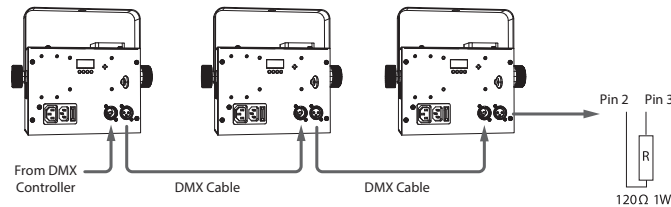
**DMX-Verbindung benötigt eine Terminierung (Loop-Verbindung)**

Wenn das Signalkabel bei der Installation über große Entfernungen oder in Umgebungen mit Störgeräuschen (z. B. Diskothek) verlegt wird, sollten Sie eine DMX-Terminierung (Loop-Verbindung) verwenden. Dadurch kann man Störungen des digitalen Steuersignals durch elektrische Interferenzen verringern.

Die DMX-Terminierung besteht aus einem einfachen XLR-Anschluss, bei dem die Pole 2 und 3 mit einem 120 Ohm Widerstand verbunden sind. Schließen Sie die Terminierung an den XLR-Ausgang des letzten Geräts an (siehe Abbildung):

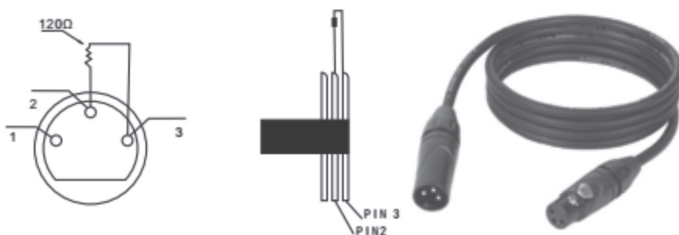
**IR-Fernbedienung**

Bei Verwendung der Fernbedienung sollte der Raum zwischen Gerät und Fernbedienung frei von Hindernissen bleiben. Der Wirkungsbereich der Fernbedienung beträgt 10 Meter.

Button	Function
ON/OFF	Drücken, um das Gerät einzuschalten, und nochmals drücken, um es auszuschalten.
AUTO	Aktiviert den AUTO-Modus. Mit ± wählt man Preset-Programme von AUTM-AUTS
PRG	Active Show-Modus. Mit ± wählt man Preset-Programme von St01-20.
SOUND	Preset Show Sound Control ein/aus. Bei aktivierter Funktion kann man mit ± die Empfindlichkeit im Bereich s001 bis s100 einstellen.*
SPEED	Aktiviert die Geschwindigkeitsregelung, wenn AUTO- und PRG-Modus eingeschaltet sind. Mit ± stellt man die Geschwindigkeit im Bereich SP01 bis SP99 ein.*
STROBE	Aktiviert das Derby-Lichtstroboskop. Mit ± kann man die Geschwindigkeit im Bereich FS00 bis FS99 einstellen.*
+	Erhöht den aktuellen Wert bis auf den Maximalwert 100. Mit - verringert man den Wert.
DIMMING	Dimmer ist nur für den Derby-Lichteffekt nutzbar
-	Verringert den aktuellen Wert bis auf den Minimalwert 0. Mit + erhöht man den Wert.
W, R, G, B	Wählt die Farbe für den Dimmer-Modus (W/Weiß, R/Rot, G/Grün, B/Blau). Hinweis: A, UV sind bei diesem Gerät nicht verfügbar.
1 to 9	Wählt eine voreingestellte Farbe.
Notes	*Jeder Tastendruck auf ± erhöht/verringert den Wert um 1. Bei gedrückt gehaltener Taste ändern sich die Werte schneller.

Batterie der Fernbedienung

1. Der Pluspol (+) der Batterie sollte wie folgt ausgerichtet sein.
2. Der Pfeil zeigt auf die Plastikverriegelung.



Controle do Dispositivo

AC Power Connections

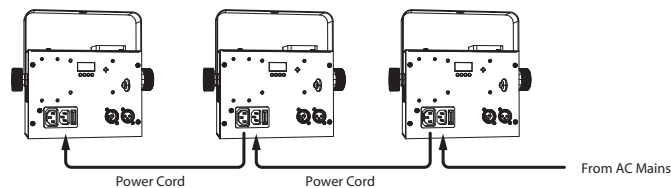

O dispositivo de iluminação usa receptáculo de entrada de alimentação IEC AC com porta-fusíveis em linha.

ADVERTÊNCIA:

Certifique-se de que toda a alimentação AC esteja desligada antes de alimentar as conexões

Certifique-se de que a corrente total de todas as unidades não exceda a capacidade da rede de alimentação AC.

Não use com Dimmers (reguladores de intensidade)

A fonte de alimentação AC deve ser aterrada e a conexão da rede elétrica à unidade de iluminação deve ser feita com cabo de alimentação de 3 pinos.

A alimentação deve ser desconectada antes de se verificar ou trocar o fusível em linha.

Controle do dispositivo

O dispositivo pode ser controlado das seguintes maneiras:

1. Stand Alone (independente)
2. Master/slave
3. Controle DMX
4. Controle remoto IR

Stand Alone (independente)

O dispositivo pode ser usado sozinho, sem um controlador DMX

1. Use o menu **AUTO** para selecionar dentre os 3 modos de shows automáticos diferentes
2. Use o menu **STRO** para selecionar dentre os 20 shows estroboscópios
3. Use o menu **DERB** para selecionar a frequência de estroboscópio e cor personalizada da derby

Controle Master/Slave

1. Conecte o(s) dispositivo(s) com cabo(s) DMX conforme demonstrado na seção DMX Control.
Observação: Para evitar interferência, conecte menos do que, ou um número igual a 32 unidades de cada vez.
2. Configure a unidade master:
 - 2.1. Aperte o **MENU** do primeiro dispositivo
 - 2.2. Aperte **ENTER**
 - 2.3. Use **UP** (para cima) e **DOWN** (para baixo) para selecionar **MAST**
 - 2.4. Aperte **ENTER** (agora a primeira unidade é a mestre "master")
 - 2.5. Aperte **MENU** e selecione qualquer um dos modos **AUTO**, **STRO**, **DERB**, **SOUN**
 - 2.6. Aperte **ENTER**
 - 2.7. Depois de 5 a 10 segundos de inatividade, o modo show será ativado

3. Configure a(s) unidade(s) slave:
 - 3.1. Aperte **MENU** e selecione **MASL** (use a mesma operação em todas as unidades slave)
 - 3.2. Aperte **ENTER**
 - 3.3. Depois use **UP** (para cima) e **DOWN** (para baixo) para selecionar **SLAV**
 - 3.4. Aperte **ENTER** para confirmar

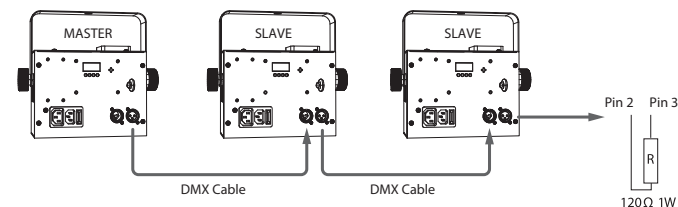

Controle DMX

Para usar um controlador DMX para controlar todos os dispositivos, o menu ADDRESS é usado para configurar o código de endereço do DMX de cada dispositivo (a gama do código de endereço é entre 1 e 512) assim, os dispositivos podem receber o sinal DMX. A operação DMX pode ser 2 ou 6 canais.

1. Conecte a porta de saída do seu controlador DMX à porta de entrada de DMX do primeiro dispositivo, conecte a porta de saída de DMX à porta de entrada de DMX do segundo dispositivo, e assim por diante, até que todas as unidades estejam conectadas.
2. No menu **ADDR** para cada dispositivo, insira o código do endereço que corresponda ao seu controlador DMX
3. No menu **CHAN**, selecione dentre 2 ou 6 canais, dependendo do seu controlador ou da sua preferência
4. O controlador DMX agora poderá controlar os dispositivos

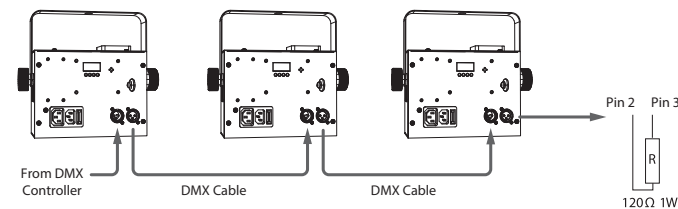

A conexão DMX necessita de um terminal (conexão loop)

Durante o processo de instalação, se a linha de sinal estiver a uma distância grande, ou em um ambiente barulhento como uma boate, recomenda-se usar um terminal DMX (conexão loop). Isso possibilita a redução de qualquer interferência ao sinal de controle digital por ruídos elétricos.

O terminador DMX consiste em um conector XLR simples com os pinos 2 e 3 conectados a uma resistência de 120 Ohm. Favor, inserir o terminador em uma porta de saída XLR do último dispositivo, favor verificar a figura.

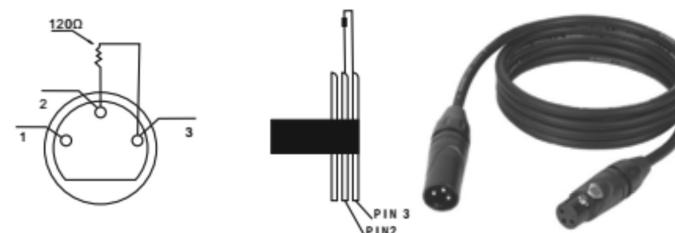

Controllo IR Remoto

Quando usar o controle remoto, o espaço entre o dispositivo e o controle remoto deve ser mantido livre de obstáculos. O controle remoto tem um alcance de 10 metros.

Button	Function
ON/OFF	Aperte para ligar a unidade, aperte novamente para desligar
AUTO	Ative o modo AUTO. Use \pm para selecionar o programa de preset do AUTM-AUTS
PRG	Ative o modo Show. Use \pm para selecionar o programa de preset do St01-20
SOUND	Ligue (ON) ou desligue (OFF) o Preset Show Sound Control. Quando em ON, aperte \pm para ajustar a sensibilidade de s001 a s100*
SPEED	Ativa o ajuste de velocidade quando em AUTO e modo PRG está ligado. Use \pm para ajustar a velocidade de SP01 a SP99*
STROBE	Ativação estroboscópico da luz Derby. Use \pm para ajustar a velocidade de FS00 a FS99*
+	Aperte para aumentar o valor atual até um valor máximo de 100. Aperte - para diminuir.
DIMMING	A regulação da intensidade é usada apenas para a luz Derby
-	Aperte para diminuir o valor atual até um valor mínimo de 0. Aperte + para aumentar.
W, R, G, B	Selecione a cor do modo dimmer (Branco, Vermelho, Verde, Azul) Nota: A, UV não estão disponíveis nessa unidade
1 to 9	Selecione a cor de preset.
Notes	*Cada vez que se pressiona \pm o valor aumenta/diminui em 1 unidade, mas se for mantido pressionado, os valores mudam mais rápido.

Bateria de Controle Remoto

- O lado positivo (+) da bateria deve estar disposto conforme demonstrado abaixo.
- A seta indica a trava plástica.



Controllo del Dispositivo

AC Power Connections

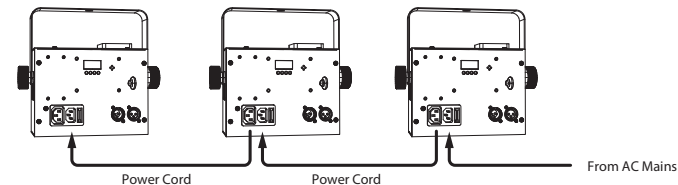

Il dispositivo di illuminazione usa una presa di ingresso di alimentazione c.a. tipo IEC con portafusibile in linea.

AVVERTENZA:

Prima di effettuare i collegamenti di alimentazione assicuratevi che tutte le alimentazioni c.a. siano spente.

Assicuratevi che l'assorbimento totale di corrente di tutte le unità non superi la capacità dell'alimentazione di rete c.a..

Non utilizzare con i Dimmer

L'alimentazione di rete c.a. deve avere la messa a terra e il collegamento di rete all'unità di illuminazione deve usare un cavo di alimentazione con 3 spinotti.

L'alimentazione deve essere scollegata prima di controllare o sostituire il fusibile in linea.

Controllo del dispositivo

Il dispositivo può essere controllato nei seguenti modi:

- Indipendente
- Master/slave
- Controllo DMX
- Telecomando IR

Indipendente

Il dispositivo può essere usato da solo, senza controller DMX preimpostati

- Usate il menu **AUTO** per selezionare fra tre modi diversi di show automatici
- Usate il menu **STRO** per selezionare fra 20 show 20 strobo
- Usate il menu **DERB** per selezionare colori personalizzati e la frequenza della strobo per il Derby
- Usate il menu **SOUN** per selezionare l'attivazione sonora degli show interni

Controllo Master/Slave

- Collegate il(i) dispositivo(i) con i cavi DMX come mostrato nella sezione Controllo DMX. Nota: per evitare interferenze, collegate contemporaneamente un numero inferiore o uguale a 32 unità.
- Impostazione dell'unità Master:
 - Premete **MENU** sul primo dispositivo
 - Premete **ENTER**
 - Usate **UP** e **DOWN** per selezionare **MAST**
 - Premete **ENTER** (ora la prima unità è il master)
 - Premete **MENU** e selezionate un modo fra **AUTO**, **STRO**, **DERB**, **SOUN**
 - Premete **ENTER**
 - Dopo 5-10 secondi di inattività, sarà attivato il modo Show

PT

IT

3. Impostazione della(e) unità slave:

- 3.1. Premete **MENU** e selezionate **MASL** (effettuate la stessa operazione per tutte le unità Slave)
- 3.2. Premete **ENTER**
- 3.3. Quindi usate **UP** e **DOWN** per selezionare **SLAV**
- 3.4. Per confermare premete **ENTER**

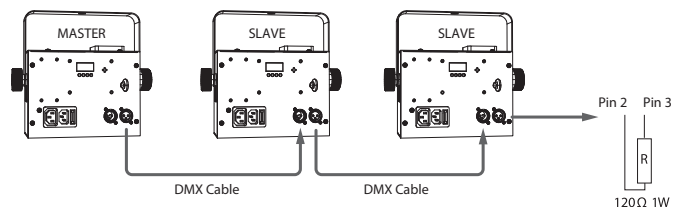

Controllo DMX

Per usare un controller DMX per il controllo dei dispositivi, il menu ADDRESS serve per impostare il codice di indirizzo DMX di ogni dispositivo (il codice di indirizzo è nella gamma 1-512) in modo tale che i dispositivi possano ricevere il segnale DMX. L'operazione DMX può essere per 2 o 6 canali.

1. Collegate la porta di uscita del vostro controller DMX alla porta di ingresso DMX del primo dispositivo e collegate la porta di uscita DMX alla porta di ingresso DMX del secondo dispositivo, e così via finché sono collegati tutti i dispositivi.
2. Nel menu **ADDR** per ogni dispositivo, inserite il codice di indirizzo che corrisponde al controller DMX
3. Nel menu **CHAN**, selezionate tra 2 o 6 canali, secondo il controller o le preferenze
4. Ora il controller DMX può controllare i dispositivi

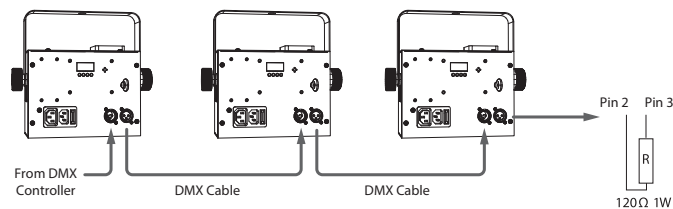

La connessione DMX richiede la terminazione (collegamento ad anello)

Durante il processo di installazione, se la linea del segnale è posata su lunga distanza o in un ambiente rumoroso, come una sala da ballo, si consiglia di utilizzare una terminazione DMX (collegamento ad anello). Ciò può ridurre qualsiasi interferenza al segnale di controllo digitale da rumor-e elettrico.

Il terminatore DMX è costituito da un semplice connettore XLR con pin 2 e 3 collegati tramite una resistenza da 120Ω. Inserite il terminatore nell'uscita XLR dell'ultimo dispositivo, come mostrato nella figura:

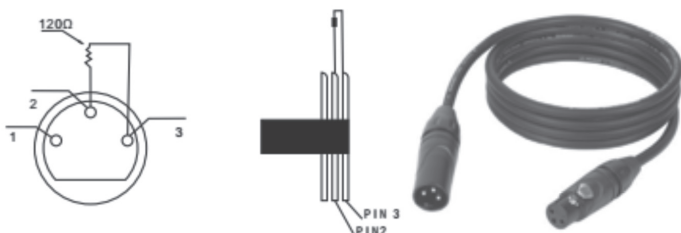

Telecomando IR

Quando si utilizza il telecomando lo spazio tra il dispositivo e il telecomando deve essere libero da ostacoli. Il telecomando ha una portata di 10 metri.

Button	Function
ON/OFF	Premere per accendere l'unità, premere di nuovo per spegnerla
AUTO	Attiva il modo AUTO. Usate ± per selezionare il programma preiset fra AUTM-AUTS
PRG	Attiva il modo Show. Usate ± per selezionare il programma preiset fra St01-20
SOUND	Attiva/disattiva Preset Show Sound Control. Quando è attivo, premete ± per regolare la sensibilità da s001 a s100*
SPEED	Attiva l'impostazione della velocità quando i modi AUTO e PRG sono attivi. Usate ± per regolare la velocità da SP01 a SP99 *
STROBE	Attiva la luce strobo Derby. Usate ± per regolare la velocità da FS00 a FS99*
+	Premete per aumentare il valore attuale fino a un valore massimo di 100. Premete - per diminuire.
DIMMING	Il dimmer serve per la sola luce Derby
-	Premete per diminuire il valore corrente a un valore minimo di 0. Premete + per aumentare.
W, R, G, B	Seleziona il colore per la modalità dimmer (bianco, rosso, verde, blu) Nota: A, UV non disponibile per questa unità
1 to 9	Seleziona il colore preiset.
Notes	*Ogni pressione di ± aumenta/diminuisce di 1, ma se tenuto premuto, i valori cambiano più velocemente.



Batteria del telecomando

1. Il polo positivo della batteria (+) deve essere rivolto come mostrato sotto.
2. La freccia indica il gancio di plastica.



Het Apparaat Bedienen

AC Power Connections

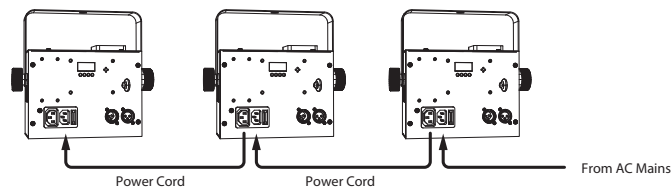

Het lichtapparaat maakt gebruik van een IEC netaansluiting met in-line zekeringhouder.

WAARSCHUWING:

Controleer of alle wisselstroom (AC) is uitgeschakeld alvorens de voeding aan te sluiten.

Controleer of alle units bij elkaar niet meer stroom vereisen dan de capaciteit van de netvoeding.

Niet gebruiken met dimmers

De netvoeding moet geaard zijn en de netstekker op de lichtunit moet gebruik maken van een driepolig netsnoer.

De stroom moet worden losgekoppeld alvorens de interne zekering te controleren of te vervangen.

Het apparaat bedienen

Het apparaat kan op de volgende manieren worden bediend:

1. Stand Alone
2. Master/slave
3. DMX-besturing
4. IR-afstandsbediening

Stand Alone

Het apparaat kan zelfstandig worden gebruikt, zonder DMX-controller

1. Kies in het **AUTO**-menu één van de 3 verschillende automatische showmodi
2. Kies in het **STRO**-menu uit 20 stroboscopische shows
3. Gebruik het **DERB**-menu om aangepaste kleuren en stroboscoofrequentie voor de derby te selecteren
4. Gebruik het menu **SOUN** om de geluidsactivering van de interne shows te selecteren

Master/Slave-besturing

1. CSluit de apparatuur aan met DMX-kabel(s), zoals wordt weergegeven in de DMX-regelsectie. Opmerking: Sluit om interferentie te voorkomen maximaal 32 units tegelijkertijd aan.
2. De master-unit instellen:
 - 2.1. Druk op **MENU** van het eerste apparaat
 - 2.2. Druk op **ENTER**
 - 2.3. Selecteer met **UP** en **DOWN MAST**
 - 2.4. Druk op **ENTER** (nu is de eerste unit de master)
 - 2.5. Druk op **MENU** en selecteer de modus **AUTO, STRO, DERB, SOUN**
 - 2.6. Druk op **ENTER**
 - 2.7. Na 5-10 seconden niet actief te zijn, wordt de showmodus geactiveerd. Stel de slave-unit(s) in:

3. Stel de slave-unit(s) in:
 - 3.1. Druk op **MENU** en selecteer **MASL** (doe hetzelfde voor alle slave-eenheden)
 - 3.2. Druk op **ENTER**
 - 3.3. Selecteer vervolgens **SLAV** met **UP** en **DOWN**
 - 3.4. Druk op **ENTER** om te bevestigen

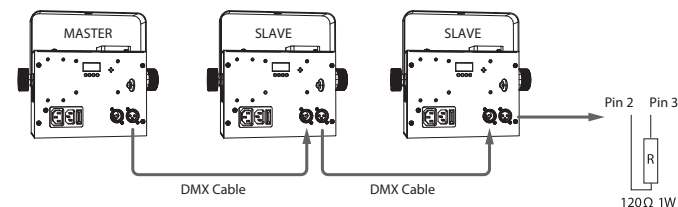

DMX-besturing

Om de apparatuur te bedienen met een DMX-controller, wordt het menu ADDRESS gebruikt om de DMX-adresseringscode van elk apparaat in te stellen (het adrescodebereik loopt van 1 t/m 512), zodat de apparatuur het DMX-sigitaal kan ontvangen. De DMX-bediening kan via 2 of 6 kanalen plaatsvinden.

1. Sluit de uitgangspoort van de DMX-controller aan op de DMX-ingangspoort van het eerste apparaat, en sluit de DMX-uitgangspoort aan op de DMX-ingangspoort van het tweede apparaat, enzovoort, totdat alle units zijn aangesloten
2. In het menu **ADDR** voor elk apparaat wordt de adresseringscode ingevoerd die overeenkomt met de DMX-controller
3. In het menu **CHAN** selecteert u een van de 2 of 6 kanalen, afhankelijk van de controller of voorkeur
4. De DMX-controller kan de apparatuur nu bedienen

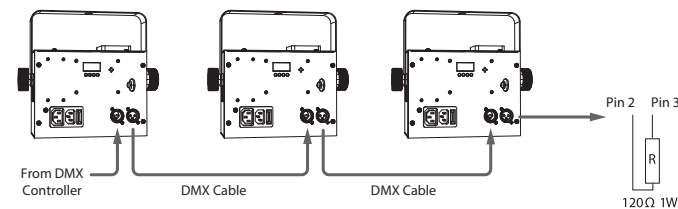

DMX-aansluiting vereist een afsluiter (lusverbinding)

Als de signaallijn tijdens de installatieprocedure over lange afstand of in een rumoerige omgeving (zoals een danszaal) wordt gelegd, raden wij u aan om een DMX-afsluiter (lusverbinding) te gebruiken. Hierdoor kan interferentie van het digitale regelsigitaal door elektrische ruis worden verminderd.

De DMX-terminator bestaat uit een gewone XLR-aansluiting met pin 2 en 3 aangesloten op een 120 Ohm-weerstand. Plaats de terminator in de XLR-uitgangspoort van het laatste apparaat. Zie de afbeelding hieronder.

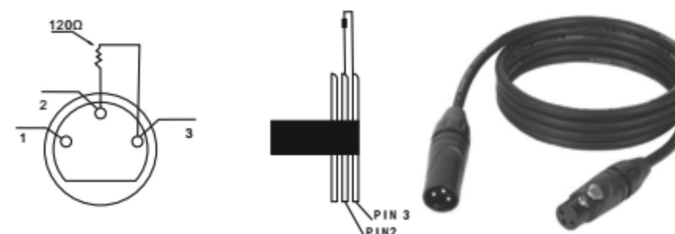

IR-afstandsbediening

Bij gebruik van de afstandsbediening moet de ruimte tussen het apparaat en de afstandsbediening vrij worden gehouden. De afstandsbediening heeft een bereik van 10 meter.

Button	Function
ON/OFF	Druk hierop om de unit in te schakelen. Druk nogmaals om de unit uit te schakelen
AUTO	Active AUTO-modus. Gebruik ± om een presetprogramma te selecteren van AUTM-AUTS
PRG	Active Show-modus. Gebruik ± om een presetprogramma te selecteren van St01-20
SOUND	Sound Control IN/UIT-schakelen. Indien ingeschakeld, druk dan op ± om de gevoeligheid in te stellen van s001 tot s100*
SPEED	Activeert instelling voor snelheid als de modus AUTO en PRG zijn ingeschakeld (ON). Gebruik ± om de snelheid van SP01 in te stellen op SP99*
STROBE	Activeer Derby light stroboscoop. Gebruik ± om de snelheid in te stellen van FS00 tot FS99*
+	Druk hierop om de huidige waarde te verhogen naar een maximumwaarde van 100. Druk op - om te verlagen.
DIMMING	Dimmer wordt alleen gebruikt voor Derbylicht
-	Druk hierop om de huidige waarde te verlagen tot een minimumwaarde van 0. Druk op + om te verhogen.
W, R, G, B	Kleur voor dimmodus selecteren (wit, rood, groen, blauw). A, UV niet beschikbaar.
1 to 9	Presetkleur selecteren.
Notes	*Elke keer drukken op ± verhoogt/verlaagt met 1 stap, maar als de toetsen ingedrukt worden gehouden, veranderen de waarden sneller.



Batterij Voor Afstandsbediening

1. De batterij moet met de pluspool (+) in de richting wijzen zoals hieronder weergegeven.
2. De pijl geeft het plastic slot aan.



Styra Enheten

AC Power Connections

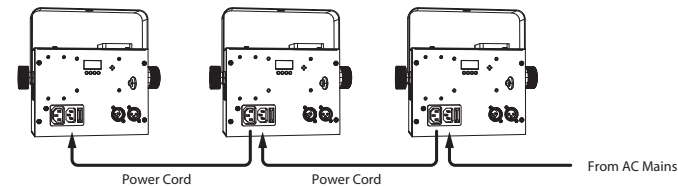

I belysningsenheter används ett IEC-växelströmsingångsuttag med inline-säkringshållare.

WARNING!

Säkerställ att all växelström är avstängd innan du gör strömförsörjningsanslutningar.

Säkerställ att den sammanlagda strömförbrukningen för alla enheter inte överstiger kapaciteten hos växelströms-strömförsörjningen.

Använd inte med dimmrar

Växelströms-strömförsörjningen måste vara jordad, och för strömförsörjningsanslutningen till belysningsenheten måste en strömkabel med tre stift användas.

Strömförsörjningen måste kopplas från före kontroll eller byte av inline-säkringen.

Styra enheten

Enheten kan styras på följande sätt:

1. Fristående
2. Master/slav
3. DMX-styrning
4. IR-fjärrkontroll

Stand Alone

Enheten kan användas fristående, utan en DMX-ljusblandare

1. Använd **AUTO**-menyn för att välja bland tre olika automatiska show-lägen
2. Använd **STRO**-menyn för att välja bland 20 stroboskop-shower
3. Använd **DERB**-menyn för att välja anpassad färg och stroboskopfrekvens för derby
4. Använd **SOUN**-menyn för att välja ljudaktivering av de interna showerna

Master-/slavstyrning

1. Anslut enheten/-erna med DMX-kabel/-kablar på det sätt som visas i avsnittet DMX-styrning. Obs! För att förebygga störningar, anslut mindre än eller lika med 32 enheter samtidigt.
2. Ställ in master-enheten:
 - 2.1. Tryck på **MENU** för den första enheten
 - 2.2. Tryck på **ENTER**
 - 2.3. Använd **UPP** och **NED** för att välja **MAST**
 - 2.4. Tryck på **ENTER** (nu är den första enheten master-enhet)
 - 2.5. Tryck på **MENU** och välj ett **AUTO**, **STRO**, **DERB**, **SOUN**-läge
 - 2.6. Tryck på **ENTER**
 - 2.7. Efter 5–10 sekunders inaktivitet kommer show-läget att aktiveras

3. Ställ in slavenheten/-erna:
 - 3.1. Tryck på **MENU** och välj **MASL** (använd samma åtgärd på alla slavenheter)
 - 3.2. Tryck på **ENTER**
 - 3.3. Använd sedan **UPP** och **NED** för att välja **SLAV**
 - 3.4. Tryck på **ENTER** för att bekräfta

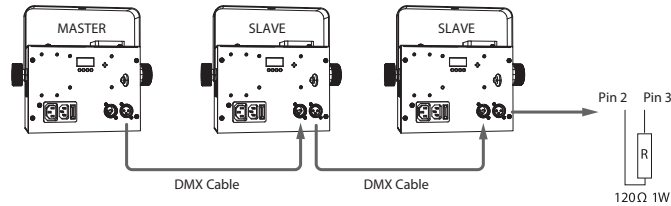

DMX-styrning

För användning av en DMX-ljusblandare för att styra enheterna används ADDRESS-meny för inställning av DMX-adresskoden för varje enhet (adresskodintervallet är 1–512) så att enheterna kan ta emot DMX kan användas med 2 eller 6 kanaler.

1. Anslut utgångsporten på din DMX-ljusblandare till DMX-ingångsporten på den första enheten, och anslut DMX-utgångsporten till DMX-ingångsporten på den andra enheten, och så vidare, tills alla enheter är anslutna
2. På **ADDR**-meny för varje enhet anger du den adresskod som matchar din DMX-ljusblandare
3. På **CHAN**-meny väljer du bland 2 eller 6 kanaler,
4. DMX-ljusblandaren kan nu styra enheterna

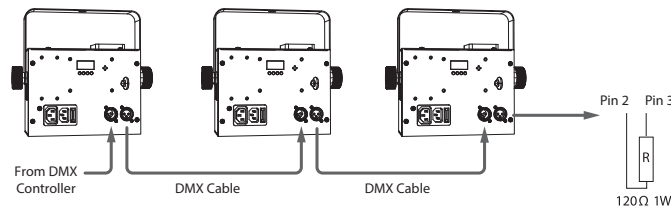

DMX-anslutning kräver terminal (slingskoppling)

Under installationsprocessen – om signalledningen dras en lång sträcka, eller i en miljö där det förekommer mycket störningar, till exempel en danslokal – rekommenderas användning av en DMX-terminal (slingskoppling). Detta kan minska störningar av den digitala styrsignalen genom elektriskt brus.

DMX-avslutaren består av en enkel XLR-kontakt med stift 2 och 3 anslutna till ett 120 Ohm-motstånd. Sätt in avslutaren i XLR-utgångsporten på den sista enheten – se figuren nedan.

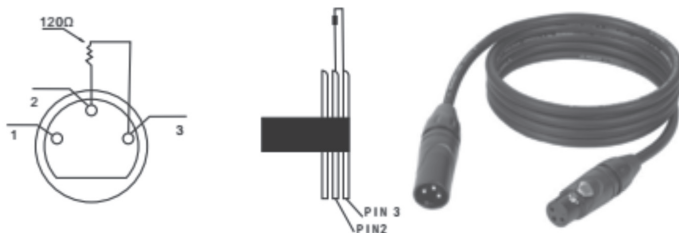

IR-fjärrkontroll

När fjärrkontrollen används behöver utrymmet mellan enheten och fjärrkontrollen hållas fritt från hinder. Fjärrkontrollen har en räckvidd på tio meter.

Button	Function
ON/OFF	Tryck för att starta enheten, tryck igen för att stänga av
AUTO	Aktivera AUTO-läge. Använd ± för att välja det förinställda programmet från AUTM-AUTS
PRG	Läge för aktiv show. Använd ± för att välja det förinställda programmet från St01-20
SOUND	Ställ ljudkontrollen i läget ON/OFF. Vid ON, tryck på ± för att justera känsligheten från s001 till s100*
SPEED	Aktiverar hastighetsinställningen när AUTO och PRG-läge är i läget ON. Använd ± för att justera hastigheten från SP01 till SP99*
STROBE	Aktivera derbyljusstroboskop. Använd ± för att justera hastigheten från FS00 till FS99*
+	Tryck för att öka det aktuella värdet till ett maximalt värde på 100. Tryck på - för att minska
DIMMING	Dimmer används endast för derby-belysning.
-	Tryck för att minska det aktuella värdet till ett minsta värde på 0. Tryck på + för att öka
W, R, G, B	Välj färg för dimmerläge (W: vit, R: röd, G: grön, B: blå). Obs: A: bärnsten, UV: ultraviolett, ej tillgängligt
1 to 9	Välj förinställd färg.
Notes	*Varje tryckning på ± ökar/minskar med 1, men vid längre intryckning ändras värdena snabbare



Fjärrkontrollbatteri

1. Batteriets positiva sida (+) ska vara vänd på det sätt som visas nedan.
2. Pilen visar plastläset.



Sterowanie Urządzeniem

AC Power Connections

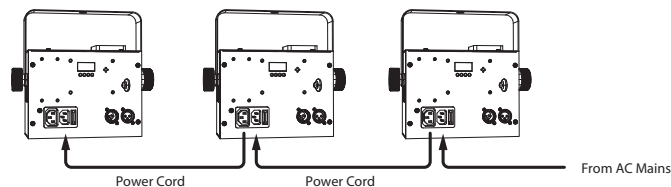

Oświetlenie wykorzystuje zasilacz z oprawką na bezpiecznik

UWAGA:

Przed podłączeniem do sieci upewnij się, że zasilanie jest odłączone

Upewnij się, że sumaryczny pobór prądu nie jest zbyt wysoki

Nie stosować ze ściemniaczami

Gniazdko elektryczne musi być uziemione, przewód zasilający musi być 3-pinowy

Przed sprawdzeniem lub wymianą bezpiecznika należy odłączyć zasilanie

Obsługa urządzenia

Urządzenie może być obsługiwane w następujący sposób:

1. Samodzielna praca
2. Master/Slave
3. Sterowanie DMX
4. Obsługa z pilota

Samodzielna praca

Urządzenie może pracować samodzielnie, bez sterownika DMX

1. Z menu **AUTO** wybierz spośród 3 automatycznych zaprogramowanych pokazów
2. Z menu **STRO** wybierz spośród 20 pokazów stroboskopowych
3. Z menu **DERB** wybierz parametry koloru i częstotliwości stroboskopu dla efektu Derby
4. Z menu **SOUN** wybierz aktywację pokazów za pomocą dźwięku

Sterowanie Master/Slave

1. Podłącz urządzenie/-a z kablami DMX, jak pokazano w rozdziale Sterowanie DMX
Uwaga: Aby zapobiec zakłóceniom, nie przekraczaj 32 równocześnie podłączonych urządzeń
2. Wybierz urządzenie nadrzędne:
 - 2.1. Naciśnij **MENU** na pierwszym urządzeniu
 - 2.2. Naciśnij **ENTER**
 - 2.3. Za pomocą przycisków **UP** i **DOWN** wybierz **MAST**
 - 2.4. Naciśnij **ENTER** (pierwsze urządzenie będzie teraz nadrzędnym)
 - 2.5. Naciśnij **MENU** i wybierz jeden z trybów **AUTO**, **STRO**, **DERB**, **SOUN**
 - 2.6. Naciśnij **ENTER**
 - 2.7. Po 5–10 sekundach braku aktywności, aktywowany zostanie tryb Show

3. Wybierz urządzenie podrzędne:
 - 3.1. Naciśnij **MENU** i wybierz **MASL** (powtórz dla wszystkich urządzeń podrzędnych)
 - 3.2. Naciśnij **ENTER**
 - 3.3. Za pomocą przycisków **UP** i **DOWN** wybierz **SLAV**
 - 3.4. Naciśnij **ENTER**, aby potwierdzić

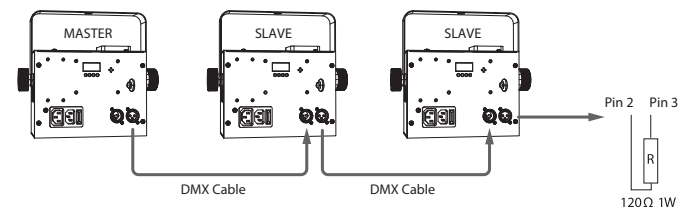

Sterowanie DMX

Aby sterować urządzeniami za pomocą sterownika DMX należy w menu ADDRESS ustawić adres DMX każdego z urządzeń (zakres adresów wynosi od 1 do 512), aby mogły one odbierać sygnał DMX. Sterowanie DMX może być 2- bądź 6-kanalowe.

1. Podłącz wyjście sterownika DMX do wejścia DMX pierwszego urządzenia, następnie podłącz wyjście DMX do wejścia DMX kolejnego urządzenia i tak do momentu podłączenia wszystkich urządzeń.
2. W menu **ADDR** każdego z urządzeń wybierz odpowiedni adres dla sterownika DMX.
3. W menu **CHAN** wybierz 2 lub 6 kanałów, w zależności od zastosowanego sterownika lub preferencji
4. Urządzenia od teraz mogą być obsługiwane za pomocą sterownika DMX

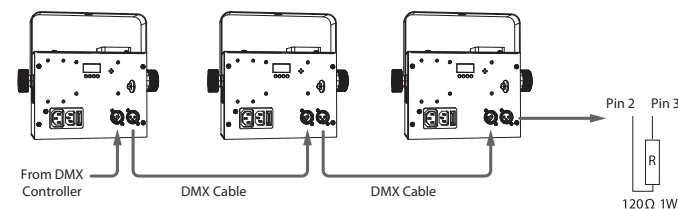

Połączenie DMX wymaga terminalu (podłączenie pętli)

Podczas procesu instalacji, jeśli kabel sygnałowy jest poprowadzony przez dużą odległość lub w głośnych warunkach jak np. klub taneczny, zalecane jest użycie terminalu DMX (podłączenie pętli). Może to zmniejszyć zakłócenia cyfrowego sygnału kontroli przez szum elektryczny.

Końcówka DMX składa się z prostego połączenia XLR, którego bolec 2 i 3 jest podłączony do rezystora 120 Ω. Należy podłączyć końcówkę do portu wyjściowego XLR ostatniego urządzenia na podstawie poniższej ilustracji.

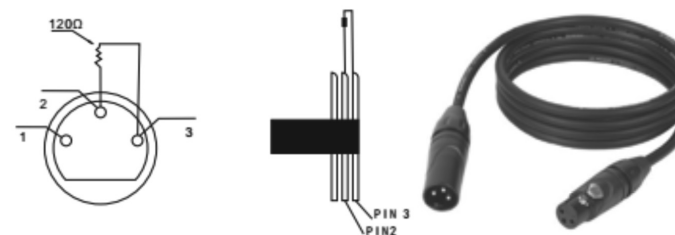

Pilot

Korzystając z pilota, przestrzeń między urządzeniem a pilotem powinna być wolna od przeszkód.

Pilot ma zasięg 10 metrów.

Button	Function
ON/OFF	Wciśnij aby włączyć urządzenie, wciśnij ponownie aby wyłączyć
AUTO	Aktywuj tryb AUTO. Wybierz jeden z ustawionych programów od AUTM-AUTS za pomocą ±
PRG	Tryb aktywnego pokazu. Wybierz jeden z ustawionych programów od St01-20 za pomocą ±
SOUND	Włącz/wyłącz tryb sterowania dźwiękiem. Gdy włączony (ON), ustaw czułość od s001 do s100 za pomocą ± *
SPEED	Aktywuje ustawienie szybkości gdy tryb AUTO i PRG jest włączony. Dostosuj szybkość od SP01 do SP99 za pomocą ± *
STROBE	Aktywuje efekt stroboskopu. Dostosuj szybkość od FS00 do FS99 za pomocą ± *
+	Wciśnij, aby zwiększyć aktualną wartość do maksimum 100. Wciśnij -, aby zmniejszyć.
DIMMING	Ściemniacz obsługuje tylko efekt Derby
-	Wciśnij, aby zmniejszyć aktualną wartość do minimum 0. Wciśnij +, aby zwiększyć.
W, R, G, B	Wybierz kolor dla trybu przyciemniania (biały, czerwony, zielony, niebieski). Uwaga: bursztynowe i UV, niedostępne dla tego urządzenia
1 to 9	Wybierz jeden z ustawionych kolorów.
Notes	* Pojedyncze wciśnięcie ± zwiększa/zmniejsza o 1, przytrzymanie zmienia wartość szybciej.

Bateria pilota

1. Biegun dodatni baterii (+) powinien być zwrócony jak na ilustracji.
2. Strzałka wskazuje plastikową blokadę.



DMX Channel Mode

DMX channel (choose **8001** default code)

DMX Channel (2CH)

Channel	Description	Numerical Value			Function
1	Auto mode	0	-	9	No function
		10	-	50	Activate Auto mode for derby and SMD automatic show
		51	-	91	Activate Auto mode for derby automatic show
		92	-	132	Activate Auto mode for SMD Strobe automatic show
		133	-	173	Activate Sound controlled Auto mode for derby and SMD automatic show
		174	-	214	Activate Sound controlled Auto mode for derby automatic show
2	Auto speed and sound control	215	-	255	Activate Sound controlled Auto mode for SMD Strobe automatic show
		0	-	255	When Channel 1 is 0 - 9, no function
		0	-	255	When Channel 1 is 10 - 132, increase show speed
		0	-	255	When Channel 1 is 133 - 255, increase sound sensitivity
		0	-	255	When Channel 1 is 133 - 255, increase sound sensitivity

DMX Channel (6CH)

Channel	Description	Numerical Value		Function
1	Derby Master dimmer	0	- 255	Master dimmer from 0-100%
2	Derby Strobe	0	- 5	No function
		6	- 255	Strobe frequency increasing speed
3	Derby Color	0	- 7	Derby black out
		8	- 15	Preset color 1 R:255 G:000 B:000 W:000
		16	- 23	Preset color 2 R:000 G:255 B:000 W:000
		24	- 31	Preset color 3 R:000 G:000 B:255 W:000
		32	- 39	Preset color 4 R:255 G:255 B:000 W:000
		40	- 47	Preset color 5 R:000 G:000 B:000 W:255
		48	- 55	Preset color 6 R:128 G:000 B:255 W:000
		56	- 63	Preset color 7 R:255 G: 85 B:000 W:000
		64	- 71	Preset color 8 R:000 G:255 B: 85 W:000
		72	- 79	Preset color 9 R: 85 G:000 B:255 W:000
		80	- 87	Preset color 10 R:255 G:170 B:000 W:000
		88	- 95	Preset color 11 R:000 G:255 B:170 W:000
		96	- 103	Preset color 12 R:170 G:000 B:255 W:000
		104	- 111	Preset color 13 R:255 G:255 B:000 W:000
		112	- 119	Preset color 14 R:000 G:255 B:255 W:000
		120	- 127	Preset color 15 R:255 G:000 B:255 W:000
128	- 191	Derby show 15 color jump increasing speed		
192	- 255	Derby show 15 color fade increasing speed		
4	Derby Motor	0	- 127	Motor indexing
		128	- 255	Motor rotation increasing speed

DMX Channel (6CH) continued

Channel	Description	Numerical Value		Function
5	Preset SMD Strobe Show	0	- 9	SMD strobe blackout
		10	- 19	SMD Strobe Preset show 1
		20	- 29	SMD Strobe Preset show 2
		30	- 39	SMD Strobe Preset show 3
		40	- 49	SMD Strobe Preset show 4
		50	- 59	SMD Strobe Preset show 5
		60	- 69	SMD Strobe Preset show 6
		70	- 79	SMD Strobe Preset show 7
		80	- 89	SMD Strobe Preset show 8
		90	- 99	SMD Strobe Preset show 9
		100	- 109	SMD Strobe Preset show 10
		110	- 119	SMD Strobe Preset show 11
		120	- 129	SMD Strobe Preset show 12
		130	- 139	SMD Strobe Preset show 13
		140	- 149	SMD Strobe Preset show 14
		150	- 159	SMD Strobe Preset show 15
		160	- 169	SMD Strobe Preset show 16
		170	- 179	SMD Strobe Preset show 17
		180	- 189	SMD Strobe Preset show 18
		190	- 199	SMD Strobe Preset show 19
200	- 255	SMD Strobe Preset show 20 all SMD ON		
6	Show speed and sound control	0	- 127	Preset show speed slow to fast, max 127
		128	- 255	Sound control on, increase microphone sensitivity, max 255

EN Specifications

Category	Parameter
Light source	1 x 3 W red LED
	1 x 3 W green LED
	1 x 3 W blue LED
	1 x 3 W white LED
	16 x 0.5 W SMD white LED
Channels	2CH, 6CH
Control mode	Stand alone Master-slave DMX IR control
Display	7 segment LED
Voltage	AC100~240 V, 50/60 Hz
Power consumption	33 W
Power cord daisy chain	Maximum 8 units @110 V, 14 units @220 V
Dimensions (H x W x D)	253 x 187 x 222 mm
Net weight	2 kg
Supplied items	LED Derby DSL1 Manual Mounting bracket IRC1 remote control
Optional items	Safety cable DMX signal cable

Other important information

EN Important information

1. Register online.

Please register your new Music Tribe equipment right after you purchase it by visiting musictribe.com. Registering your purchase using our simple online form helps us to process your repair claims more quickly and efficiently. Also, read the terms and conditions of our warranty, if applicable.

2. Malfunction. Should your Music Tribe Authorized Reseller not be located in your vicinity, you may contact the Music Tribe Authorized Fulfiller for your country listed under "Support" at musictribe.com. Should your country not be listed, please check if your problem can be dealt with by our "Online Support" which may also be found under "Support" at musictribe.com. Alternatively, please submit an online warranty claim at musictribe.com BEFORE returning the product.

3. Power Connections.

Before plugging the unit into a power socket, please make sure you are using the correct mains voltage for your particular model. Faulty fuses must be replaced with fuses of the same type and rating without exception.

ES Aspectos importantes

1. Registro online.

Le recomendamos que registre su nuevo aparato Music Tribe justo después de su compra accediendo a la página web musictribe.com. El registro de su compra a través de nuestro sencillo sistema online nos ayudará a resolver cualquier incidencia que se presente a la mayor brevedad posible. Además, aproveche para leer los términos y condiciones de nuestra garantía, si es aplicable en su caso.

2. Averías. En el caso de que no exista un distribuidor Music Tribe en las inmediaciones, puede ponerse en contacto con el distribuidor Music Tribe de su país, que encontrará dentro del apartado "Support" de nuestra página web musictribe.com. En caso de que su país no aparezca en ese listado, acceda a la sección "Online Support" (que también encontrará dentro del apartado "Support" de nuestra página web) y compruebe si su problema aparece descrito y solucionado allí. De forma alternativa, envíenos a través de la página web una solicitud online de soporte en periodo de garantía ANTES de devolvemos el aparato.

3. Conexiones de corriente.

Antes de enchufar este aparato a una salida de corriente, asegúrese de que dicha salida sea del voltaje adecuado para su modelo concreto. En caso de que deba sustituir un fusible quemado, deberá hacerlo por otro de idénticas especificaciones, sin excepción.

FR Informations importantes

1. Enregistrez-vous en ligne.

Prenez le temps d'enregistrer votre produit Music Tribe aussi vite que possible sur le site Internet musictribe.com. Le fait d'enregistrer le produit en ligne nous permet de gérer les réparations plus rapidement et plus efficacement. Prenez également le temps de lire les termes et conditions de notre garantie.

2. Dysfonctionnement. Si vous n'avez pas de revendeur Music Tribe près de chez vous, contactez le distributeur Music Tribe de votre pays : consultez la liste des distributeurs de votre pays dans la page "Support" de notre site Internet musictribe.com. Si votre pays n'est pas dans la liste, essayez de résoudre votre problème avec notre "aide en ligne" que vous trouverez également dans la section "Support" du site musictribe.com. Vous pouvez également nous faire parvenir directement votre demande de réparation sous garantie par Internet sur le site musictribe.com AVANT de nous renvoyer le produit.

3. Raccordement au secteur.

Avant de relier cet équipement au secteur, assurez-vous que la tension secteur de votre région soit compatible avec l'appareil. Veillez à remplacer les fusibles uniquement par des modèles exactement de même taille et de même valeur électrique — sans aucune exception.

Other important information

DE Weitere wichtige Informationen

1. Online registrieren.

Bitte registrieren Sie Ihr neues Music Tribe-Gerät direkt nach dem Kauf auf der Website musictribe.com. Wenn Sie Ihren Kauf mit unserem einfachen online Formular registrieren, können wir Ihre Reparaturansprüche schneller und effizienter bearbeiten. Lesen Sie bitte auch unsere Garantiebedingungen, falls zutreffend.

2. Funktionsfehler.

Sollte sich kein Music Tribe Händler in Ihrer Nähe befinden, können Sie den Music Tribe Vertrieb Ihres Landes kontaktieren, der auf musictribe.com unter „Support“ aufgeführt ist. Sollte Ihr Land nicht aufgelistet sein, prüfen Sie bitte, ob Ihr Problem von unserem „Online Support“ gelöst werden kann, den Sie ebenfalls auf musictribe.com unter „Support“ finden. Alternativ reichen Sie bitte Ihren Garantieanspruch online auf musictribe.com ein, BEVOR Sie das Produkt zurücksenden.

3. Stromanschluss.

Bevor Sie das Gerät an eine Netzsteckdose anschließen, prüfen Sie bitte, ob Sie die korrekte Netzspannung für Ihr spezielles Modell verwenden. Fehlerhafte Sicherungen müssen ausnahmslos durch Sicherungen des gleichen Typs und Nennwerts ersetzt werden.

PT Outras Informações Importantes

1. Registre-se online.

Por favor, registre seu novo equipamento Music Tribe logo após a compra visitando o site musictribe.com. Registrar sua compra usando nosso simples formulário online nos ajuda a processar seus pedidos de reparos com maior rapidez e eficiência. Além disso, leia nossos termos e condições de garantia, caso seja necessário.

2. Funcionamento

Defeituoso. Caso seu fornecedor Music Tribe não esteja localizado nas proximidades, você pode contatar um distribuidor Music Tribe para o seu país listado abaixo de “Suporte” em musictribe.com. Se seu país não estiver na lista, favor checar se seu problema pode ser resolvido com o nosso “Suporte Online” que também pode ser achado abaixo de “Suporte” em musictribe.com. Alternativamente, favor enviar uma solicitação de garantia online em musictribe.com ANTES da devolução do produto.

3. Ligações.

Antes de ligar a unidade à tomada, assegure-se de que está a utilizar a voltagem correcta para o modelo em questão. Os fusíveis com defeito terão de ser substituídos, sem qualquer excepção, por fusíveis do mesmo tipo e corrente nominal.

IT Informazioni importanti

1. Registratevi online.

Vi invitiamo a registrare il nuovo apparecchio Music Tribe subito dopo averlo acquistato visitando musictribe.com. La registrazione dell'acquisto tramite il nostro semplice modulo online ci consente di elaborare le richieste di riparazione in modo più rapido ed efficiente. Leggete anche i termini e le condizioni della nostra garanzia, qualora applicabile.

2. Malfunzionamento.

Nel caso in cui il rivenditore autorizzato Music Tribe non si trovi nelle vostre vicinanze, potete contattare il Music Tribe Authorized Fulfiller per il vostro paese, elencato in “Support” @ musictribe.com. Se la vostra nazione non è elencata, controllate se il problema può essere risolto tramite il nostro “Online Support” che può anche essere trovato sotto “Support” @ musictribe.com. In alternativa, inviate una richiesta di garanzia online su musictribe.com PRIMA di restituire il prodotto.

3. Collegamento

all'alimentazione. Prima di collegare l'unità a una presa di corrente, assicuratevi di utilizzare la tensione di rete corretta per il modello specifico. I fusibili guasti devono essere sostituiti, senza eccezioni, con fusibili dello stesso tipo e valore nominale.

NL Belangrijke informatie

1. Registreer online.

Registreer uw nieuwe Music Tribe-apparatuur direct nadat u deze hebt gekocht door naar musictribe.com te gaan. Door uw aankoop te registreren via ons eenvoudige online formulier, kunnen wij uw reparatieclaims sneller en efficiënter verwerken. Lees ook de voorwaarden van onze garantie, indien van toepassing.

2. Storing.

Mocht uw door Music Tribe geautoriseerde wederverkoper niet bij u in de buurt zijn gevestigd, dan kunt u contact opnemen met de door Music Tribe Authorized Fulfiller voor uw land vermeld onder “Support” op musictribe.com. Als uw land niet in de lijst staat, controleer dan of uw probleem kan worden opgelost door onze “Online Support”, die u ook kunt vinden onder “Support” op musictribe.com. U kunt ook een online garantieclaim indienen op musictribe.com VOORDAT u het product retourneert.

3. Stroomaansluitingen.

Voordat u het apparaat op een stopcontact aansluit, moet u ervoor zorgen dat u de juiste netspanning voor uw specifieke model gebruikt. Defecte zekeringen moeten zonder uitzondering worden vervangen door zekeringen van hetzelfde type en dezelfde waarde.

SE Viktigt information

1. Registrera online.

Registrera din nya Music Tribe-utrustning direkt efter att du köpt den genom att besöka musictribe.com. Att registrera ditt köp med vårt enkla onlineformulär hjälper oss att behandla dina reparationsanspråk snabbare och mer effektivt. Läs också villkoren i vår garanti, om tillämpligt.

2. Fel.

Om din Music Tribe-auktoriserade återförsäljare inte finns i din närhet kan du kontakta Music Tribe Authorized Fulfiller för ditt land listat under “Support” på musictribe.com. Om ditt land inte är listat, kontrollera om ditt problem kan hanteras av vår “Onlinesupport” som också finns under “Support” på musictribe.com. Alternativt kan du skicka in ett online-garantianspråk på musictribe.com INNAN du returnerar produkten.

3. Strömanslutningar.

Innan du ansluter enheten till ett eluttag, se till att du använder rätt nätspänning för just din modell. Felaktiga säkringar måste bytas ut mot säkringar av samma typ och märkning utan undantag.

PL Ważna informacja

1. Zarejestrować online.

Zarejestruj swój nowy sprzęt Music Tribe zaraz po zakupie na stronie musictribe.com. Zarejestrowanie zakupu za pomocą naszego prostego formularza online pomaga nam szybciej i efektywniej rozpatrywać roszczenia dotyczące naprawy. Przeczytaj również warunki naszej gwarancji, jeśli dotyczy.

2. Awaria.

Jeśli Twój autoryzowany sprzedawca Music Tribe nie znajduje się w pobliżu, możesz skontaktować się z autoryzowanym dostawcą Music Tribe dla swojego kraju, wymienionym w sekcji „Wsparcie” na stronie musictribe.com. Jeśli Twojego kraju nie ma na liście, sprawdź, czy Twój problem może zostać rozwiązany przez nasze „Wsparcie online”, które można również znaleźć w sekcji „Wsparcie” na stronie musictribe.com. Alternatywnie, prześlij zgłoszenie gwarancyjne online na musictribe.com PRZED zwrotem produktu.

3. Połączenia zasilania.

Przed podłączeniem urządzenia do gniazdka sieciowego upewnij się, że używasz odpowiedniego napięcia sieciowego dla danego modelu. Wadliwe bezpieczniki należy bez wyjątku wymienić na bezpieczniki tego samego typu i wartości.

DE

PT

IT

NL

SE

PL



Hereby, Music Tribe declares that this product is in compliance with Directive 2014/35/EU, Directive 2014/30/EU, Directive 2011/65/EU and Amendment 2015/863/EU, Directive 2012/19/EU, Regulation 519/2012 REACH SVHC and Directive 1907/2006/EC.

Full text of EU DoC is available at <https://community.musictribe.com/>

EU Representative: Music Tribe Brands DK A/S

Address: Ib Spang Olsens Gade 17, DK - 8200 Aarhus N, Denmark

We Hear You